



תאריך: ה' ניסן, תשע"ט
10 אפריל, 2019
סימוכין: 4000-0406-2019-070366
גאיה קראוונים
תיק:

אל: משרדי רישוי מחוזיים י-ם, ת"א, חיפה, ב"ש

הוראה מס' 19-7064

הנדון: אישור רישום גרור סגור למגורים, תוצר גאיה קרוואנים בע"מ (ישראל)

באפשרותכם לרשום את כלי הרכב שפרטיו כדלהלן לשנה הקלנדרית 2019:
א. פרטי רכב כלליים:

מס' גלגלים	מס' סרנים	משקלים מותרים [ק"ג]			סוג רכב (O2)	דגם הרכב
		כף רתום	כללי	סרן		
4	2	250	2500	2500	גרור סגור למגורים (464)	AMIT2500

ב. מידות הרכב: בהתאם לשרטוט GK2500/1-19 של י.ג.דורמן המצ"ב ומהווה חלק בלתי נפרד מהוראה זו.

ג. ציוד הרכב: בהתאם לתקנות התעבורה והוראות האגף.

ד. זיהוי הרכב לפי מספר השלדה (דוגמא):

1-3	4	5	6-7	8	9	10	11	12-14	15-17
KG9	2	T	13	D	A	K	B	140	XXX
תוצר (ישראל)	קוד משקל גרור	סוג מרכב	קוד דגם	קוד בלמים/סרנים	ללא משמעות	קוד שנת ייצור	ללא משמעות	קוד יצרן	מספר רץ

ה. תנאי הרישיון:

קוד	תנאים והגבלות
601	ייגרר ע"י רכב המורשה לגרירה שמשקלו העצמי לצורכי גרירה 3320 ק"ג לפחות.
602	ייגרר ע"י רכב משא בעל משקל כולל מותר 4800 ק"ג לפחות, או בהתאם לכושר הגרירה הרשום ברישיון הרכב הגורר.
604	רוחב הגרור לא יעלה על רוחב הרכב הגורר מעבר ל- 20 ס"מ מכל צד.
-	אין להסיע נוסעים בגרור
-	מורשה להיגרר ע"י רכב אשר העומס האנכי המקסימלי המורשה על כדור הרתום, בהתאם להוראות יצרן הרכב הגורר ו / או יצרן התקן הגרירה, הנמוך מבניהם, גדול מ 249 ק"ג בלבד.

ו. הערות:

- עדכון האב-טיפוס של הגרור נבדק ע"י מעבדת רכב אריאל, תעודה מס' 00*015310-19/001 מיום 03.04.2019.
- תווית הזיהוי צמודה לייצול צד ימין.
- מס' השלדה טבוע מקורית, ע"ג ארוכת השלדה הימנית.
- רישום הגרור מותנה בהגשת תסקירי בדיקה של חשמלאי בודק וטכנאי גז רמה 2 המעידים על תקינותם של מע' החשמל והגז.

בברכה,

מהנדס ג'מיל אבו חלא
ראש תחום תקינה

העתק: יצרן

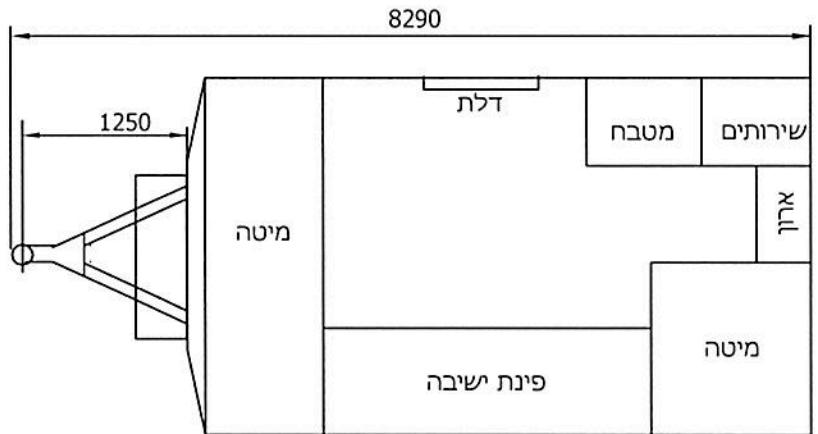
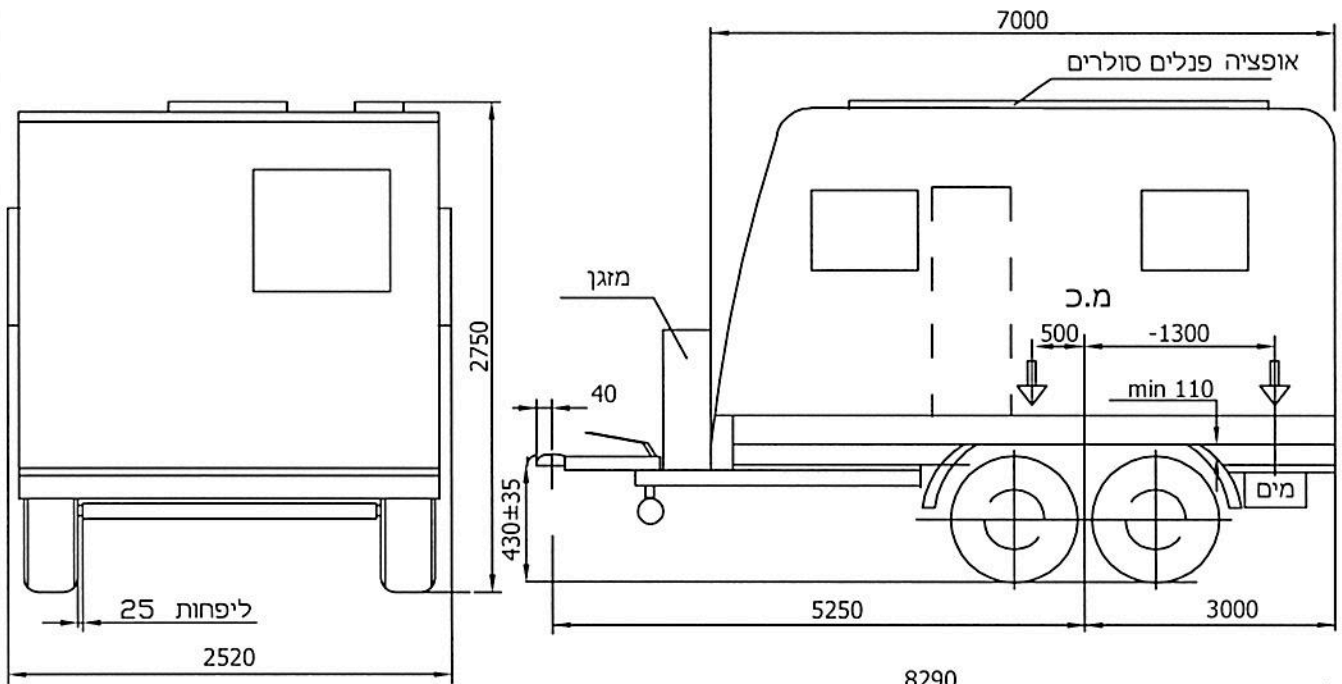

הערות :

צמיגים מתחת לארגז
 גובה בין גלגל לכנף 110 מ"מ לפחות
 משקל כולל 2500 ק"ג
 טולרנס כללי למידות ±50

טבלת עומסים			
פירוט	טבעת	סרנים	כללי
עצמי	150	1970	2120
מטען	17	163	180
מים	-49	249	200
סה"כ	118	2382	2500
מותר	250	2500	2500



19-7064
 מיקרואלקטרוניקה
 Michael Krausz - Dipl. Ing.
 א.ה. הנדסאים 49963

צמיגים:

- 155R13C(90T)
- 185R14C(102/100R)
- 185R14(102/100R)
- 175R14(99/98Q)
- 195/55R10C(98/96P)

סרן אחורי :

- תוצרת: KNOTT; דגם: VG13M
- תוצרת: ALKO; דגם: B1200-6

בלמים :

- בלם דחיפה באנרגיה
- תוצרת: KNOTT; דגם: KFL27Z
- תוצרת: AL-KO; דגם: 3500

הנדון :		י.ג.דורמן שרותים הנדסיים בע"מ			
גרור מגורים 2500 kg דגם: AMIT 2500		תאריך	חתימה	שם	תפקיד
קנה מידה ללא	תאור הרכב ו/או מתקן				
שרטוט מס': GK2500/1-19	שנת יצור: 2019	תוצר: גיאיה קרוונים	07.02.2019	מיכאל	מנהל טכני אישר
1 - ד"ר מס - 1 - מתוך -	מס' שלדה: KG92T13DAKB140XXX	07.02.2019		מיכאל	מס' רישון שרטט