

תאריך: י"ח אדר ב, תשע"ט  
 25 מרץ, 2019  
 סימוכין: 4000-0406-2019-070013  
 תיק: אמ.אקס טוייס

**הוראה מס' 19-7056**

**הנדון: אישור רישום גרור תוצר אמ. אקס טוייס בע"מ (ישראל)**

באפשרותכם לרשום את כלי הרכב שפרטיו כדלהלן לשנה הקלנדרית 2019:

**א. פרטי רכב כלליים:**

מס' גלגלים	מס' סרנים	משקלים מותרים [ק"ג]			סווג רכב (O2)	דגם הרכב
		כף רתום	כללי	סרן		
4	2	150	3500	3500	גרור פתוח (450)	AT 3500

\* משקל עצמי מקסימלי מותר לגרור פתוח עד 1160 ק"ג.

ב. **מידות הרכב:** בהתאם 3500/1-19 של י.ג. דורמן המצ"ב ומהווה חלק בלתי נפרד מהוראה זו.

ג. **ציוד הרכב:** בהתאם לתקנות התעבורה והוראות האגף.

**ד. זיהוי רכב לפי מספר השלדה (דוגמא):**

1-3	4	5	6-7	8	9	10	11	12-14	15-17
KG9	2	P	35	B	A	K	R	151	XXX
תוצר (ישראל)	קוד משקל	סוג מרכב	קוד דגם	B עם בלמים	ללא משמעות	קוד שנה קלנדרית	ללא משמעות	קוד יצרן	מספר רץ

**ה. תנאי הרישיון:**

קוד	תנאים והגבלות
601	ייגרר ע"י רכב המורשה לגרירה שמשקלו העצמי לצורכי גרירה 4655 ק"ג לפחות.
602	ייגרר ע"י רכב משא בעל משקל כולל מותר 6720 ק"ג לפחות, או בהתאם לרשום ברישיון הרכב הגורר.
604	רוחב הגרור לא יעלה על רוחב הרכב הגורר מעבר ל- 20 ס"מ מכל צד.

**ו. הערות:**

1. אב-טיפוס של הגרור נבדק ע"י מכון התקנים הישראלי תעודת מס' 9913205053 מיום 16.03.2019.
2. תווית הזיהוי צמודה למרכב מקדימה.
3. מס' השלדה טבוע מקורית, ע"ג קורת הייצול הימנית.

בברכה,



מהנדס ג'מיל אבו חלא  
 ראש תחום תקינה

העתק: יצרן גרור

**תקיפות הוראה זו כשהיא חתומה מקורית או נאמן למקור**

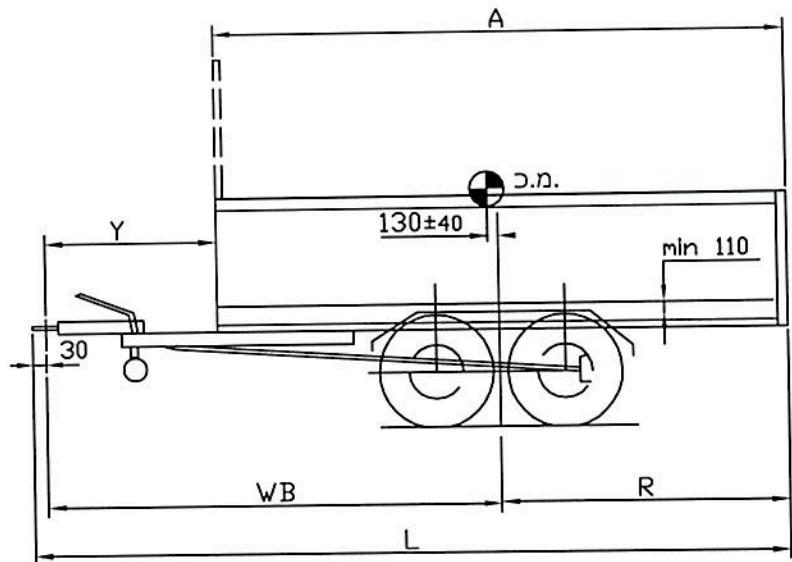
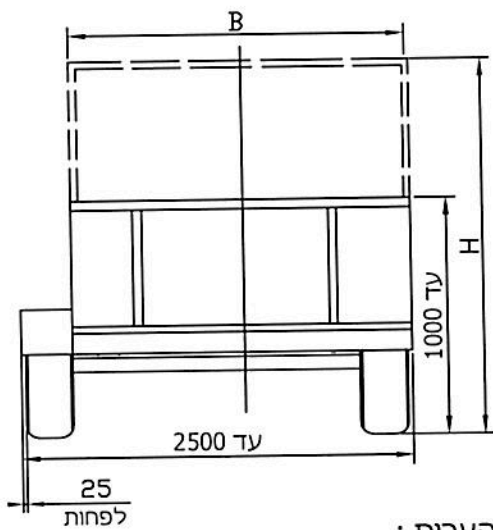

**הערות:**

ארגז פתוח עם דפנות או משטח עם/בלי מיגלש אחורי, עם/בלי סולמות עם/בלי שלד לכיסוי ברזנט צמיגים מתחת לארגז או בצדדים עם כנפים גובה כף ריתום  $430 \pm 35$  מ"מ משקל כולל 3500 ק"ג סיבולת כללית למידות  $\pm 50$

**טבלת מידות**  
שטח מירבי למרכב - 10.8

**צמיגים:**

ארגז מעל הגלגלים			ארגז בין הגלגלים			מ.כ.	אורך כללי L	אורך יצול Y	רוחק סרנים WB	שלוחה אחורית R	אורך ארגז A	אפס' מס' 1
גובה כללי עד H	רוחב ארגז עד B	רוחב ארגז מ-B	גובה כללי עד H	רוחב ארגז עד B	רוחב ארגז מ-B							
3000	2500	1600	3000	2000	1300	100	3830	1300	2650	1150	2500	1
3000	2500	1600	3000	2000	1300	100	4080	1300	2780	1270	2750	2
3000	2500	1600	3000	2000	1300	100	4330	1300	2900	1400	3000	3
3000	2500	1600	3000	2000	1300	100	4580	1300	3030	1520	3250	4
3000	2500	1600	3000	2000	1300	100	4830	1300	3150	1650	3500	5
3000	2500	1600	3000	2000	1300	100	5080	1300	3280	1770	3750	6
3000	2500	1600	3000	2000	1300	100	5330	1300	3400	1900	4000	7
3000	2500	1600	3000	2000	1300	100	5580	1300	3530	2020	4250	8
3000	2400	1600	3000	2000	1300	100	5830	1300	3650	2150	4500	9
3000	2200	1600	3000	2000	1500	120	6080	1300	3800	2250	4750	10
3000	2100	1600	3000	2000	1500	140	6330	1300	3940	2360	5000	11
3000	2000	1600	3000	2000	1500	170	6580	1300	4100	2450	5250	12

195/50R13C(104/101N)  
195R14C(106/104R)  
155/70R12C(104N)  
215R14C(116N)  
225/75R15C(110S)

**סרן אחורי:**

VGB18MV: דגם KNOTT : תוצרת  
B1800 ALKO  
WAG 180B1 WAP

**בלמים:**

בלם דחיפה באנרציה  
KFG35Z: דגם KNOTT : תוצרת  
3500 ALKO  
WAP 35.4 WAP

טבלת עומסים			
פירוט	כף ריתום	סרן	כללי
עצמי	60	800	860
מטען	76	2564	2640
סה"כ	136	3364	3500
מותר	150	3500	3500

מחלקת תקינה  
25-03-2019  
Michael Krausz - Dipl. Ing.  
ג.ג. הנדסים 4446

19-7056

3500 kg גרור פתוח : הנדסון				י.ג.דורמן שרותים הנדסיים בע"מ			
דגם : AT-3500		תאור הרכב ו/או מתקן		תאריך	חתימה	שם	תפקיד
קנה מידה ללא	שרטוט מס': 3500/1-19	שנת יצור	סוג	20.02.2019			מנהל טכני
		2019	גרור	20.02.2019		מיכאל	אישר
1	דף מס' - 1	מס' שלדה : KG92P35BAKR151xxx		20.02.2019		מיכאל	מס' רישיון
1	מחור - 1						שרטט