

תאריך: י"ד אדר א, תשע"ט
19 פברואר, 2019
סימוכין: 4000-0406-2019-068843
תיק: הוראות רישום

אל: משרד הרישוי המחוזי

הוראה מס' 19-7045
הנדון: אישור רישום גרור פתוח תוצר א.א.נגררים

באפשרותכם לרשום את כלי הרכב שפרטיו כדלהלן לשנה הקלנדרית 2019:

א. פרטי רכב כלליים:

מס' גלגלים	מס' סרנים	משקלים מותרים [ק"ג]			סוג רכב (O1)	דגם הרכב
		נק' רתום	כללי	סרן		
2	1	50	500	500	גרור פתוח (450)	AN 50

הערה: משקל עצמי בגרור פתוח עד 165 ק"ג.

ב. מידות הרכב: בהתאם AN-10367/J של מהנדס זיו יערי המצ"ב ומהווה חלק בלתי נפרד מהוראה זו.

ג. ציוד הרכב: בהתאם לתקנות התעבורה והוראות האגף.

ד. זיהוי הרכב לפי מספר השלדה (דוגמא):

1-3	4	5	6-7	8	9	10	11	12-14	15-17
KG9	1	P	50	A	A	K	0	152	XXX
תוצר (ישראל)	קוד משקל גרור	סוג מרכב	קוד דגם	בלמים/סרנים	ללא משמעות	קוד שנה קלנדרית	ללא משמעות	קוד יצרן	מספר רץ

ה. תנאי הרישיון:

קוד	תנאים והגבלות
601	ייגרר ע"י רכב המורשה לגרירה שמשקלו העצמי לצורכי גרירה 665 ק"ג לפחות.
602	ייגרר ע"י רכב משא בעל משקל כולל מותר 960 ק"ג לפחות, או בהתאם לכושר הגרירה הרשום ברישיון הרכב הגורר.
604	רוחב הגרור לא יעלה על רוחב הרכב הגורר מעבר ל 20 ס"מ מכל צד.
-	אין להסיע נוסעים בגרור.
-	מורשה להיגרר ע"י רכב אשר העומס האנכי המקסימלי המורשה על כדור הרתום, בהתאם להוראות יצרן הרכב הגורר ו/ או יצרן התקן הגרירה, הנמוך מבניהם, גדול מ 49 ק"ג בלבד.

ו. הערות:

1. האב-טיפוס של הגרור נבדק ע"י מוסד הטכניון, דו"ח מס' ב/ 173302 מיום 20.01.2019.
2. תווית הזיהוי צמודה לייצול צד ימין.
3. מס' השלדה טבוע מקורית, ע"ג ארוכת השלדה הימנית.

בברכה,
מהנדס ג'מיל אבו חלא
ראש תחום תקינה

העתק: יצרן

תקיפות הוראה זו כשהיא חתומה מקורית או נאמן למקור

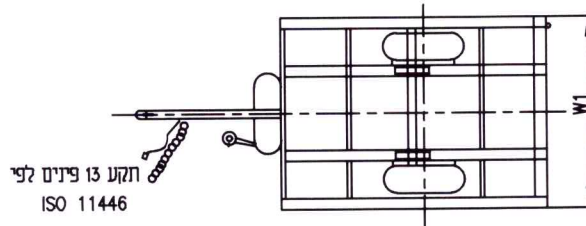
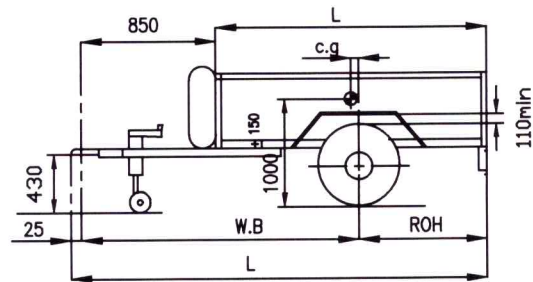
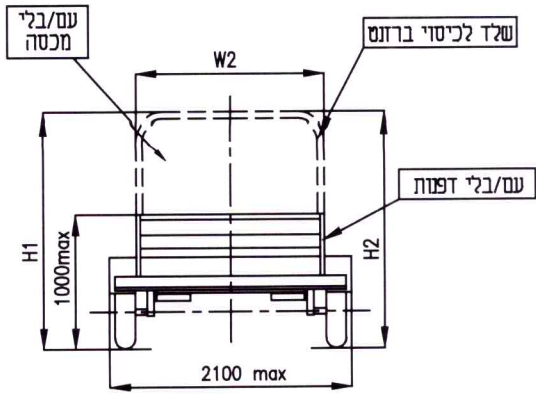

מפרט

KNOTT VG-5 SL: 550Kg סרן

AL-KO 400-5: 500Kg

WAP WAG 055: 550Kg

ללא בלמים פוש-פול



H1 - גובה גרור גלגלים מתחת הארגז

H2 - גובה גרור גלגלים בצידי הארגז

צמיגים

TYPE	L.i	S.s	גלגלים מתחת לארגז -עד- H1 -עד- H2 רחוב מס' W			c.g	גלגלים בצידי הארגז -עד- W2 רחוב מס' W			A	R	W.B	L			
			מ-עד- W	מ-עד- W	מ-עד- W		מ-עד- W	מ-עד- W								
155/70R12	73	N*	2500	2500	1600	1600	1600	120	1840	1600	1200	1600	715	1770	2510	אופ' 1
145R12	74	N*	2500	2500	1800	1800	1600	120	1840	1600	1200	1800	815	1870	2710	אופ' 2
145R10	68	N*	2500	2500	2000	2000	1600	120	1840	1600	1200	2000	915	1970	2910	אופ' 3
155/70R13	75	N*	2500	2500	1850	1850	1600	120	1840	1600	1200	2200	1015	2070	3125	אופ' 4
155/80R13	79	N*	2500	2500	1690	1690	1600	120	1840	1600	1200	2400	1115	2170	3325	אופ' 5

גובה כף ריתום 430±35 בעומס מקס'
יחס שלוחה מקסימלי מתוכנן 51.4%
מקדם יציבות מיני מתוכנן 69.5
שטח מירבי מתוכנן עד 4.1 מ"ר
מינימום נדרש, ניתן להשיג עד קוד: T
גובה בין כנף לצמיג 110 מ"מ מיני

א.א. ניגררים אור יהודה	יערי הנדסה סני' 03-6445210				
500Kg גרור משא פתוח AN50 דגם KG91P50AAKO152XXX מס' שלדה 2019 ש"י	מס' מודעס 118608	אופ' 1 סבכת שומסים			
	ק"מ 1:25	פירוט	כפ	ככלי	סרן
	תאריך 1.1.19	עצמי	10	150	140
	עכסן	מסען	24	350	326
	זיו יערי	סדיכ	34	500	466
מנהל מכונות טל' 03-6445210	מותר	50	500	500	
AN-10367/J מס' שרסוס: D-2					