

תאריך: י"ד אדר א, תשע"ט
19 פברואר, 2019
סימוכין: 4000-0406-2019-068840
תיק: הוראות רישום

אל: משרד הרישוי המחוזי

הוראה מס' 19-7044
הנדון: אישור רישום גרור פתוח תוצר א.א.נגררים

באפשרותכם לרשום את כלי הרכב שפרטיו כדלהלן לשנה הקלנדרית 2019:

א. פרטי רכב כלליים:

מס' גלגלים	מס' סרנים	משקלים מותרים [ק"ג]			סווג רכב (O1)	דגם הרכב
		נק' רתום	כללי	סרן		
2	1	75	750	750	גרור פתוח (450) גרור סגור (460)	AN 75

הערה: משקל עצמי בגרור פתוח עד 250 ק"ג ובגרור סגור עד 375 ק"ג.

ב. מידות הרכב: בהתאם AN-10367/K של מהנדס זיו יערי המצ"ב ומהווה חלק בלתי נפרד מהוראה זו.

ג. ציוד הרכב: בהתאם לתקנות התעבורה והוראות האגף.

ד. זיהוי הרכב לפי מספר השלדה (דוגמא):

1-3	4	5	6-7	8	9	10	11	12-14	15-17
KG 9	1	P	75	B	A	K	0	152	XXX
תוצר (ישראל)	קוד משקל גרור	סוג מרכב	קוד דגם	בלמים/סרנים	ללא משמעות	קוד שנה קלנדרית	ללא משמעות	קוד יצרן	מספר רץ

ה. תנאי הרישיון:

קוד	תנאים והגבלות
601	ייגרר ע"י רכב המורשה לגרירה שמשקלו העצמי לצורכי גרירה 997 ק"ג לפחות.
602	ייגרר ע"י רכב משא בעל משקל כולל מותר 1440 ק"ג לפחות, או בהתאם לכושר הגרירה הרשום ברישיון הרכב הגורר.
604	רוחב הגרור לא יעלה על רוחב הרכב הגורר מעבר ל 20 ס"מ מכל צד.
-	אין להסיע נוסעים בגרור.
-	מורשה להיגרר ע"י רכב אשר העומס האנכי המקסימלי המורשה על כדור הרתום, בהתאם להוראות יצרן הרכב הגורר ו / או יצרן התקן הגרירה, הנמוך מבניהם, גדול מ 74 ק"ג בלבד.

ו. הערות:

- האב-טיפוס של הגרור נבדק ע"י מוסד הטכניון, דו"ח מס' ב/ 173717 מיום 05.02.2019.
- תווית הזיהוי צמודה לייצול צד ימין.
- מס' השלדה טבוע מקורית, ע"ג ארוכת השלדה הימנית.

בברכה,
מהנדס ג'מיל אבו חלא
ראש תחום תקינה

העתק: יצרן

תקיפות הוראה זו כשהיא חתומה מקורית או נאמן למקור

סולרנס ככלי 50 ±

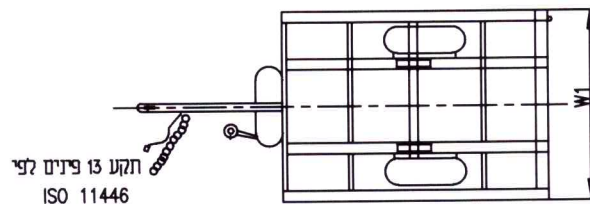
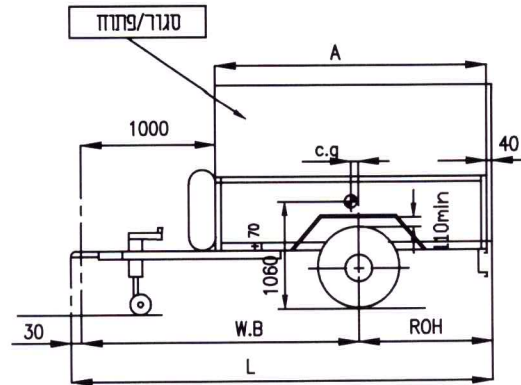
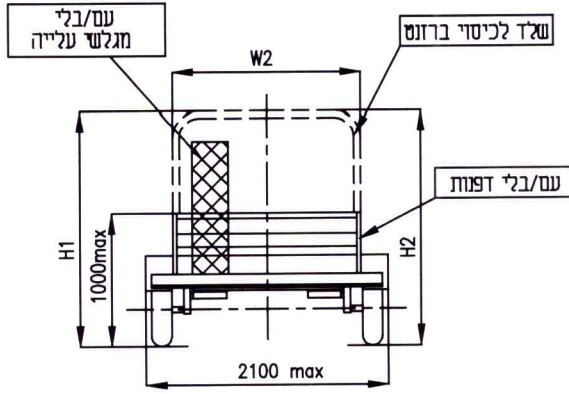

מפרט

- כף גרידה 50 לפי תקן R55
- KNOTT VG7-L: 750Kg סרן
- AL-KO B700-5: 750Kg
- AL-KO B850-10: 1000Kg
- WAP WAG 075L : 750Kg
- SPP ON75: 750Kg



צמיגים

- H1 - גובה גרור גלגלים מתחת הארגז
- H2 - גובה גרור גלגלים בצידי הארגז

TYPE	Li	S.s
155/80R13	79	N*
155/70R13	75	N*
165/80R13	83	N*
145R12	74	N*
155R12	77	N*
175R13	82	N*

-עד- H1	-עד- H2	גלגלים מתחת לארגז רוחב ורארז		W _{max} רוחב כלי	c.g.	גלגלים בצידי לארגז רוחב ורארז		A	R	W.B	L	
		-עד- ה-	-עד- ה-			-עד- ה-	-עד- ה-					
2500	2500	1800	1550	2100	100	1690	1450	1800	835	2005	2870	אופ' 1
2500	2500	1930	1550	2100	100	1690	1450	2050	960	2130	3120	אופ' 2
2500	2500	2000	1550	2100	100	1690	1450	2250	1060	2230	3320	אופ' 3

א.א. נגררים אור יהודה	יערי הנדסה טל' 03-6445210
750Kg גרור משא סגור/פתוח	מס' מהנדס 118608
AN75 דגם	ק"מ 1:25
KG91P75BAK0152XXX מס' שלדה	תאריך 1.1.19
2019 ש"י	ע"פ
AN-10367/K מס' שרשוס: D-1	יוני יערי מנהל מוכנות טל' 03-6445210

גובה כף ריתום 35*430 בעומס מקס' עם/בלבי בלמים אנרציאליים פוש-פול מינימום נדרש, ניתן להשיג עד קוד: ד גובה בין כנף לצמיג 100 מ"מ מינימום שטח מירבי מתוכנן עד 4.5 מ"ר יחס שלוחה מקסימלי מתוכנן 47.5%

לפי אופ' 2 ארגז סגור

טבלת עומסים			
פירוט	סרן	ככלי	קפ
עצמי	290	310	20
מסען	506	440	14
סה"כ	666	750	34
מותר	750	750	75