

תאריך: י"ד אדר א, תשע"ט
19 פברואר, 2019
סימוכין: 4000-0406-2019-068828
תיק: אריה קופרשטיין נגרים

הוראה מס' 19-7041
הנדון: אישור רישום גרור תוצר אריה קופרשטיין נגרים בע"מ (ישראל)

באפשרותכם לרשום את כלי הרכב שפרטיו כדלהלן לשנה הקלנדרית 2019:

א. פרטי רכב כלליים:

מס' גלגלים	מס' סרנים	משקלים מותרים [ק"ג]			סווג רכב (O2)	דגם הרכב
		כף רתום	כללי	סרן		
2	1	120	1250	1250	גרור זעיר לדלק (סולר) (408)	RK1250M

* משקל עצמי מקסימלי מותר לגרור עד 400 ק"ג.

ב. **מידות הרכב:** בהתאם RK1250/1-19 של י.ג. דורמן המצ"ב ומהווה חלק בלתי נפרד מהוראה זו.

ג. **ציוד הרכב:** בהתאם לתקנות התעבורה והוראות האגף.

ד. **זיהוי רכב לפי מספר השלדה (דוגמא):**

1-3	4	5	6-7	8	9	10	11	12-14	15-17
KG9	2	X	16	B	A	K	B	142	XXX
תוצר (ישראל)	קוד משקל	סוג מרכב	קוד דגם	B עם בלמים	ללא משמעות	קוד שנה קלנדרית	ללא משמעות	קוד יצרן	מספר רץ

ה. תנאי הרישיון:

קוד	תנאים והגבלות
150	קיבול המיכל עד 0.99 מ"ק.
182	מיכל סולר.
601	ייגרר ע"י רכב המורשה לגרירה שמשקלו העצמי לצורכי גרירה 1662 ק"ג לפחות.
602	ייגרר ע"י רכב משא בעל משקל כולל מותר 2400 ק"ג לפחות, או בהתאם לרשום ברישיון הרכב הגורר.
604	רוחב הגרור לא יעלה על רוחב הרכב הגורר מעבר ל- 20 ס"מ מכל צד.
917	משקל סגולי מקסימאלי לחומר המובל עד 0.8 גרם/סמ"ק.
-	הנסיעה מותרת במילוי חלקי של עד 20% או מעל 80% - 97%.

ו. הערות:

1. אב-טיפוס של הגרור נבדק ע"י מוסד הטכניון דו"ח מס' ב/173699 מיום 27.01.2019.
2. תווית הזיהוי צמודה למרכב מקדימה.
3. מס' השלדה טבוע מקורית, ע"ג קורת הייצול הימנית.

בברכה,
-מב"ט
מהנדס ג'מיל אבו חלא
ראש תחום תקינה

העתק: יצרן גרור

תקיפות הוראה זו כשהיא חתומה מקורית או נאמן למקור

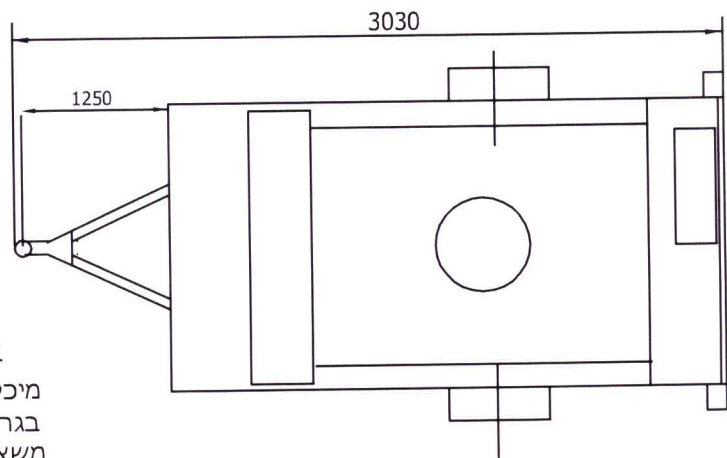
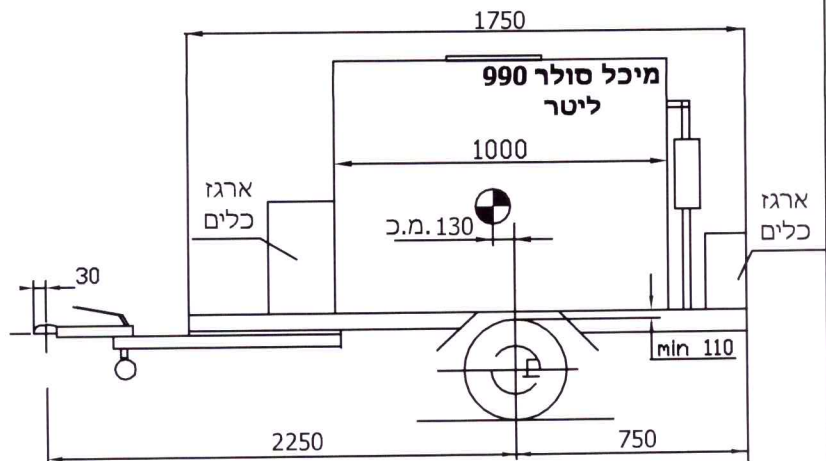
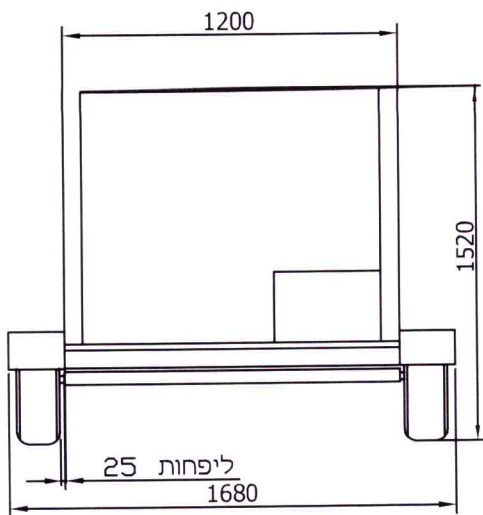

הערות:

מיכל סולר
 בגרור מותקן: -מיכל סולר, 2 ארגזי כלים
 משאבת סולר תוצר- PIUSI
 נפח מיכל 990 ליטר
 מילוי מיכל 90%
 משקל סגולי 0.80
 מטען מרבי 90 ק"ג
 משקל כולל 1250 ק"ג
 גובה כף ריתום 430 ± 35 מ"מ
 סיבולת כללית למידות ± 50

מפרט:

צמיגים:

185R14C<102/100R>
 195R14C<106/104Q>
 185/70R14C<100N> 195R15C<106N>

סרן אחורי:

VGB13M -KNOTT דגם :
 B1200-5 - ALKO דגם :

בלמים:

עם בלם דחיפה מכני
 KF20: דגם - KNOTT
 251S : דגם - ALKO

טבלת עומסים			
פירוט	כף גרירה	סרן	כללי
עצמי	30	370	400
סולר	41	672	713
סה"כ	71	1042	1113
מותר	120	1250	1250



19-7041

הנדון:		גורר מיכל סולר		1250 kg		דגם : RK1250M		י.ג.דורמן		שרותים הנדסיים בע"מ	
תפקיד	שם	חתימה	תאריך	תאור הרכב ו/או מתקן		קנה מידה	ללא				
מנהל טכני			20.01.2019	אריה קופרשטיין נגררים בע"מ	שנת יצור	שרטוט מס:	RK1250M/1-19				
אישר	מיכאל		20.01.2019					סוג	שנת יצור		
מס' רישיון				גרור	2019			מס' שלדה: KG92X16BAKB142xxx			
שרטט	מיכאל		20.01.2019					1	דף מס -		
								1	מתוך -		