

תאריך: י"ב אדר א, תשע"ט  
17 פברואר, 2019  
סימוכין: 4000-0406-2019-068730  
תיק: רם אור קוגט

אל: משרד רישוי מחוזי

**הוראה מס' 19-7027**

**הנדון: אישור רישום - גרור לסירה (432) תוצר רם אור קוגט בע"מ (ישראל)**

באפשרותכם לרשום את הגרורים לשנים הקלנדרית 2019 שפרטיו הם כדלהלן:

א. פרטי רכב כלליים:

מס' גלגלים	מס' סרנים	משקלים מותרים כללי, סרן וכף הרתום [ק"ג]			סווג רכב (O2)	זגם הרכב
		כף רתום	כללי	סרן		
4	2	150	2200	2200	גרור לסירה (432)	RO2202S

ב. מידות הרכב: בהתאם לשרטוט מס' RO2202S/K של ג'ד בנון המצ"ב ומהווה חלק בלתי נפרד מהוראה זו.

ג. ציוד הרכב: בהתאם לתקנות התעבורה והוראות האגף.

ד. זיהוי רכב לפי מספר השלדה (דוגמא):

1-3	4	5	6-7	8	9	10	11	12-14	15-17
KG9	2	S	91	D	R	K	D	083	XXX
תוצר (ישראל)	קוד משקל	סוג מרכב	קוד זגם	B עם בלמים	ללא משמעות	קוד שנה קלנדרית	ללא משמעות	קוד יצרן	מספר רץ

ד. תנאי הרישיון:

קוד	תנאים והגבלות
601	ייגרר ע"י רכב המורשה לגרירה שמשקלו העצמי לצורכי גרירה הוא, 2925 ק"ג לפחות.
602	ייגרר ע"י רכב משא בעל משקל כולל מותר 4220 ק"ג לפחות, או בהתאם לכושר הגרירה הרשום ברישיון הרכב הגורר.
604	רוחב הגרור לא יעלה על רוחב הרכב הגורר מעבר ל- 20 ס"מ מכל צד.
-	רשאי להוביל סירה בודדת בלבד ובמידות מתאימות כמופיע בשרטוט המצ"ב.
-	אין להוביל מטען בגרור ו / או בסירה.

ה. הערות:

1. הגרורים נבדקו ע"י מוסד הטכניון - דו"ח מס' ב/173522 מיום 03.02.2019.
2. רישום הגרור מותנה בהגשת תסקיר של בודק מוסמך למכונות הרמה המעידים על תקינות מע' המשיכה של הסירה.
3. תווית הזיהוי צמודה לארוכת השלדה.
4. מס' השלדה מוטבע מקורית ע"ג ארוכת השלדה.

בברכה,

מהנדס ג'מיל אבו חלא  
ראש תחום תקינה

העתק: יצרן

**תקיפות הוראה זו כשהיא חתומה מקורית או נאמן למקור**

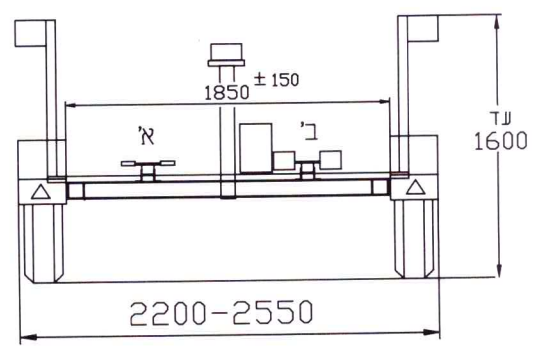
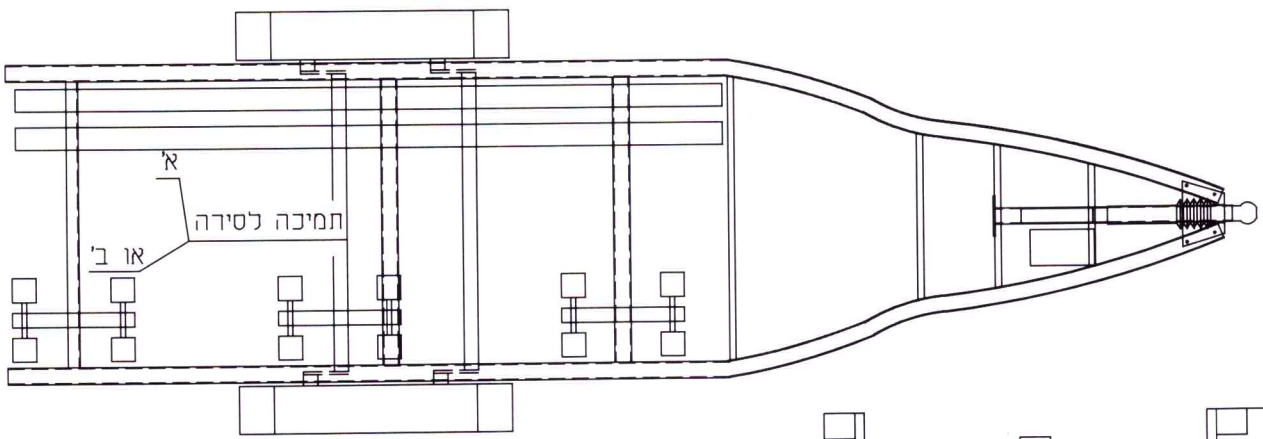
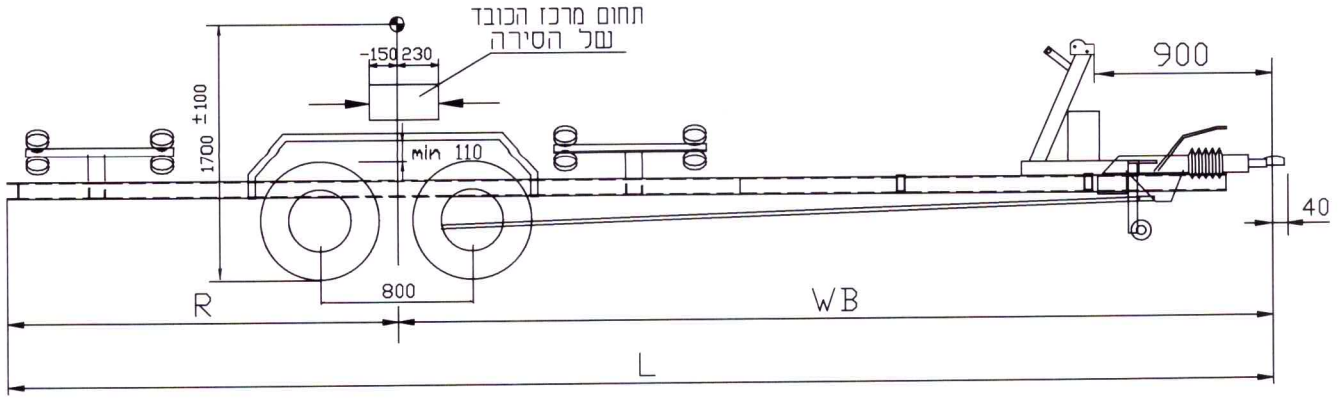

**צמיגים**

155/70R12C	104/102N
195/50R13C	104/101N
185R14C	102/100N
195R14C	102/100N

הערה: קוד המהירות הרשום א היע הפינאנס הדרוש הצמיג יכול להיות עם קוד למהירות מהירה יותר הצמיג יכול להיות עם קוד לעומס גבוה יותר עד קוד 106

**צמד אחורי**

KNOTT 2x VGB13M  
BPW 2x CB1354/CB1355  
AL KO 2X B1200-6

**בלמים**

בלם דחיפה מכני

**כף ריתום**

KNOTT K35-A  
גובה כף הריתום מהקרע 430±35

מקדם יציבות מינימלי 0.61

שולרנס כללי למידות ±50

**חלוקת עומסים - דוגמא - אפשרות ג'**

מרכז כובד קדמי			
סה"כ	אחורי	קדמי	משקל עצמי
550	460	90	
1650	1590	60	מטען
2200	2050	150	סה"כ
2200	2200	150	נתוני יצרן

**חלוקת עמסים - חגמא - אפשרות ג'**

מרכז כובד אחורי			
סה"כ	אחורי	קדמי	משקל עצמי
550	460	90	
1650	1689	-39	מטען
2200	2149	51	סה"כ
2200	2200	150	נתוני יצרן

**טבלת מידות**

L	R	WB	
6500	1500	5000	א'
7300	1600	5700	ב'
8100	1800	6300	ג'



19-7027

הנדון: גרור לסירה - קבוצה 02		שם היצרן: רם אור קוגום בע"מ	
מס שרשום: R02202S/K		מס רישון ייצור: 6557	
מס שנה: 2019	תאריך: 13.1.19	שם: ג'ד בן-נון	תפקיד: שרשום
מס סדר: 0	דגם: R02202S	שם: משה קוגום	תפקיד: אישור
מס סדר: 1	מסלול: KG92S91DRKD083XXX	מסלול (דוגמא):	