

תאריך: י"א שבט, תשע"ט  
 17 ינואר, 2019  
 סימוכין: 4000-0406-2019-067719  
 תיק: אמיר נגרים

**הוראה מס' 19-7016**  
**הנדון: אישור רישום גרור תוצר אמיר נגרים (ישראל)**

באפשרותכם לרשום את כלי הרכב שפרטיו כדלהלן לשנה הקלנדרית 2018-2019:

**א. פרטי רכב כלליים:**

מס' גלגלים	מס' סרנים	משקלים מותרים [ק"ג]			סווג רכב (O2)	דגם הרכב
		כף רתום	כללי	סרן		
4	2	120	2000	2000	גרור פתוח (450) גרור סגור (460)	AR 2000

\* משקל עצמי מקסימלי מותר לגרור פתוח עד 665 ק"ג, ולגרור סגור עד 1000 ק"ג.

ב. **מידות הרכב:** בהתאם AR2000/1-18 של י.ג. דורמן המצ"ב ומהווה חלק בלתי נפרד מהוראה זו.

ג. **ציוד הרכב:** בהתאם לתקנות התעבורה והוראות האגף.

ד. **זיהוי רכב לפי מספר השלדה (דוגמא):**

1-3	4	5	6-7	8	9	10	11	12-14	15-17
KG9	2	P	20	D	A	J/K	R	126	XXX
תוצר (ישראל)	קוד משקל	סוג מרכב	קוד דגם	B עם בלמים	ללא משמעות	קוד שנה קלנדרית	ללא משמעות	קוד יצרן	מספר רץ

ה. **תנאי הרישיון:**

קוד	תנאים והגבלות
601	ייגרר ע"י רכב המורשה לגרירה שמשקלו העצמי לצורכי גרירה 2660 ק"ג לפחות.
602	ייגרר ע"י רכב משא בעל משקל כולל מותר 3840 ק"ג לפחות, או בהתאם לרשום ברישיון הרכב הגורר.
604	רוחב הגרור לא יעלה על רוחב הרכב הגורר מעבר ל- 20 ס"מ מכל צד.
-	אין להסיע נוסעים בגרור

ו. **הערות:**

- אב-טיפוס של הגרור נבדק ע"י מעבדת רכב אריאל תעודת בדיקה מס' 01-010228-19 מיום 15.01.2019.
- תווית הזיהוי צמודה למרכב מקדימה.
- מס' השלדה טבוע מקורית, ע"ג קורת הייצול הימנית.

בברכה,  
  
 מהנדס ג'מיל אבו חלא  
 מרכז בכיר תקינה

העתק: יצרן גרור

**תקיפות הוראה זו כשהיא חתומה מקורית או נאמן למקור**

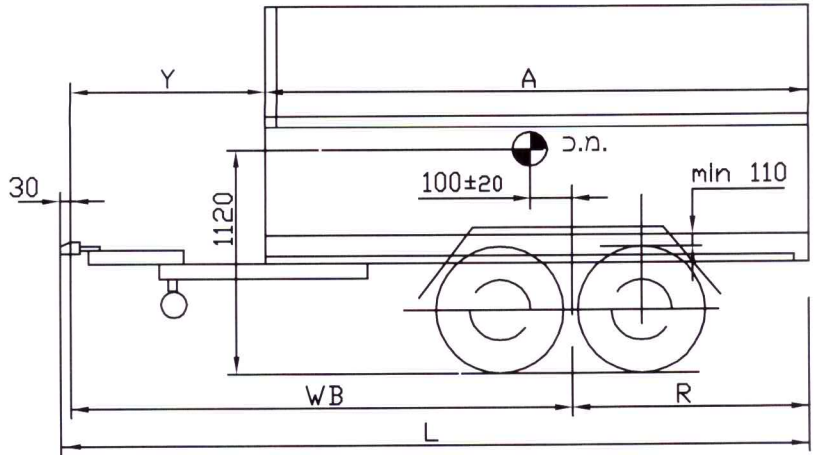
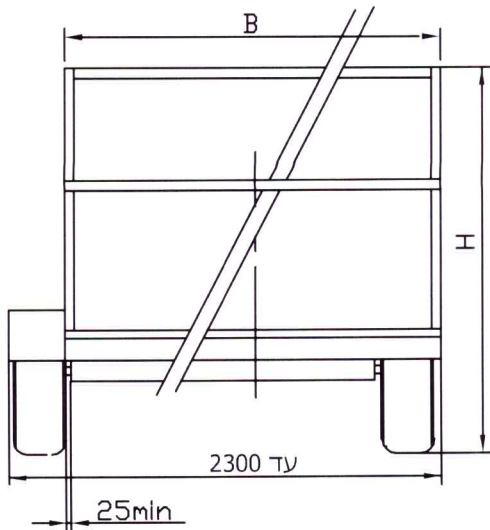

**הערות:**

ארגז פתוח עם דפנות או משטח  
או ארגז סגור עם/בלי חלונות  
עם/בלי מיגלש אחורי, עם/בלי סולמות  
עם/בלי שלד לכיסוי ברזנט

צמיגים מתחת לארגז או בצדדים עם כנפים  
גובה כף ריתום  $430 \pm 35$  מ"מ בעומס מקסימלי  
משקל כולל 2000 ק"ג  
השלוחה האחורית המקסי-58% לפי אפש' 9  
מקדם יציבות מינימלי -0.691 בגרור סגור  
סיבולת כללית למידות  $\pm 50$

**מפרט:**

**צמיגים:**

- 185R14C(102/100Q)
- 185R14(102/100R)
- 165R13C(94/92R)
- 195/55R10C(98/96N)
- 155R13LT(90/89Q)

**טבלת מידות**

שטח מירבי למרכב - 8.5 מ"ר באפש' 8

ארגז מעל הגלגלים			ארגז בין הגלגלים			אורך כללי	אורך יצול	רוחק סרנים	שלוחה אחורית	אורך ארגז	אפש' מס'
גובה כללי עד H	רוחב ארגז עד B	רוחב ארגז מ-B	גובה כללי עד H	רוחב ארגז עד B	רוחב ארגז מ-B	L	Y	WB	R	A	
2500	2300	1600	2500	1800	1300	3830	1300	2670	1130	2500	1
2500	2300	1600	2500	1800	1300	4080	1300	2800	1250	2750	2
2500	2300	1600	2500	1800	1300	4330	1300	2920	1380	3000	3
2500	2300	1600	2500	1800	1300	4580	1300	3050	1500	3250	4
2500	2300	1600	2500	1800	1300	4830	1300	3170	1630	3500	5
2500	2200	1600	2500	1800	1300	5080	1300	3300	1750	3750	6
2500	2100	1600	2500	1800	1300	5330	1300	3420	1880	4000	7
2500	2000	1600	2500	1800	1300	5580	1300	3550	2000	4250	8
2500	1850	1600	2500	1800	1300	5830	1300	3670	2130	4500	9

**סרן אחורי:**

- תוצרת: WAP; דגם: 2xWAG105
- תוצרת: ALKO; דגם: 2xB850-10

**בלמים:**

- בלם דחיפה באנרציה
- תוצרת: WAP; דגם: WAP35.2
- תוצרת: AL-KO; דגם: 251S

טבלת עומסים לפי אפש' 3 לגרור סגור			
פירוט	טבעת	סרן	כללי
עצמי	50	660	710
מטען	53	1237	1290
סה"כ	103	1897	2000
מותר	120	2000	2000

מיקי מרמור קרביץ  
Michael Kravitz - Dipl. Ing.  
מ.ה. התעבורה 49964



19-7016

גרור סגור/פתוח 2000 kg				שרותים הנדסיים בע"מ			
הנדון: דגם: AR-2000				י.ג.דורמן			
קנה מידה ללא	תאור הרכב ו/או מתקן			תאריך	חתימה	שם	תפקיד
שרטוט מס': AR2000/1-18	שנת יצור	סוג	תוצר	29.11.2018			מנהל טכני
	2018	גרור	אמיר נגרים	29.11.2018		מיכאל	אישר
1 דף מס' - 1 מתוך - 1	מס' שלדה: KG92P20DAJR126xxx			29.11.2018		מיכאל	מס' רישיון שרטט