

תאריך: י"ט תמוז, תשע"ט
22 יולי, 2019
סימוכין: 4000-0406-2019-075212
תיק: נלינור סחר והובלות

אל: משרדי רישוי מחוזיים י-ם, ת"א, חיפה, ב"ש

הוראה מס' 19-7095

הנדון: אישור רישום לגרור עבודה מיוחד – גנרטור/רתכת תוצר נלינור סחר והובלות בע"מ (ישראל)

באפשרותכם לרשום את כלי הרכב שפרטיו כדלהלן לשנים הקלנדרית 2019:

א. פרטי רכב כלליים:

מס' גלגלים	מס' סרנים	משקלים מותרים [ק"ג]			סווג רכב (O2)	דגם הרכב
		נק' רתום	כללי	סרן		
2	1	100	1600	1600	גרור עבודה מיוחד - גנרטור רתכת (428)	NLG1600

ב. מידות הרכב: בהתאם לשרטוט NLI-1600G01 של Haitam.S המצ"ב ומהווה חלק בלתי נפרד מהוראה זו.

ג. ציוד הרכב: בהתאם לתקנות התעבורה והוראות האגף.

ד. זיהוי הרכב לפי מספר השלדה (דוגמא):

1-3	4	5	6-7	8	9	10	11	12-14	15-17
K G 9	2	W	16	B	N	K	Y	143	XXX
תוצר (ישראל)	קוד משקל גרור	סוג מרכב	קוד דגם	קוד בלמים	ללא משמעות	קוד שנת ייצור	ללא משמעות	קוד יצרן	מספר רץ

ה. תנאי הרישיון:

קוד	תנאים והגבלות
601	ייגרר ע"י רכב המורשה לגרירה שמשקלו העצמי לצורכי גרירה 2112 ק"ג לפחות.
602	ייגרר ע"י רכב משא בעל משקל כולל מותר 3072 ק"ג לפחות, או בהתאם לכושר הגרירה הרשום ברישיון הרכב הגורר.
604	רוחב הגרור לא יעלה על רוחב הרכב הגורר מעבר ל- 20 ס"מ מכל צד.
9999	רתכת תוצר MILLER BIGBLUE 400X Pro או שווה ערך, בלון חמצן ובלון גפ"מ.
-	רשאי להוביל ציוד בהתאם לליעודו בלבד.
-	מורשה להיגרר ע"י רכב אשר העומס האנכי המקסימלי המורשה על כדור הרתום, בהתאם להוראות יצרן הרכב הגורר ו / או יצרן התקן הגרירה, הנמוך מבניהם, גדול מ 99 ק"ג בלבד.

ו. הערות:

- עדכון האב-טיפוס של הגרור נבדק ע"י מעבדת רכב אריאל, דו"ח מס' ב/01-177671 מיום 18.07.2019.
- תווית הזיהוי צמודה לייצול צד ימין.
- מס' השלדה טבוע מקורית, ע"ג ארוכת השלדה הימנית.

בברכה,

 מהנדס ג'מיל אבו חלא
 ראש תחום תקינה

העתק: יצרן

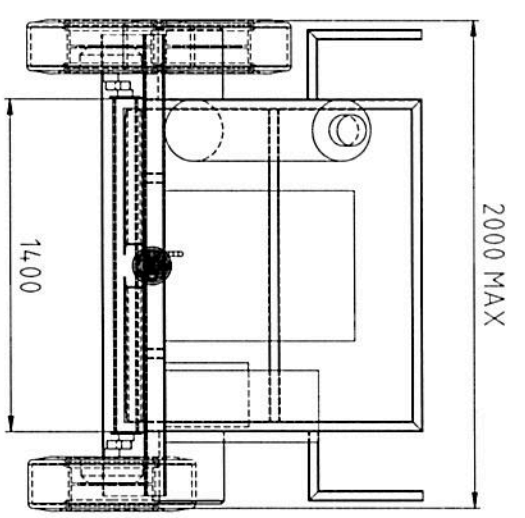
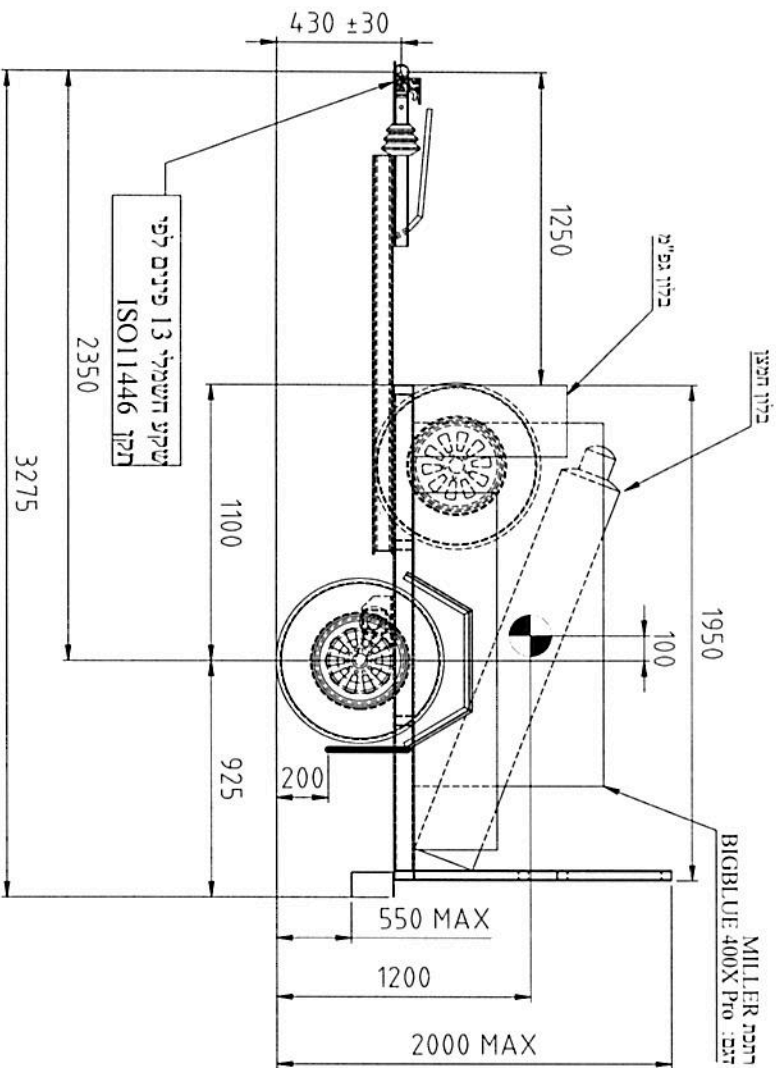

בלמים:
עם בלם
דחופה מכני

- הערות:**
- נגרר עבודה להובלת גנרטור רחבת.
 - יצול משולש
 - מקדם יציבות מינימלי 1.08
 - גובה מינימלי בין הצמיג לכנה/שילדה 110 מ"מ
 - גובה כף הייתום מהרצפה 430 ± 35 מ"מ בעומס מקסימלי
 - שילחה אחורית מקט' מוחכנת 0.4 מרוחק הסרנים.
 - הכפיים עומדים בדרישות הדיקרטבה Commission Regulation (EU) No: 109/2011



צמיגים	
קוד	מידות ועומס מינימלי
גורל	
19S/R14LT	106/104Q
22S/75R15C	110/108 N
205R16C	110/108 N
22S/75R16	104N

CHASSIS NO:	KG92W16BNKY143XXX
TYPE	NLG1600
MANUFACTURER	גליטר סטר
MODEL	הולבלת בע"מ
DESIGNED	מאת
DRAWN	מאת
CHECKED	מאת
DATE	7.8.2017
DATE	11/16/2017

משקל מורשה על כף הרחמה: 100 ק"ג
משקל מורשה על הסרנים: 1600 ק"ג
משקל מורשה כללי: 1600 ק"ג

כף ריתום:
תוצרת: ALKO
דגם: AK301
מפטי בלמים:
תוצרת: ALKO
דגם: 161S

יצרן סרנים	דגמי סרנים
AL-KO	B1800-9
KNOTT	VGB18
schlegl	SB 18
WAP	WAG 180 B

GENERAL TOLERANCES UNLESS OTHERWISE SPECIFIED: **±50mm**
טולירנס כללי: ±50mm

THE INFORMATION CONTAINED IN THIS DRAWING IS THE SOLE PROPERTY OF "H&B ENGINEERING". ANY REPRODUCTION IN PART OR AS A WHOLE WITHOUT THE WRITTEN PERMISSION OF "H&B ENGINEERING" IS PROHIBITED.

UNLESS OTHERWISE SPECIFIED DIMENSIONS ARE IN MILLIMETERS DEBurr AND BREAK SHARP EDGES

P.N. of DRAW: **NLI-1600G01**

גורר עבודה רחבת - משקל כללי 1600 ק"ג
קבוצה - 02

SCALE	1:1
SIZE	A3
REV	1