

לשכת סמנכ"ל בכיר לתנועה
אגף הרכב ושרותי תחזוקה
מחלקת התקינה

תאריך : ה' תמוז, תשע"ט
: 8 יולי, 2019
תיק : משאבת בטון
מס"ד : 4000-0406-2019-074831

רח' המלאכה 8, ת"א, ת.ד. 57031
טלפון: 03-5657122
פקס: 03-5657123
אל: משרד הרישוי המחוזי

הוראה מס' 19-3098

הנדון: אישור רישום רכב עבודה משאבת בטון (705) תוצרת CIFA דגם K37L-HP1606H תוצר מאן (גרמניה) דגם TGS33.xx0 6X4 BB

באפשרותכם לרשום את כלי הרכב עם משאבת הבטון המותקן ע"ג שלדת הרכב לשנה קלאנדרית 2019 בהתאם לפרטים הבאים:

א. פרטי משאבת בטון:

| פירוט | נושא |
|---------------|------------------|
| CIFA (איטליה) | תוצר (ארץ ייצור) |
| K37L-HP1606H | דגם |
| 2018-2019 | שנת ייצור |

ב. מידות הרכב וחלוקת העומסים עם המרכב: נא לוודא מידות הרכב בהתאם לשרטוט של י.ג. דורמן מס' 278.19 המצ"ב ומהווה חלק בלתי נפרד מהוראה זו.

ג. פרטי הרכב:

| פרוט | נושא |
|------------------------|------------------------------------|
| מאן (גרמניה) | תוצר וארץ הרכבה |
| TGS33.xx0 6X4 BB | דגם |
| עבודה משאבת בטון (705) | סוג |
| 3 | מס' סרנים |
| 10 | מס' גלגלים |
| 6X4 | הנעה |
| 520 | רוחק הסרנים (ס"מ) |
| 26000 (*26500) | משקל כולל מותר (ק"ג) |
| 7500 (*7900) | עומס מורשה סרן קדמי (ק"ג) |
| 19000 | עומס מורשה צמד סרנים אחוריים (ק"ג) |

הערה: * העומסים הנ"ל לדגם רכב משאבת בטון הנ"ל בלבד.
** שאר פרטי הרכב בהתאם להוראת רישום כללית רלוונטית.

ד. ציוד הרכב עם המשאבה: בהתאם לתקנות התעבורה והוראות משרדינו.

ה. תנאים לרישום ברישיון הרכב:

| תנאים והגבלות | קוד |
|--|-----|
| מותקנת משאבת בטון תוצר CIFA דגם K37L-HP1606H מס' * | 512 |

הערה: * ירשם מס' ספציפי לכל רכב.

ו. הערות:

1. הרכב המוגמר עם המשאבה נבדק ואושר ע"י מעבדה מוסמכת אירופאית בתעודה אינדיבידואלית לפי דירקטיבה 2007/46/EC אשר מוגשת במעמד מתן חו"ד לייבוא הרכב.
 2. יש לוודא הימצאות תווית יצרן משאבת הבטון כולל דגם מס' סידורי ושנת ייצור.
 3. יש לוודא הימצאות הטבעת דגם משאבת הבטון הכולל דגם ומס' סידורי ושנת ייצור.
 4. יש לקבל לכל רכב שרטוט לרישוי כולל מידות וחלוקת עומסים ותעודה אינדיבידואלית ממעבדה אירופאית לכל רכב ספציפי.
 5. בדיקת הרכב עם המשאבה כולל רתום יציבות וכושר תמרון נבדקו ע"י מעבדת DEKRA - דו"ח מס' P049981001803 מיום 12.10.2018.
 6. הרכב פטור מרישות התקנה 313 (ב') לעניין אורך שלוחה אחורית ותקנה 314 לעניין משקלים מותרים באישור מנהל בכיר אגף הרכב בעקבות המלצת הצוות המקצועי של אגף הרכב.
- רצ"ב:** שרטוט מס' 227.19.

בבדכה,
מהנדס ליאור סויד
מרכז בכיר הנדסת רכב ותקינה

העתק: תיק

תקיפות הוראה זו כשהיא חתומה מקורית או נאמן למקור



מתקון משאבת בטון
 תוצרת CIFA
 דגם K37L-HP1606H
 מס' סידורי
 שנת יצור

19-3098

MAN
 TGS 33.420 6*4 BB
 2019
 ק"ג 8000
 ק"ג 24000
 ק"ג 30000

מס' שלדה
 מס' רישוי
 תוצרת
 דגם
 מועד עליה לכביש
 כושר משא סרן קדמי
 כושר משא סרן אחורי
 משקל כולל מורשה

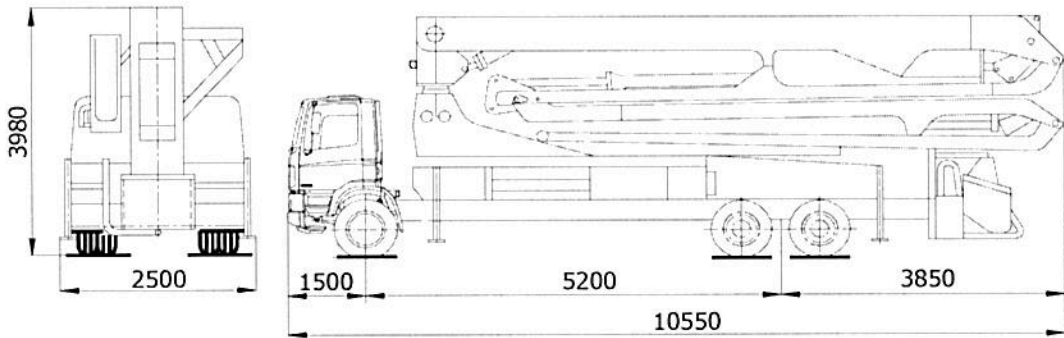

איצ'ה מיכאל קרביץ
 Michael Krausz - Dipl. Ing.
 ג.ה.ה. 49966

נספח להוראה מס'

| הערות | כללי | אחורי | קדמי | פרטים |
|-----------|-------|-------|------|---|
| | 26300 | 18520 | 7550 | רכב |
| 230 | 150 | 150 | 80 | נהג + 1 |
| 5200 מ.כ. | 150 | 0 | 150 | סה"כ |
| | 26450 | 18670 | 7780 | עומס מורשה ע"י יצרן |
| | 30000 | 24000 | 8000 | עומס מורשה ע"י משרד התחבורה מחלקת תקינה |
| | 27000 | 19000 | 8000 | |

הערה: סיבולת כללית +/- 50 מ"מ

WB====> 5200

| | | |
|-------------------|-----------------------------|-----------|
| שרטוט מס': 278.19 | כינוי: תרשים / חלוקת עומסים | בלסקי |
| ק:מ ללא | נושא: רכב עבודה-משאבת בטון | י.ג.דורמן |
| תאריך: 02.07.2019 | | |

שרותים הנדסיים בע"מ