

תאריך: ר' חשון, תש"פ
4 נובמבר, 2019
סימוכין: 4000-0406-2019-080159
תיק: נגריים
הוראה מס': 19-4972

אל: משרדי רישוי מחוזיים י-ם, ת"א, חיפה, ב"ש

הנדון: אישור רישום גרור סגור מגורים תוצר - HOBBY (גרמניה)

מס' שלדה WHB27P50H1FK31898

באפשרותכם לרשום את כלי הרכב שפרטיו כדלהלן לשנה קלנדרית 2019:

א. פרטי רכב כלליים:

שנה קלנדרית: 2019		תוצר וארץ הרכבה: HOBBY (גרמניה)					
מידת צמיגים לפי שרטוט מס'	מס' מס' גלגלים	מס' סרנים	משקלים מותרים (ק"ג)			סוג רכב (O2)	דגם הרכב
165R13C	2	1	סרנים	כף רתום	כללי	גרור סגור מגורים (464)	27EG *
			2200	100	2200		
T/VV: 27EG/C/P50H22010						כינוי מסחרי: 660WFU	
הגרור אושר בהתאם לתעודת WVTa מס' e1*2007/46*0221 (יש לוודא שמספר זה מופיע בתווית הזיהוי של היצרן)							

ב. מידות הרכב: בהתאם לשרטוט מס' 27EG/19-1 של מיכאל קרביץ המצ"ב ומהווה חלק בלתי נפרד מהוראה זו.

ג. ציוד הרכב: בהתאם לתקנות התעבורה והוראות האגף.

ד. תנאי הרישיון:

קוד	תנאים והגבלות
601	ייגרר ע"י רכב המורשה לגרירה שמשקלו העצמי לצורכי גרירה 2926 ק"ג לפחות.
602	ייגרר ע"י רכב משא בעל משקל כולל מותר 4224 ק"ג לפחות, או לפי כושר הגרירה הרשום ברישיון הרכב הגורר.
604	רוחב הגרור לא יעלה על רוחב הרכב הגורר מעבר ל- 20 ס"מ מכל צד.
-	אין להסיע נוסעים בגרור.
-	מורשה להיגרר ע"י רכב אשר העומס האנכי המקסימלי המורשה על כדור הרתום, בהתאם להוראות יצרן הרכב הגורר ו/או יצרן התקן הגרירה, הנמוך מבניהם, גדול מ 99 ק"ג בלבד.

ו. הערות:

1. אב-טיפוס של הגרור נבדק ע"י מעבדת רכב אריאל – תעודת בדיקה מס' 01*19202-01 מיום 29/10/2019.
2. מערכת החשמל נבדקה ע"י גרה הנדסת חשמל - אישור מס' 0316 מיום 30/07/2019.
3. מערכת הגז נבדקה ע"י רונן ששון - אישור טכנאי גז מס' 103361 מיום 30/07/2019.
4. תווית הזיהוי של יצרן הגרור נמצאת בתוך תא המטען הקדמי של הגרור.
5. מס' השלדה של הגרור טבוע מקורית ע"י ארוכת השלדה צד ימין.

בברכה,
מהנדס ג'מיל אבו חלא
ראש תחום תקינה

העתק: תיק
יבואן הגרור

תאריך	אישר	תאור השינוי	הוראת שינוי מס'	מהדורה
-------	------	-------------	-----------------	--------

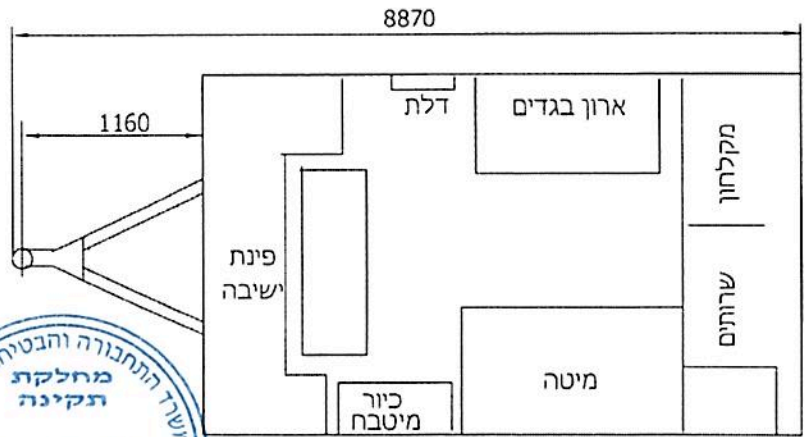
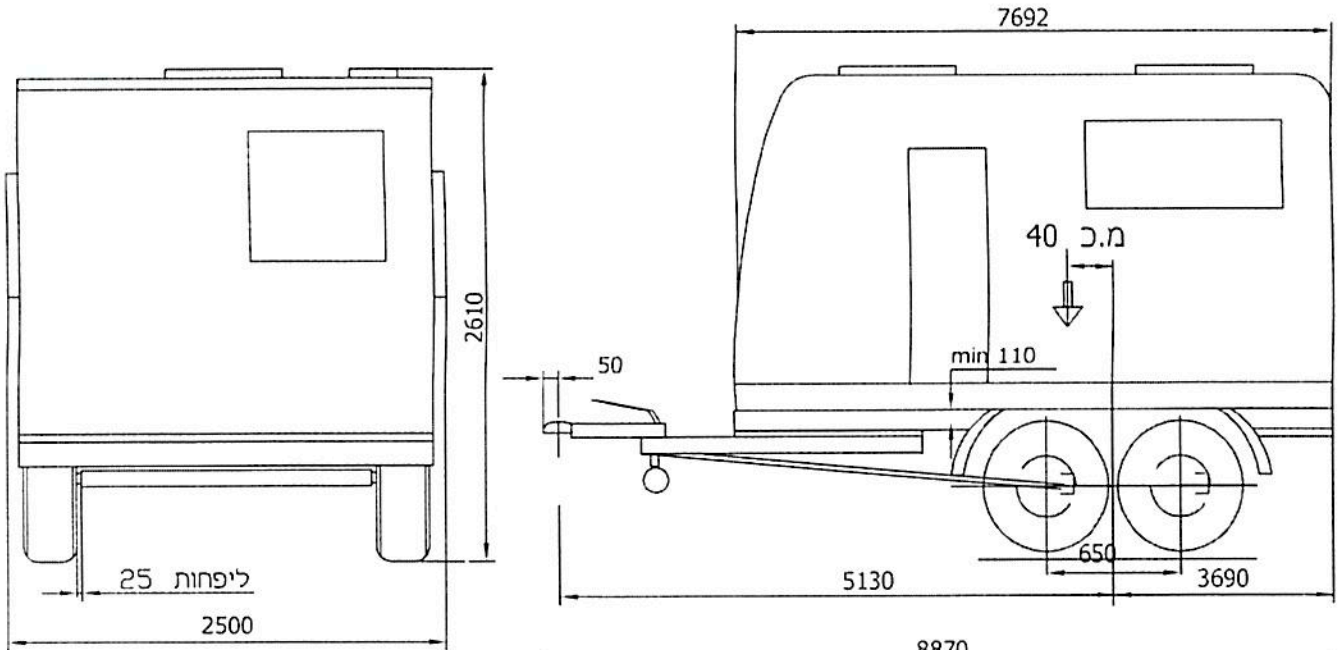

הערות:
 גובה בין גלגל לכנף 110 מ"מ לפחות
 משקל כולל 2200 ק"ג
 גובה כף ריתום 440 מ"מ
 טולרנס כללי למידות ±50



19-4972

מיקי לויאל קריב
 Michael Krautz/Dal/eg.
 מ.ה.ה. 49964

טבלת עומסים			
פירוט	טבעת	סרן	כללי
עצמי	70	1750	1820
מטען ציוד	30	350	380
סה"כ	100	2100	2200
מותר	100	2200	2200

Type : 27EG
 Variante : C
 Version : P50H22010
 כינוי מסחר : 660WUF

מפרט:

צמיגים:
 165R13C (90L)

סרן:

VGB13M - דגם - KNOTT

בלמים:

עם בלם דחיפה מכני
 KFL 27Z - דגם - KNOTT

כף ריתום:

WS 3000D - דגם - WINTERHOFF

יצול:

KFL27 - דגם - KNOTT

גרור לינה 2200 kg			י.ג.דורמן שרותים הנדסיים בע"מ			
תפקיד	שם	חתימה	תאריך	תאור הרכב ו/או מתקן	סוג	שנת יצור
מנהל טכני	מיכאל		14.10.2019	HOBBY(Germany)	גרור	2019
מס' רישיון				מס' שלדה: WHB27P50H1FK31898		
שרטוט	מיכאל		14.10.2019			