

מדינת ישראל



משרד התחבורה
והבטיחות בדרכים

לשכת סמנכ"ל בכיר לתנועה
אגף הרכב ושרותי תחזוקה
מחלקת התקינה

תאריך : ג' אב תשע"ח
15 יולי 2018
תיק : גרורים ונתמכים
מס"ד : 14182818

רח' המלאכה 8, ת"א, ת.ד. 57031

טלפון : 03 - 5657122
פקס : 03 - 5657123

אל: משרדי רישוי מחוזיים י-ם, ת"א, חיפה, ב"ש

הוראה מס' 18-7055

הנדון: אישור רישום גרור סגור תוצר כ.ה. תנורי חימום ירכא בע"מ (ישראל)

באפשרותכם לרשום את כלי הרכב שפרטיו כדלהלן לשנה הקלנדרית 2018:

א. פרטי רכב כלליים:

מס' גלגלים	מס' סרנים	משקלים מותרים [ק"ג]			סווג רכב (O1)	דגם הרכב
		נק' רתום	כללי	סרן		
2	1	75	750	750	גרור פתוח (450)	DSP750

ב. מיודות הרכב: בהתאם לשרטוט מס' HK-HB-500DP של Haitham.S המצ"ב ומהווה חלק בלתי נפרד מהוראה זו.

ג. ציוד הרכב: בהתאם לתקנות התעבורה והוראות האגף.

ד. זיהוי הרכב לפי מספר השלדה (דוגמא):

1-3	4	5	6-7	8	9	10	11	12-14	15-17
KG9	1	P	07	B	H	J	Y	153	XXX
תוצר (ישראל)	קוד משקל גרור	סוג מרכב	קוד דגם	A - בלי בלמים B - עם בלמים	ללא משמעות	קוד שנה קלנדרית	ללא משמעות	קוד יצרן	מספר רץ

ה. תנאי הרישיון:

קוד	תנאים והגבלות
	ללא בלמים
601	ייגרר ע"י רכב המורשה לגרירה שמשקלו העצמי לצורכי גרירה 1500 ק"ג לפחות.
602	ייגרר ע"י רכב משא בעל משקל כולל מותר 2303 ק"ג לפחות, או בהתאם לכושר הגרירה הרשום ברישיון הרכב הגורר.
	עם בלמים
601	ייגרר ע"י רכב המורשה לגרירה שמשקלו העצמי לצורכי גרירה 998 ק"ג לפחות.
602	ייגרר ע"י רכב משא בעל משקל כולל מותר 1440 ק"ג לפחות, או בהתאם לכושר הגרירה הרשום ברישיון הרכב הגורר.
604	רוחב הגרור לא יעלה על רוחב הרכב הגורר מעבר ל- 20 ס"מ מכל צד.

ו. הערות:

- דגם האב-טיפוס של הגרור נבדק ע"י מוסד הטכניון, דו"ח מס' דו"ח מספר ב/ 168172 מיום 21.06.2018.
- תווית הזיהוי צמודה לייצול צד ימין.
- מס' השלדה טבוע מקורית, ע"ג ארוכת השלדה הימנית.
- משקל עצמי מקסימלי מותר לגרור פתוח 250 ק"ג.

בברכה,

מהנדס שמעון עובדיה

מרכז בכיר תקינה

העתק: יצרן

תקיפות הוראה זו כשהיא חתומה מקורית או נאמן למקור

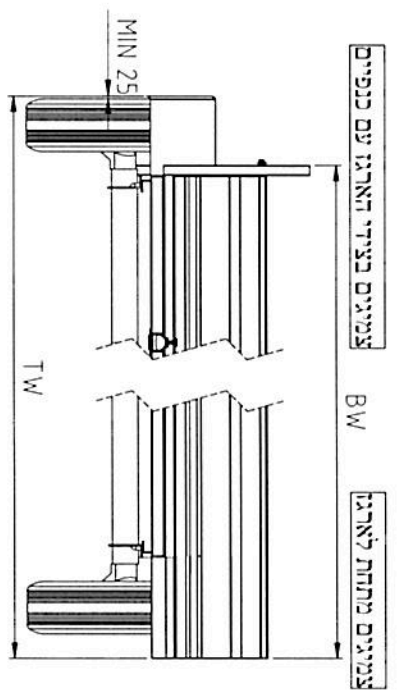
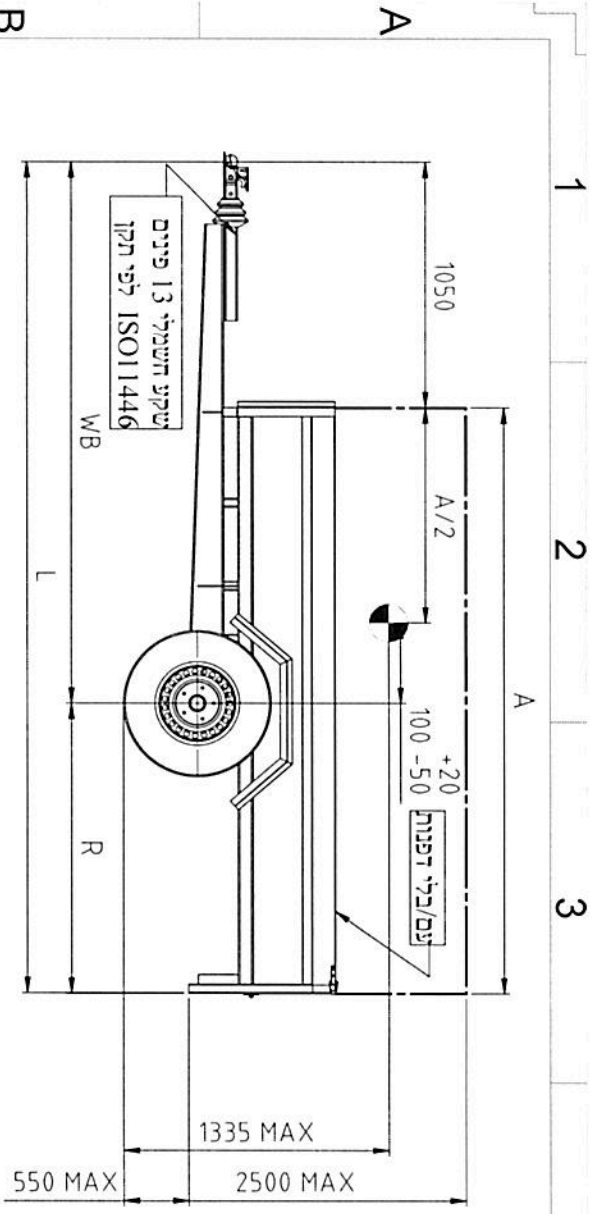

18-7055

דוגמת החלוקה עומסים עבור גזר לפי אפשרות ג' 4	סרטים	קף רחוקה	קף רחוקה
248	233	15	15
502	477	25	25
750	710	40	40
750	750	75	75

כף ריחום:
 חוצרת: ALKO
 דגם: AK301
 מפרט בלמים:
 חוצרת: ALKO
 דגם: 161S

בלמים:
 עם/בלי בלם
 דדופה מכני

שטח מרכב
 מתוכנן: 4.1 מ"ר

צנתיים	קוד	גודל
	גודלות ושטחים	גודל
	מציגלי	מציגלי
	75 N	155/70R13
	75 N	155R13
	79 N.T	155/80R13

הערות:

1. ארגז פתוח עם/בלי דפנות. עם/בלי כיסוי ברזנט וכי.
2. גלגלים מתחת למרכב או בצדדים עם כנפיים יצולי ישר
3. מקדם ציבורה מינמלי 0.61
4. גובה המטען עד 2500 מ"מ מהרצפה
5. גובה מינמלי בין הצמיג לבקף/שלידה 110 מ"מ
6. גובה כף הריחום מהרצפה 430 ± 35 מ"מ בעומס מקסימלי
7. גובה אחרות נקטל מתוכננת 0.50 מרחוק המרכיב.
- 8.

רדת פללי	רדת ארגז [גלגלים]		רדת ארגז [מתחת לארגז]		אורך פללי	רוחק	שליחה	אורך הארגז	אורך הארגז	קופי גוררציה
	ע"ד	בב"ד הארגז	ע"ד	בב"ד הארגז						
TW	ע"ד	BW	ע"ד	BW	L	WB	R	A		
2100	1640	1200	1800	1640	2850	2050	800	1800	1	
2100	1640	1200	2000	1640	3050	2150	900	2000	2	
2100	1640	1200	1800	1640	3250	2250	1000	2200	3	
2100	1640	1200	1640	1640	3550	2400	1150	2500	4	
1750	1350	1200	-	-	3800	2525	1275	2750	5	

דגמי פריים	AL-KO 700-5	AL-KO B 850-5	SCHLEGL SB 10	KNOTT VG7-L	BPW CB755	WAP WAG 105 B/205	AL-KO B 850-10
צנתיים	AL-KO 700-5	AL-KO B 850-5	SCHLEGL SB 10	KNOTT VG7-L	BPW CB755	WAP WAG 105 B/205	AL-KO B 850-10
GENERAL TOLERANCES UNLESS OTHERWISE SPECIFIED	± 0.1mm						
THE INFORMATION CONTAINED IN THIS DRAWING IS THE SOLE PROPERTY OF "H&B ENGINEERING". ANY REPRODUCTION, IN PART OR AS A WHOLE WITHOUT THE WRITTEN PERMISSION OF "H&B ENGINEERING" IS PROHIBITED.							
UNLESS OTHERWISE SPECIFIED DIMENSIONS ARE IN MILLIMETERS DEBUR AND BREAK SHARP EDGES							
TYPE	MANUFACTURER	DESIGNED	DRAWN	CHECKED	APPROVED	TITLE	SCALE
DSP750	Handham S	Handham S	Handham S	Handham S	Handham S	גורר פתוח - משקל כללי	1:22
DATE	SIGNATURE	DATE	DATE	DATE	DATE	01 קבוצה -	A3
1/12/2017		1/16/2017		1/15/2017		750 ק"ג קבוצה -	A3
						HK-HB-750P01	1:1