

מדינת ישראל



משרד התחבורה
והבטיחות בדרכים

לשכת סמנכ"ל בכיר לתנועה
אגף הרכב ושרותי תחזוקה
מחלקת התקינה

תאריך : כ"ט תמוז תשע"ח
12 יולי 2018
תיק : גרורים ונתמכים
מס"ד : 13269518

רח' המלאכה 8, ת"א, ת.ד. 57031

טלפון : 03 - 5657122
פקס : 03 - 5657123

אל: משרדי רישוי מחוזיים י-ם, ת"א, חיפה, ב"ש

הוראה מס' 18-7052

הנדון: אישור רישום גרור פתוח או סגור תוצר נגררי עירון (ישראל)

באפשרותכם לרשום את כלי הרכב שפרטיו כדלהלן לשנים הקלנדרית 2018:

א. פרטי רכב כלליים:

מס' גלגלים	מס' סרנים	משקלים מותרים [ק"ג]			סוג רכב (O2)	דגם הרכב
		נק' רתום	כללי	סרן		
4	2	100	1500	1500	גרור סגור (460) גרור פתוח (450)	AY150S

ב. מידות הרכב: בהתאם לשרטוט 180618 של אב - הנדסה המצ"ב ומהווה חלק בלתי נפרד מהוראה זו.

ג. ציוד הרכב: בהתאם לתקנות התעבורה והוראות האגף.

ד. זיהוי הרכב לפי מספר השלדה (דוגמא):

1-3	4	5	6-7	8	9	10	11	12-14	15-17
KG9	2	P	15	D	0	J	T	137	XXX
תוצר (ישראל)	קוד משקל גרור	סוג מרכב	קוד דגם	קוד בלמים	ללא משמעות	קוד שנת ייצור	ללא משמעות	קוד יצרן	מספר רץ

ה. תנאי הרישיון:

קוד	תנאים והגבלות
601	ייגרר ע"י רכב המורשה לגרירה שמשקלו העצמי לצורכי גרירה 1995 ק"ג לפחות.
602	ייגרר ע"י רכב משא בעל משקל כולל מותר 2880 ק"ג לפחות, או בהתאם לכותר הגרירה הרשום ברישיון הרכב הגורר.
604	רוחב הגרור לא יעלה על רוחב הרכב הגורר מעבר ל- 20 ס"מ מכל צד.

ו. הערות:

- עדכון האב-טיפוס של הגרור נבדק ע"י מעבדת רכב אריאל, דו"ח מס' 01*010110-01 מיום 11.07.2018.
- תווית הזיהוי צמודה לייצול צד ימין.
- מסי השלדה טבוע מקורית, ע"ג ארוכת השלדה הימנית.
- משקל עצמי מקס' מותר לגרור פתוח הוא 500 ק"ג ולגרור סגור 750 ק"ג.

ב ב ר כ ה,
מהנדס שמעון עובדיה

מרכז בכיר תקינה והנדסת רכב

העתק: יצרן גרור

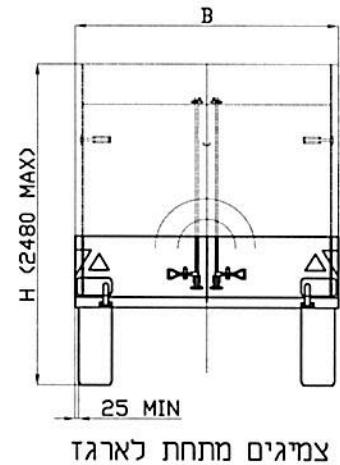
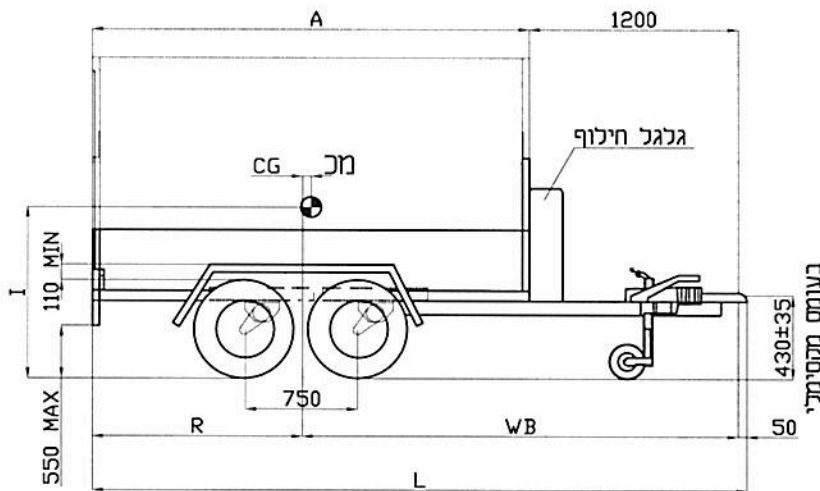

צמיגים מתחת לארגז

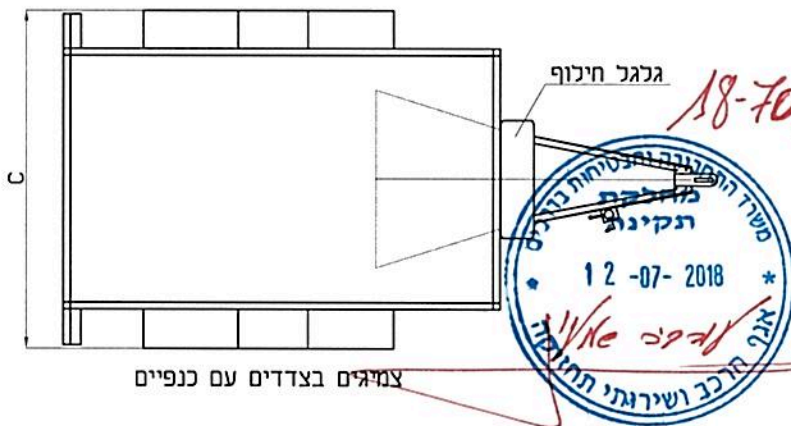

צמיגים בצדדים עם כנפיים

יצרן: נגרי עירון

דגם: AY150S

עליה לכביש: 2018

מספר שלדה: KG92P15D0JT137XXX

הערות:

ארגז פתוח עם דפנות או משטח עם או בלי מגלש אחורי עם או בלי כיסוי ברזנט ארגז סגור עם דפנות צמיגים מתחת לארגז או בצדדים עם כנפיים מקדם יציבות מינימלי מתוכנן 0.62 גובה כף הרתום בעומס מלא מקסימלי 430±35 שטח העמסה מקסימלי 5.6 מ² יחס השלוחה האחורית הנקסימלי 56%

מידות ארגז [mm]									אפש' מט'
I	H	R	WB	L	CG	C	B	A	
980	1950	1000	2370	3420	100	1810	1350	2200	1
980	1950	1140	2530	3720	110	1810	1350	2500	2
1040	2120	1140	2530	3720	110	1970	1500	2500	3
1000	2010	1280	2690	4020	120	1860	1400	2800	4
1040	2110	1420	2820	4280	82	1810	1350	3000	5
1130	2340	1140	2530	3720	110	2160	1700	2500	6
1030	2100	1360	2840	4250	140	1890	1500	3000	7
980	1950	1620	3050	4720	130	1810	1350	3500	8
1180	2480	1280	2690	4020	120	2260	1800	2800	9
1040	2120	1620	3050	4720	130	1970	1500	3500	10
1000	2010	1760	3210	5020	140	1860	1400	3800	11
1000	2010	1860	3310	5220	140	1860	1400	4000	12

WAP 750	סרני פיתול -
BPW CB750	
ALKO B 750-10	
KNDT VGB7	
155/80 R13C 79T	צמיגים -
175/70 R13 82T	
175/70 R14 84T	
185/80 R14 84S	
175/80 R14 84T	
155/70 R13 79Q	כף ריתום - נחלק ממכנוול בכס דחיפה
SCHLEGL SFV 20	
WAP 1500	
ALBE S150	
BPW ZAAQ 1.2-2.4	
ALKO 240-S AK 150	
KNOTT KFL15	

מעמס סרנים [kg] ארגז סגור לפי אפשרות 7				
הערות	כללי	אחורי	קדמי	פרטים
WB 2850-(50)	750	710	40	גרור עצמי
מ.כ 150+(50)	750	696	54	מסעו מדבי
	1500	1406	94	סה"כ כולל
	1500	1500	100	עומס מרשה

מספר-רשום: 117665		אב - הנדסה 054-9778505 avhandasa60@gmail.com	
סמלת מלית ± 50	גרור ארגז סגור או פתוח	St 37 מגובבו	חיה
מספר שרמס 180618	1500 Kg	1:14 מב מרה	שם
כמות 1	להובלת טובין	שם	שרמס
		18.7.18	אברהם
			אישר
			גליון מספר 1 מתור 1