

מדינת ישראל



משרד התחבורה
והבטיחות בדרכים

לשכת סמנכ"ל בכיר לתנועה
אגף הרכב ושרותי תחזוקה
מחלקת התקינה

תאריך : י"ט תמוז תשע"ח
02 יולי 2018
תיק : גרורים ונתמכים
מס"ד : 12398918

רח' המלאכה 8, ת"א, ת.ד. 57031

טלפון : 03 - 5657122
פקס : 03 - 5657123

אל: משרדי רישוי מחוזיים י-ם, ת"א, חיפה, ב"ש

הוראה מס' 18-7050
הנדון: אישור רישום גרור רכין תוצר אגרושלב בע"מ (ישראל)

באפשרותכם לרשום את כלי הרכב שפרטיו כדלהלן לשנה הקלנדרית 2018:

א. פרטי רכב כלליים:

מס' גלגלים	מס' סרנים	משקלים מותרים [ק"ג]			סווג רכב (O2)	דגם הרכב
		נק' רתום	כללי	סרן		
4	2	150	3500	3500	גרור רכין (449)	AS3500R

ב. מידות הרכב: בהתאם לשרטוט AS3500R / 1-18 של י.ג. דורמן המצ"ב ומהווה חלק בלתי נפרד מהוראה זו.

ג. ציוד הרכב: בהתאם לתקנות התעבורה והוראות האגף.

ד. זיהוי הרכב לפי מספר השלדה (דוגמא):

1-3	4	5	6-7	8	9	10	11	12-14	15-17
KG9	2	X	36	D	P	J	A	109	XXX
תוצר (ישראל)	קוד משקל גרור	סוג מרכב	קוד דגם	קוד בלמים	ללא משמעות	קוד שנת ייצור	ללא משמעות	קוד יצרן	מספר רץ

ה. תנאי הרישיון:

קוד	תנאים והגבלות
601	ייגרר ע"י רכב המורשה לגרירה שמשקלו העצמי לצורכי גרירה 4655 ק"ג לפחות.
602	ייגרר ע"י רכב משא בעל משקל כולל מותר 6720 ק"ג לפחות, או בהתאם לכושר הגרירה הרשום ברישיון הרכב הגורר.
604	רוחב הגרור לא יעלה על רוחב הרכב הגורר מעבר ל- 20 ס"מ מכל צד.
-	מורשה להוביל מטען בצובר בלבד כגון: תפזורת חול, סוכר וכדומה.
-	מורשה להיגרר ע"י רכב אשר העומס האנכי המקסימלי המורשה על כדור הרתום, בהתאם להוראות יצרן הרכב הגורר ו/ או יצרן התקן הגרירה, הנמוך מבניהם, גדול מ 149 ק"ג.

ו. הערות:

- עדכון האב-טיפוס של הגרור נבדק ע"י מעבדת רכב של מתי"י, תעודת בדיקה מס' 9813207562 מיום 17.04.2018.
- תווית הזיהוי צמודה לייצול צד ימין.
- מס' השלדה טבוע מקורית, ע"ג ארוכת השלדה הימנית.

ב ב ר כ ה,
מהנדס שמעון עובדיה

מרכז בכיר תקינה והנדסת רכב

העתק: יצרן גרור

תאריך	אישר	תאור השינוי	הוראת שינוי ' מס	מהדורה
-------	------	-------------	---------------------	--------

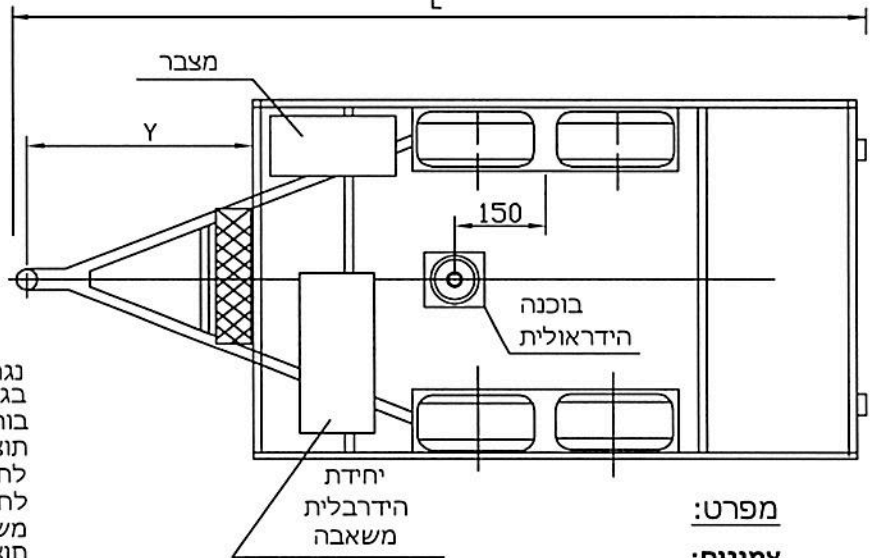
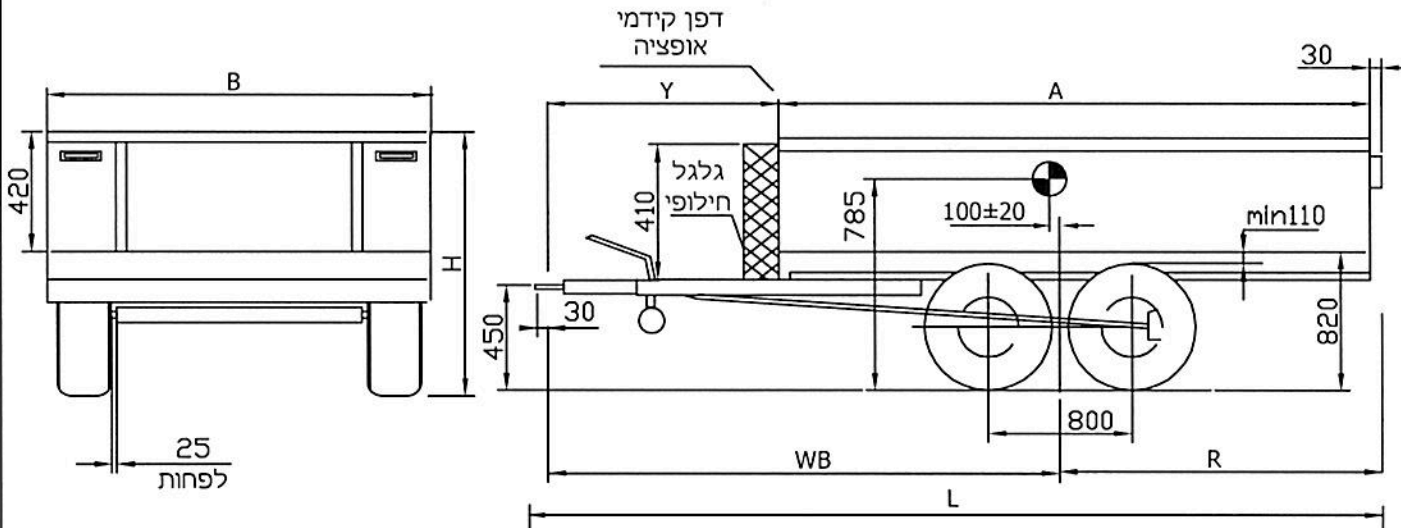

הערות:

נגרר רכין בגרור מותקנים:
 בוחנה:
 תוצר: PENTA דגם: BL445
 לחץ מקסימלי: 200bar
 לחץ עבודה: 110bar
 משאבה:
 תוצר: PENTA (12V) דגם: 60E08FG120HY
 לחץ מקסימלי: 280bar
 מיכל, ווסד לחץ
 ארגז פתוח עם דופנות/דלתות
 עם/בלי כיסוי ברזנט צמיגים מתחת לארגז
 מקדם יציבות מינימלי - 1.273
 השלוחה האחורית המקסי-55%
 גובה בין גלגל לכנף 110 מ"מ לפחות
 גובה כף ריתום 430±35 מ"מ בעומס מקסימלי
 טולרנס כללי למידות ±50

טבלת מידות

שטח מירבי למרכב - 7.6 מ"ר

אפ"ש	אורך ארגז	שלוחה אחורית	רוחק סרנים	רוחק אורך ככלי	אורך יצול	רוחב ככלי	גובה ככלי
מס'	A	R	WB	L	Y	B	H
1	3700	1760	3200	4900	1200	2050	1240

מפרט:

צמיגים:

- 155/70R12C(104/102N)
- 215R14C(112/110N)
- 195R14C(106/104R)
- 225/75R15C(110S)
- 195/50R13(104R)

סרן אחורי:

תוצרת: WAP; דגם: 2 x WAG 180B

בלמים:

בלם דחיפה באנרציה
 תוצרת: WAP; דגם: WAP 35

טבלת עומסים לפי אפ"ש מס' 1

פירוט	טבעת	סרן	כללי
עצמי	50	1100	1150
מטען	88	2299	2350
סה"כ	138	3399	3500
מותר	150	3500	3500



גורר רכין 3500 kg דגם: AS3500R		י.ג.דורמן שרותים הנדסיים בע"מ	
תפקיד	שם	חתימה	תאריך
מנהל טכני	ישראל		15.05.2018
אישר	מיכאל		15.05.2018
מס' רישיון			
שרטט	מיכאל		15.05.2018
קנה מידה ללא שרטוט מס: AS3500R/1-18		תאור הרכב ו/או מתקן תוצר: אגרז שלב בע"מ מס' שלדה: KG92X36DPJA109xxx	
1	ד"ר מס -		
1	מתוך -		