

מדינת ישראל



משרד התחבורה
והבטיחות בדרכים

לשכת סמנכ"ל בכיר לתנועה
אגף הרכב ושרותי תחזוקה
התקינה מחלקת

תאריך : י"ט תמוז תשע"ח
02 יולי 2018
תיק : גרורים ונתמכים
מס"ד : 11058418

רח' המלאכה 8, ת"א, ת.ד. 57031

טלפון : 03 - 5657122
פקס : 03 - 5657123

אל: משרדי רישוי מחוזיים י-ם, ת"א, חיפה, ב"ש

הוראה מס' 18-7046

הנדון: אישור רישום גרור סגור תוצר אמ.אקס טוייס בע"מ (ישראל)

באפשרותכם לרשום את כלי הרכב שפרטיו כדלהלן לשנה הקלנדרית 2018:

א. פרטי רכב כלליים:

מס' גלגלים	מס' סרנים	משקלים מותרים [ק"ג]			סוג רכב (O1)	דגם הרכב
		נק' רתום	כללי	סרן		
2	1	50	750	750	גרור סגור (460) גרור פתוח (450)	AT750

ב. מידות הרכב: בהתאם לשרטוט AT750/1-18 של י.ג. דורמן המצי"ב ומהווה חלק בלתי נפרד מהוראה זו.

ג. ציוד הרכב: בהתאם לתקנות התעבורה והוראות האגף.

ד. זיהוי הרכב לפי מספר השלדה (דוגמא):

1-3	4	5	6-7	8	9	10	11	12-14	15-17
KG9	1	P	75	A/B	A	J	R	151	XXX
תוצר (ישראל)	קוד משקל גרור	סוג מרכב	קוד דגם	A - בלי בלמים B - עם בלמים	ללא משמעות	קוד שנה קלנדרית	ללא משמעות	קוד יצרן	מספר רץ

ה. תנאי הרישוי:

קוד	תנאים והגבלות
	עם בלמים
601	ייגרר ע"י רכב המורשה לגרירה שמשקלו העצמי לצורכי גרירה 998 ק"ג לפחות.
602	ייגרר ע"י רכב משא בעל משקל כולל מותר 1440 ק"ג לפחות, או בהתאם לכושר הגרירה הרשום ברישיון הרכב הגורר.
	ללא בלמים
601	ייגרר ע"י רכב המורשה לגרירה שמשקלו העצמי לצורכי גרירה 1500 ק"ג לפחות.
602	ייגרר ע"י רכב משא בעל משקל כולל מותר 2303 ק"ג לפחות, או בהתאם לכושר הגרירה הרשום ברישיון הרכב הגורר.
604	רוחב הגרור לא יעלה על רוחב הרכב הגורר מעבר ל- 20 ס"מ מכל צד.

ו. הערות:

- עדכון האב-טיפוס של הגרור נבדק ע"י מעבדת רכב מת"י, תעודת בדיקה מס' 9813214079 מיום 19.06.2018.
- תווית הזיהוי צמודה לייצול צד ימין.
- מסי השלדה טבוע מקורית, ע"ג ארוכת השלדה הימנית.
- משקל עצמי מקסימלי מותר לגרור סגור 375 ק"ג ולגרור פתוח 250 ק"ג.

ב ב ר כ ה ,

מהנדס שמעון עובדיה

מרכז בכיר תקינה

העתק: יצרן

תקיפות הוראה זו כשהיא חתומה מקורית או נאמן למקור

תאריך	אישר	תאור השינוי	הוראת שינוי ' מס	מהדורה

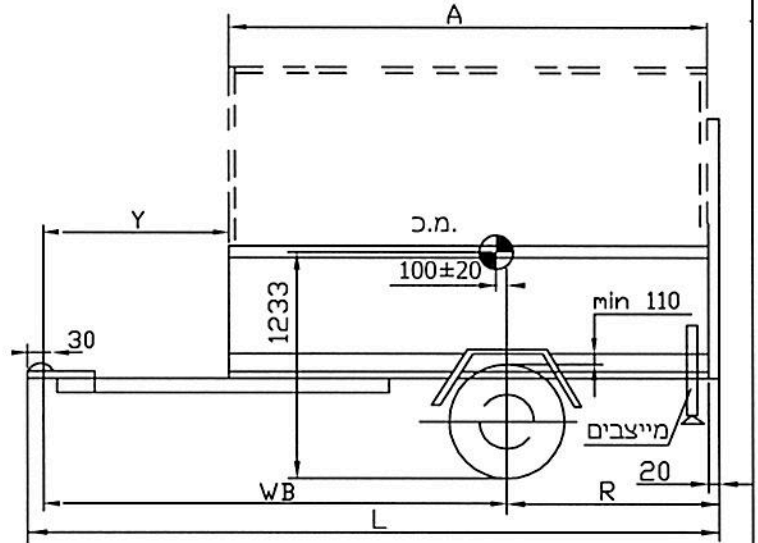
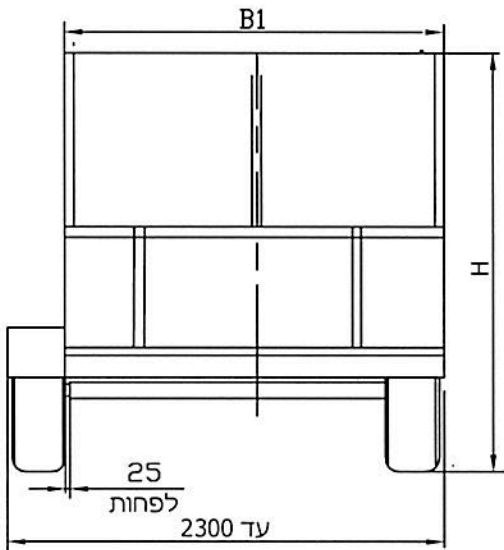

הערות:

ארגז פתוח עם דפנות או משטח או ארגז סגור
 עם/בלי שלד לכיסוי עם/בלי כיסוי ברונט וכד
 עם/בלי מכסה קשיח עם/בלי מגלשי עליה
 ארגז בין הגלגלים עם כנפים או מעל הגלגלים
 עם/בלי בלמים
 גובה כף ריתום 430±35 מ"מ בעומס מקסימלי
 גובה בין גלגל לכנף 110 מ"מ לפחות
 מקדם יציבות מינימלי 0.608-
 השלוחה האחורית המקסי-43%
 משקל כולל 750 ק"ג
 סיבולת כללית למידות ±50

טבלת מידות

שטח מירבי למרכב - 4.1 מ"ר באפ"ש 4

מפרט:

צמיגים:

175/80R14(88T) 185/80R14(91T)
 155/70R13(79Q) 155/80R13(79T)
 155R13(90R)

סרן אחורי:

תוצרת: KNOTT ; דגם: VG7L VG9L
 תוצרת: ALKO ; דגם: B850-5, B700-5

בלמים:

עם/בלי בלמים
 תוצרת: AL-KO ; דגם: 161S
 תוצרת: KNOTT ; דגם: KF20

ארגז מעל הגלגלים			ארגז בין הגלגלים			אורך כללי		רוחק סרנים		שלוחה אחורית		אורך ארגז		אפ"ש ' מס'
גובה עד, H	רוחב ארגז עד- B1	רוחב ארגז מ- B1	גובה ארגז עד, H	רוחב ארגז עד- B1	רוחב ארגז מ- B1	L	Y	WB	R	A	A			
2500	2000	1550	2500	1850	1250	3050	1250	2230	770	1750	1			
2500	2000	1550	2500	1850	1250	3300	1250	2350	900	2000	2			
2500	1820	1550	2500	1780	1250	3550	1250	2480	1020	2250	3			
2500	1640	1550	2500	1640	1250	3800	1250	2600	1150	2500	4			
-	-	-	2500	1490	1250	4050	1250	2730	1270	2750	5			
-	-	-	2500	1360	1250	4300	1250	2850	1400	3000	6			
-	-	-	2500	1250	1250	4550	1250	2980	1520	3250	7			

* מידת זו רק עבור ארגז פתוח עם גלגלים בצדדים

גרור סגור

טבלת עומסים לפי אפ"ש מס' 4			
פירוט	טבעת	סרן	כללי
עצמי	30	310	340
מטען	18	392	410
סה"כ	48	702	750
מותר	50	750	750



הגיון: גרור פתוח/סגור 750 kg דגם: AT-750			י.ג.דורמן שרותים הנדסיים בע"מ				
קנה מידה ללא	תאור הרכב ו/או מתקן			תאריך	חתימה	שם	תפקיד
	שנת יצור	סוג	תוצר	23.04.2018			מנהל טכני
שרטוט מס': AT750/1-18	2018	גרור	אמ.אקס טוייס בע"מ	23.04.2018		מיכאל	אישר
	מס' שלדה: KG91P75BAJR151xxx			23.04.2018		מיכאל	מס' רישיון שרטט
דף מס' - 1							
מתוך - 1							