

מדינת ישראל



משרד התחבורה
והבטיחות בדרכים

לשכת סמנכ"ל בכיר לתנועה
אגף הרכב ושרותי תחזוקה
מחלקת התקינה

תאריך : כ"ז חשון תשע"ט
05 נובמבר 2018
תיק : גרורים ונתמכים
מס"ד : 09873518

רח' המלאכה 8, ת"א, ת.ד. 57031

טלפון : 03 - 5657122
פקס : 03 - 5657123

אל: משרדי רישוי מחוזיים י-ם, ת"א, חיפה, ב"ש

הוראה מס' 18-7042

הנדון: אישור רישום גרור תוצר ג'אנתעש עבודות מתכת ויזמות בע"מ (ישראל)

באפשרותכם לרשום את כלי הרכב שפרטיו כדלהלן לשנה הקלנדרית 2018:

א. פרטי רכב כלליים:

מס' גלגלים	מס' סרנים	משקלים מותרים [ק"ג]			סוג רכב (O1)	דגם הרכב
		כף רתום	כללי	סרן		
2	1	75	750	750	גרור פתוח (450)	BE100

ב. מידות הרכב: בהתאם לשרטוט מס' BEO 418 של יפים אוסיצ'נסקי המצי"ב ומהווה חלק בלתי נפרד מהוראה זו.

ג. ציוד הרכב: בהתאם לתקנות התעבורה והוראות האגף.

ד. זיהוי רכב לפי מספר השלדה (דוגמא):

1-3	4	5	6-7	8	9	10	11	12-14	15-17
KG9	1	P	BE	A	1	J	A	148	XXX
תוצר (ישראל)	משקל גרור (עד 750 ק"ג)	סוג מרכב	קוד דגם	ללא בלמים	ללא משמעות	קוד שנת ייצור	ללא משמעות	קוד יצרן	מספר רץ

ה. תנאי הרישיון:

קוד	תנאים והגבלות
	גרור ללא בלמים
601	ייגרר ע"י רכב המורשה לגרירה שמשקלו העצמי לצורכי גרירה 1500 ק"ג לפחות.
602	ייגרר ע"י רכב משא בעל משקל כולל מותר 2303 ק"ג לפחות, או בהתאם לרשום ברישיון הרכב הגורר.
604	רוחב הגרור לא יעלה על רוחב הרכב הגורר מעבר ל- 20 ס"מ מכל צד.
-	מורשה להיגרר ע"י רכב אשר העומס האנכי המקסימלי המורשה על כדור הרתום, בהתאם להוראות יצרן הרכב הגורר ו/ או יצרן התקן הגרירה, הנמוך מבניהם, גדול מ 74 ק"ג בלבד.

ו. הערות:

- אב-טיפוס של הגרור נבדק ע"י מת"י תעודת בדיקה מס' 9813220291/2 מיום 04.11.2018.
- תווית הזיהוי צמודה לארוכת השלדה הימנית.
- מסי השלדה טבוע מקורית, ע"ג ארוכת השלדה הימנית.

בברכה,
מהנדס שמעון עובדיה



מרכז בכיר תקינה

העתק: יצרן

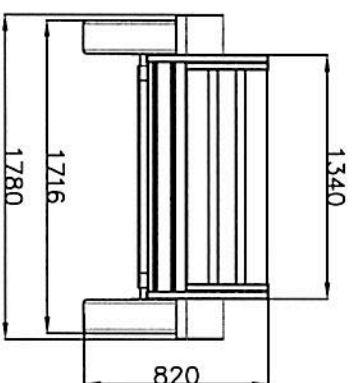
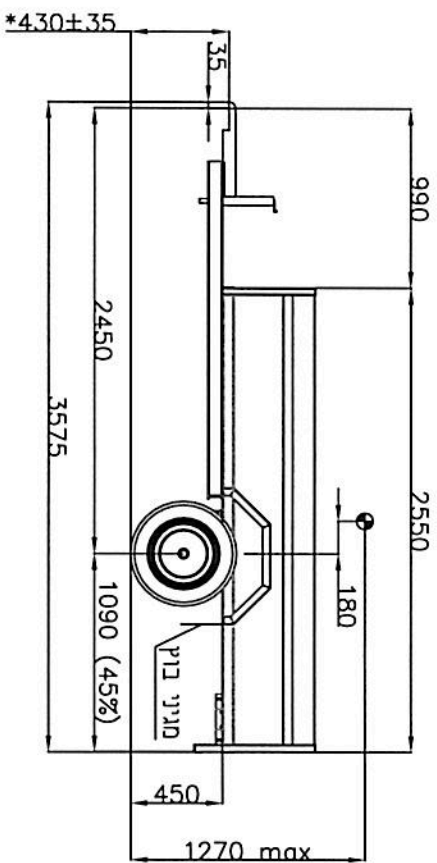
תקיפות הוראה זו כשהיא חתומה מקורית או נאמן למקור

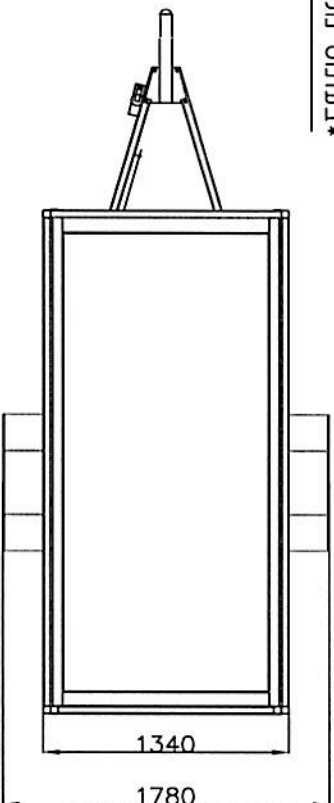

* בעומס מקסימלי



שטח הארגז 3.24 מ"ר

מקדם יציבות מינימלי 0.6



11-7042

הערות: מרווח בין הצמיג לבין הכנף לפחות סו"מ
שלוחה אחורית המירבית 45% מרוחק המרניס

הערה: קוד המהירות והעומס הרשום הינו המינימום הנדרש

תע"ן: גרור פתוח חד סרני, ללא מערכת בלמים
משקל כולל מותר 750 ק"ג

חלוקת עומסים

קנה מידה	שולדנס כללי	תאריך	חתימה	שם	תפקיד	סר"כ	סרנים	כף גרירה	נצימי	משען	משקל כללי	נמוי יצרן
1:50	± 50 מ"מ	28.10.18		יפ"ים	שרשים איננד	210	190	20	40	60	75	
מט טרומס	שנה קלנדריית	תוצר	תחת יפ"ים אוניברסיטת תל אביב			540	500	40	60	75		
BE0418	TYPE	BE-100				750	690	60	75			
1	מט	מספר שירלדה:				750	750	75				
1	מותר	KG91PBEA1JA148XXX										

כמות	צמיגים	כמות	סרן
2	155/80R13 79T	1	ALKO 700-5
ללא מערכת בלמים		כף ריתום	
S=120 kg, DMC=1200 kg		SPP BC-1200 Dc-11.3 kN	