

# מדינת ישראל



משרד התחבורה  
והבטיחות בדרכים

לשכת סמנכ"ל בכיר לתנועה  
אגף הרכב ושרותי תחזוקה  
מחלקת התקינה

תאריך : כ"ט שבט תשע"ח  
14 פברואר 2018  
תיק : גרורים ונתמכים  
מס"ד : 02600618

רח' המלאכה 8, ת"א, ת.ד. 57031

טלפון : 03 - 5657122  
פקס : 03 - 5657123

אל: משרדי רישוי מחוזיים י-ם, ת"א, חיפה, ב"ש

## הוראה מס' 18-7012

### הנדון: אישור רישום גרור תוצר נגררים חורה (ישראל)

באפשרותכם לרשום את כלי הרכב שפרטיו כדלהלן לשנה הקלנדרית 2018:

#### א. פרטי רכב כלליים:

מס' גלגלים	מס' סרנים	משקלים מותרים [ק"ג]			סווג רכב (O1)	דגם הרכב
		כף רתום	כללי	סרן		
2	1	50	750	750	גרור פתוח (450) גרור סגור (460)	HN 750

ב. מידות הרכב: בהתאם לשרטוט מס' HN750/I-17 של י.ג.דורמן המצ"ב ומהווה חלק בלתי נפרד מהוראה זו.

ג. ציוד הרכב: בהתאם לתקנות התעבורה והוראות האגף.

#### ד. זיהוי רכב לפי מספר השלדה (דוגמא):

1-3	4	5	6-7	8	9	10	11	12-14	15-17
KG9	1	P	75	A/B	1	H	1	144	XXX
תוצר (ישראל)	משקל גרור (עד 750 ק"ג)	סוג מרכב	קוד דגם	A - ללא בלמים B - עם בלמים	ללא משמעות	קוד שנה קלנדרית	ללא משמעות	קוד יצרן	מספר רץ

#### ה. תנאי הרישיון:

קוד	תנאים והגבלות
	גרור ללא בלמים
601	ייגרר ע"י רכב המורשה לגרירה שמשקלו העצמי לצורכי גרירה 1500 ק"ג לפחות.
602	ייגרר ע"י רכב משא בעל משקל כולל מותר 2303 ק"ג לפחות, או בהתאם לרשום ברישיון הרכב הגורר.
	גרור עם בלמים
601	ייגרר ע"י רכב המורשה לגרירה שמשקלו העצמי לצורכי גרירה 998 ק"ג לפחות.
602	ייגרר ע"י רכב משא בעל משקל כולל מותר 1440 ק"ג לפחות, או בהתאם לרשום ברישיון הרכב הגורר.
604	רוחב הגרור לא יעלה על רוחב הרכב הגורר מעבר ל- 20 ס"מ מכל צד.

#### ו. הערות:

1. אב-טיפוס של הגרור נבדק ע"י מת"י תעודת בדיקה מס' 9813204328/1 מיום 13.02.2018.
2. תווית הזיהוי צמודה לארוכת השלדה הימנית.
3. מס' השלדה טבוע מקורית, ע"ג ארוכת השלדה הימנית.
4. משקל עצמי מקסימלי מותר לגרור פתוח 250 ק"ג ולגרור סגור 375 ק"ג.

בברכה,  
מהנדס שמעון עובדיה

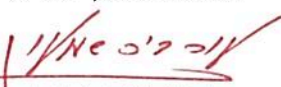
  
מרכז בכיר תקינה

העתק: יצרן גרור

תאריך	אישר	תאור השינוי	הוראת שינוי ' מס	מהדורה
-------	------	-------------	---------------------	--------

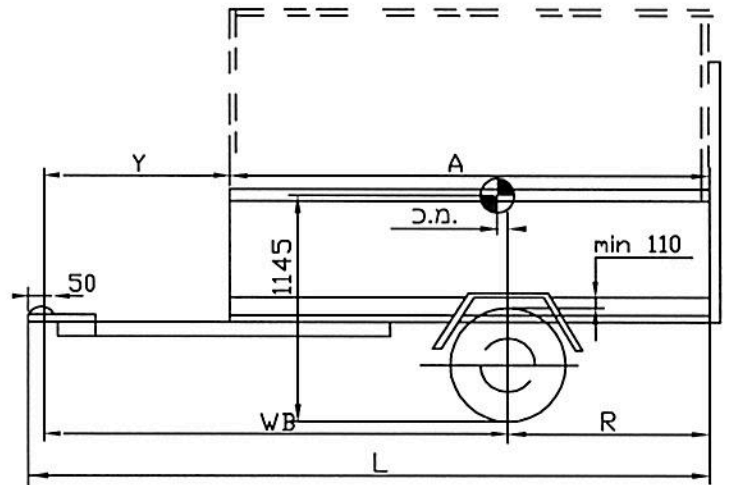
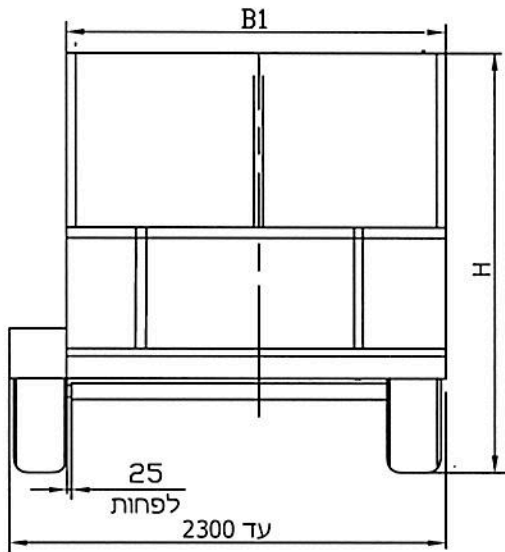

**הערות:**

ארגז פתוח עם דפנות או משטח או ארגז סגור עם/בלי שלד לכיסוי עם/בלי כיסוי ברזנט וכד עם/בלי מכסה קשיח עם/בלי מגלשי עליה ארגז בין הגלגלים עם כנפים או מעל הגלגלים עם/בלי בלמים

גובה כף ריתום  $430 \pm 35$  מ"מ עומס מקסימלי גובה בין גלגל לכנף 110 מ"מ לפחות משקל כולל 750 ק"ג סיבולת כללית למידות  $\pm 50$  מקדם יציבות מינימלי 0.67-

**טבלת מידות**

שטח מירבי למרכב - 4.1 מ"ר

**מפרט:**

**צמיגים:**

175/80R14(88T) 185/80R14(91T)  
155/70R13(79Q) 155/80R13(79T)  
155R13(90R)

**סרן אחורי:**

תוצרת: KNOTT ; דגם: VGB9L VG7L  
תוצרת: ALKO ; דגם: B850-5, B700-5

**בלמים:**

עם/בלי בלמים

תוצרת: AL-KO ; דגם: 161S  
תוצרת: KNOTT ; דגם: KF20



ארגז מעל הגלגלים			ארגז בין הגלגלים			אורך כללי	אורך יצול	חוק סרנים	שלוחה אחורית	אורך ארגז	מ.כ.	אפשי מס'
גובה עד, H	רוחב ארגז עד- (max)	רוחב ארגז מ- (min)	גובה ארגז עד, H	רוחב ארגז עד- (max)	רוחב ארגז מ- (min)	L	Y	WB	R	A		
2500	2000	1550	2500	1850	1250	2980	1200	2180	770	1750	105	1
2500	2000	1550	2500	1850	1250	3230	1200	2300	900	2000	100	2
2500	1820	1550	2500	1780	1250	3500	1200	2370	1080	2250	45	3
2500	1640	1550	2500	1640	1250	3730	1200	2550	1150	2500	100	4
-	-	-	2500	1490	1250	3980	1200	2680	1270	2750	105	5 *
-	-	-	2500	1360	1250	4230	1200	2800	1400	3000	100	6 *
-	-	-	2500	1250	1250	4480	1200	2930	1520	3250	105	7 *

\* מידת זו רק עבור ארגז פתוח עם גלגלים בצדדים

גרור סגור

טבלת עומסים לפי אפשי מס' 3			
פירוט	טבעת	סרן	כללי
עצמי	40	280	320
מטען	8	422	430
סה"כ	48	702	750
מותר	50	750	750

הנצון: גרור פתוח/סגור 750 kg דגם: HN-750			<b>י.ג.דורמן</b> שרותים הנדסיים בע"מ				
קנה מידה ללא	תאור הרכב ו/או מתקן			תאריך	חתימה	שם	תפקיד
	שנת יצור	סוג	תוצר	14.01.2018			מנהל טכני
שרטוט מס': HN750/1-17	2017	גרור	נגררים חורה	14.01.2018		מיכאל	אישר
דף מס' - 1	מס' שלדה: <b>KG91P75B1H1144xxx</b>						מס' רישיון
מתוך - 1				14.01.2018		מיכאל	שרטט