

# מדינת ישראל



משרד התחבורה  
והבטיחות בדרכים

לשכת סמנכ"ל בכיר לתנועה  
אגף הרכב ושרותי תחזוקה  
מחלקת התקינה

תאריך : כ"ז שבט תשע"ח  
12 פברואר 2018  
תיק : גרורים ונתמכים  
מס"ד : 01504918

רח' המלאכה 8, ת"א, ת.ד. 57031

טלפון : 03 - 5657122  
פקס : 03 - 5657123

אל: משרדי רישוי מחוזיים י-ם, ת"א, חיפה, ב"ש

## הוראה מס' 18-7006

### הנדון: אישור רישום לגרור תוצר רם אור קונוט בע"מ (ישראל)

באפשרותכם לרשום את כלי הרכב שפרטיו כדלהלן לשנה הקלנדרית 2018.

א. פרטי גרור כלליים:

מס' גלגלים	מס' סרנים	משקלים מותרים [ק"ג]			סוג הגרור	קטגוריה	דגם הגרור
		כף רתום	סרן	כללי			
2	1	45	450	450	גרור פתוח (450)	O1	RO 451

ב. מידות הגרור: בהתאם לשרטוט מס' R 451/H של גד בן-נון המצ"ב ומהווה חלק בלתי נפרד מהוראה זו.

ג. ציוד הגרור: בהתאם לתקנות התעבורה והוראות האגף.

ד. זיהוי גרור לפי מספר השלדה:

1-3	4	5	6-7	8	9	10	11	12-14	15-17
KG 9	1	P	87	A	R	H	D	083	XXX
תוצר (ישראל)	קוד משקל גרור	סוג מרכב	קוד דגם	סוג סרנים ובלמים	ללא משמעות	קוד שנה קלנדרית	ללא משמעות	קוד יצרן	מספר רץ

ה. תנאים והגבלות לרישום ברישיון הגרור:

קוד	תנאים והגבלות
604	רוחב הגרור לא יעלה על רוחב הרכב הגרור מעבר ל- 20 ס"מ מכל צד.
601	ייגרר ע"י רכב המורשה לגרירה שמשקלו העצמי לצורכי גרירה הינו 900 ק"ג לפחות, או בהתאם לרישום ברישיון הרכב הגרור.
602	ייגרר ע"י רכב המורשה לגרירה שמשקלו הכולל המותר הינו 1382 ק"ג לפחות, או בהתאם לרישום ברישיון הרכב הגרור.

ו. הערות:

1. אב-טיפוס של הגרור נבדק ע"י מוסד הטכניון, דו"ח מס' ב/01-165930 מיום 30/01/2018.
2. מסי השלדה טבוע מקורית על ארוכת השלדה הימנית.
3. תווית הזיהוי צמודה למרכב בחלק הימני הקדמי.
4. משקל עצמי מקסימלי מותר לגרור פתוח 150 ק"ג.

בברכה,

מהנדס שמעון עובדיה

מרכז בכיר תקינה והנדסת רכב

העתק: יצרן הגרור

תקיפות הוראה זו כשהיא חתומה מקורית או נאמן למקור

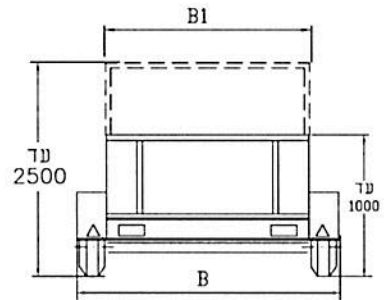
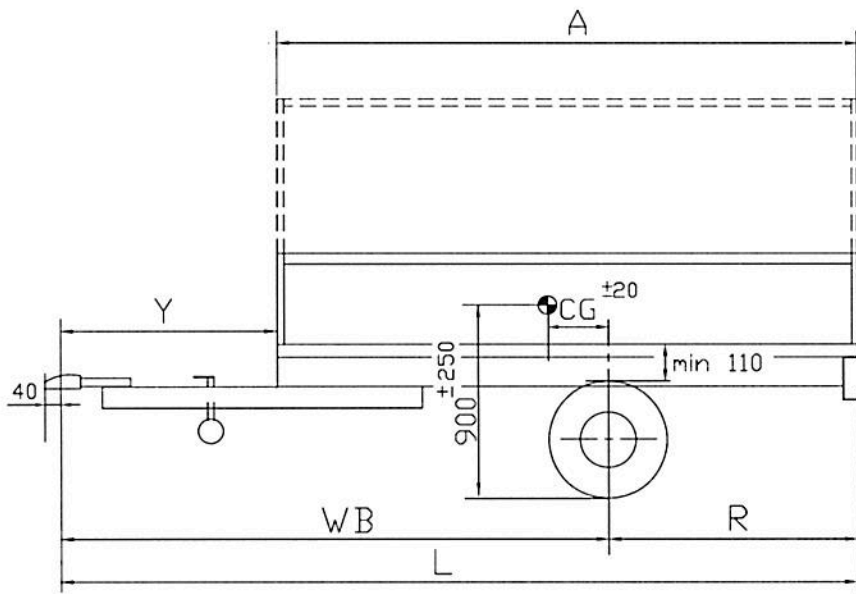

צמיגים בצידו הארגז עם כנפיים

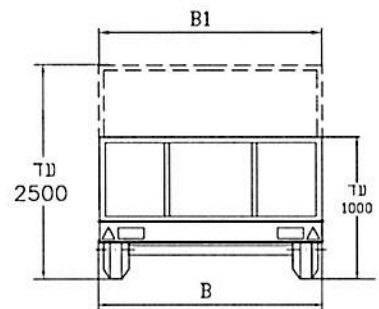

צמיגים מתחת לארגז

צמיגים	מתחת לארגז	בצדדים עם כנפיים
145R10	V	V
155/70R12	V	V
145R12	V	V
155/70R13	V	V

הערות: קוד המהירות הרשום N הינו המינימום הדרוש הצמיג יכול להיות עם קוד למהירות מהירה יותר הצמיג יכול להיות עם קוד לעומס גבוה יותר עד קוד 75

**סרן אחורי**  
KNOTT VG5L / VG6L  
AL-KO 400-5

**כף ריתום**  
ZSK 750H  
גובה כף הריתום מהקרע 430±35 בעומס מלא

**בלמים**  
ללא בלמים

**יצול**  
יצול ישר או משולש  
מקדם יציבות מינימלי 0.63  
סולרנס כללי למידות ±50

**טבלת מידות**  
שטח מירבי למרכב - 4.1 מ"ר

אורך יצול	רוחב ארגז גלגלים בצדדים עם כנפיים		רוחב ארגז גלגלים מתחת לגרור		אורך כללי L	רוחק סרנים WB	שלוחה אחורית R	מרכז כובד CG	אורך ארגז A	אפשרות מס'	
	B	B1	B1	B1							
Y	-עד-	-עד-	-מ-	-עד-							
1300	2150	1700	1200	1850	1450	3150	2280	870	60	1850	1
1300	2150	1700	1200	2000	1450	3300	2300	1000	0	2000	2
1300	2150	1700	1200	1780	1450	3550	2420	1130	0	2250	3
1300	2050	1570	1200	1570	1450	3850	2570	1280	0	2550	4

חלוקת עומסים (דוגמא)		
גרור פתוח - אפשרות מס' 4		
קדמי	אחורי	סה"כ
30	100	130
2	318	320
32	418	450
45	450	450

- גרור פתוח עם דפנות או משטח.
- עם/בלי שלד לכיסוי.
- עם/בלי כיסוי ברזנס וכד'.
- צמיגים מתחת לארגז או בצדדים עם כנפיים.



18-7006

מס היצרן		רם אור קווגוס בע"מ		הגדרות:	
מס רישון ייצור 6557		גרור פתוח (450) - קבוצה 01			
תפקיד	שם	חתימה	תאריך	תאור הרכב (ו/או המתקן)	מס שרשום
שרסם	גד בן-נון		22.10.17	דגם R0451	R451/H
אישר	משה קווגוס		24.10.17	משקל כללי 450 ק"ג	מס שנת 29.1.18
				מס שלדה (דוגמא): KG91P87ARHD083XXX	מס ציוד 2
					מס יצרן 1