

**מדינת ישראל**

משרד התחבורה  
לשכת סמנכ"ל בכיר לתנועה  
אגף הרכב ושרותי תחזוקה  
מחלקת תקינה  
רח' המלאכה 8, ת"א, ד.ת. 57031  
טלפון: 035657122

תאריך: 10 פברואר 2014  
"י אדר א תשע"ד  
תיק: גרורים ונתמכים  
מס"ד: 05787214

אל: משרדי הרישוי המחוזיים י-ם, ת"א, חיפה, ב"ש.

**הוראה מס' 14-6273**

**הנדון: רישום ורישוי גרור תוצר "נגרי השרון" (ישראל).**

**1. פרטים כלליים:**

תוצר הגרור - נגרי השרון / ארץ ההרכבה - ישראל / שנה קלנדארית 2014					
סוג הבלמים	משקל כולל (ק"ג) (**)	מידת צמיגים	מספר סר/גל	סוג (*) קטגוריה 02	דגם
מכני	1550	בהתאם לשרטוט מס' 1552/01-14	4/2	גרור פתוח (450) גרור סגור (460)	NH1552

(\*) - ארגז פתוח בדגם זה יכול להופיע עם כסוי ברזנט או מחומר דומה. השלד של הכיסוי ניתן לפרוק לפי הצורך.  
(\*\*) - משקל העצמי של גרור פתוח - עד 516 ק"ג, סגור - עד 775 ק"ג

**2. מידות הגרור (מ"מ):**

מידות הגרור בהתאם לשרטוט מס' 1552/01-14 המצורף המהווה חלק בלתי נפרד מהוראה זו.

**3. פרטים נוספים:**

3.1 ציוד הרכב-בהתאם לתקנות התעבורה ודרישות החובה.  
3.2 דגם אב-טיפוס נבדק ע"י מכון התקנים הישראלי (תעודת בדיקה מס' 8513223173 מיום 21.07.05).  
3.3 שאר פרטי הגרור - בהתאם לשרטוט מס' 1552/01-14 (מצ"ב).  
3.4 מקום המצאם של סימני ההיכר: **טבלת הזיהוי** - צמודה לארגז, חלק קדמי ימני.  
**מס' שלדה** - טבוע מקורית, על היצול, חלק עליון ו/או על קורת אורך צד ימין.

**4. זיהוי רכב לפי מספר השלדה (דוגמה):**

1-3	4	5	6-7	8	9	10	11	12-14	15-17
KG9	2	P	43	D	1	E	B	065	001
תוצר ישראל	משקל כולל מעל 750 ק"ג	סוג המרכב	קוד לדגם NH1552	סוג סרנים ובלמים	ללא משמעות	שנת 2014	ללא משמעות	קוד יצרן	מספר רץ

**5. מידע ודרישות נוספות לרישום הגרור:**

**חובת קיום/התקנת פריטים הבאים:**  
5.1 אורות ומחזירי אור, אמצעי רתום וחיבורי חשמל (13 פינים) - בהתאם לתקנות התעבורה ודרישות משרדנו.  
5.2 מראות עזר נוספות ברכב הגורר עד לפחות למידת רוחב הגרור (לפי הצורך).

**6. תנאי הרישוי:**

6.1 (602) הגרור ייגרר ע"י רכב המורשה לגרירה שמשקלו הכולל המותר - **2976** ק"ג לפחות או בהתאם לרישום ברישוי הגרור.  
6.2 (604) רוחב הגרור לא יעלה על רוחב הרכב הגורר מעבר ל- 20 ס"מ מכל צד.

**7. הוראה קודמת:**

מס' הוראה 11-0871, 12-1321, 13-6273

**ב ב ר כ ה**  
מהנדס סעד עומרי  
מרכז בכיר תקינה

העתק: יצרן הגרור,

לוטה: שרטוט מס' 1552/01-14

תאריך	אישר	תאור השינוי	הוראת שינוי מס'	מהדורה
-------	------	-------------	-----------------	--------

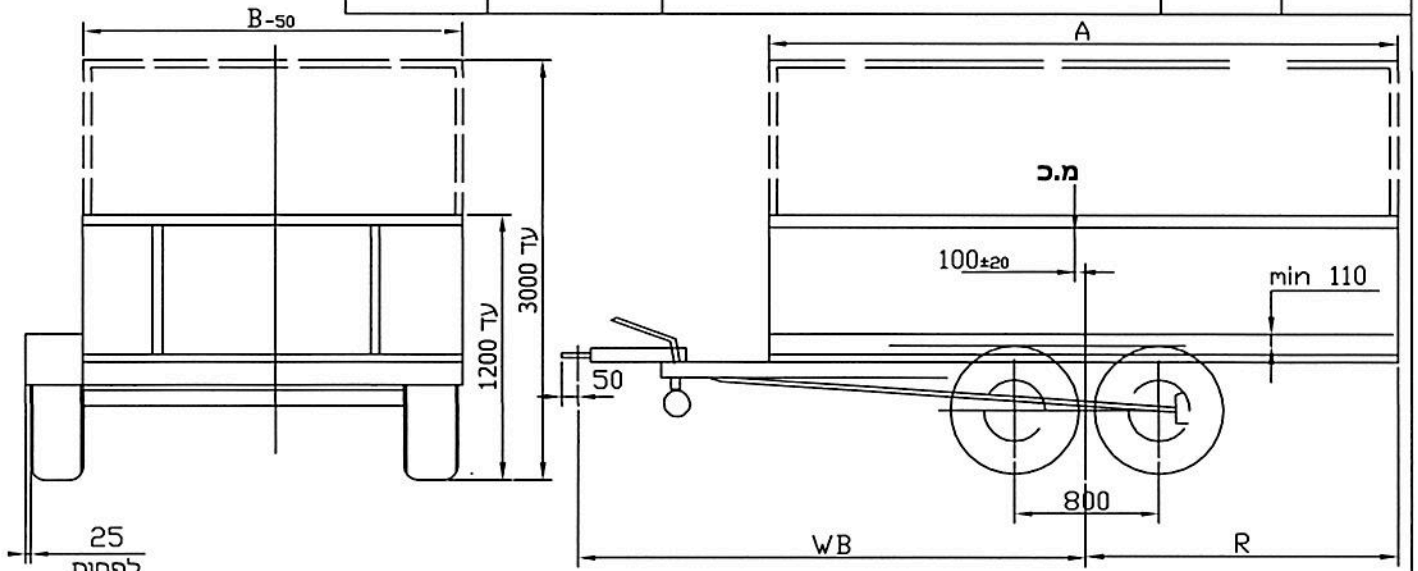

ארגו פתוח עם דפנות או משטח או ארגו סגור  
 עם/בלי שלד לכיסוי עם/בלי מגלשי עליה מאחור  
 עם/בלי כיסוי ברזנט וכד  
 עם/בלי מכסה קשיח  
 צמיגים בצדדים לארגו עם כנפים  
 גובה בין גלגל לכנף 110 מ"מ לפחות  
 משקל כולל 1550 ק"ג  
 סיבולת כללית למידות ±50

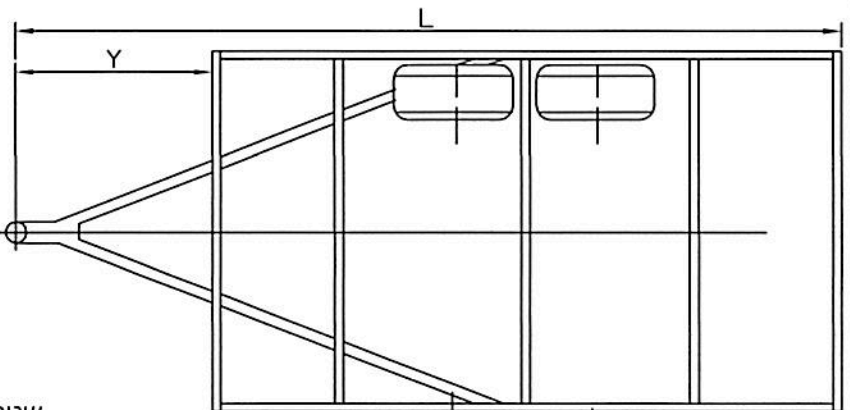

**טבלת מידות**

שטח מירבי למרכב - 8.8 מ"ר

ארגו מעל הגלגלים			ארגו בין הגלגלים			אורך יצול		חוק סרנים	שלוחה אחורית		אורך ארגו
גובה ארגו עד	רוחב ארגו עד (max)	רוחב ארגו מ- (min)	גובה ארגו עד	רוחב ארגו עד (max)	רוחב ארגו מ- (min)	Y	L	WB	R	A	
3000	2300	1600	3000	1850	1450	1200	3700	2550	1150	2500	
3000	2300	1600	3000	1850	1450	1200	3950	2670	1280	2750	
3000	2300	1600	3000	1850	1450	1200	4200	2800	1400	3000	
3000	2300	1600	3000	1850	1450	1200	4450	2920	1530	3250	
3000	2300	1600	3000	1850	1450	1200	4700	3050	1650	3500	
3000	2300	1600	3000	1850	1450	1200	4950	3170	1780	3750	
3000	2200	1600	3000	1850	1450	1200	5200	3300	1900	4000	
3000	2070	1600	3000	1850	1450	1350	5600	3570	2030	4250	
3000	1950	1600	3000	1850	1450	1350	5850	3700	2150	4500	
3000	1800	1600	3000	1800	1450	1350	6150	3850	2300	4800	

**מפרט:** 14-6273  
**צמיגים:**  
 145R12C 155/80R13 185/70R13  
 175R14 185/70R13 185R14  
 קוד מהירות עבור הצמיגים N לפחות  
 קוד עומס עבור הצמיגים 76-94  
**סרן אחורי:**  
 VGB8 x2 : דגם - KNOTT  
 B850-5 x2 : דגם - ALKO  
 RA10 x2 : דגם - PEAK TRAILERS  
 RTN : דגם - PTAC900 x2

כשר העמסה (לפחות) 800 kg x2  
**בלמים:**  
 בלמים דחיפה מכני

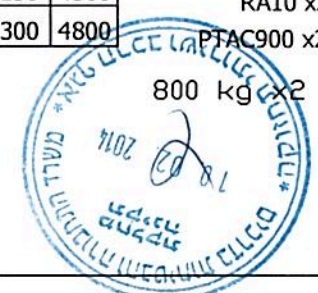

**טבלת עומסים**

פירוט	טבעת	סרן	כללי
עצמי	20	490	510
מטען	33	1007	1040
סה"כ	53	1497	1550
מותר	100	1550	1550

הגיון:		<b>גרור פתוח/סגור 1550 kg</b> דגם: NH1552		<b>י.ג.דורמן</b>		שרותים הנדסיים בע"מ	
קנה מידה ללא	תאור הרכב ו/או מתקן	תאריך	חתימה	שם	תפקיד		
שרטוט מס': 1552/1-14	שנת יצור	08.11.2013		עמי	מנהל טכני		
	סוג	08.11.2013		מיכאל	אישר		
	גרור				מס' רישיון		
דף מס' - 1	מס' שלדה: KG92P43D1EB065xxx	08.11.2013		מיכאל	שרטט		
מתוך - 1							