

מדינת ישראל



משרד התחבורה  
והבטיחות בדרכים

לשכת סמנכ"ל בכיר לתנועה  
אגף הרכב ושרותי תחזוקה  
מחלקת התקינה

רח' המלאכה 8, ת"א, ת.ד. 57031

תאריך : י' אדר תשע"ח  
25 פברואר 2018  
תיק : גרורים עד 3.5 טון  
מס"ד : 00913118  
הוראה מס' : 18-4031

טלפון : 03 - 5657122  
פקס : 03 - 5657123

אל: משרדי רישוי מחוזיים י-ם, ת"א, חיפה, ב"ש

**הנדון: אישור רישום לגרור עבודה מיוחד - עגרון סל - אדם (479) תוצר ג'ני- Genie (ארה"ב)**

באפשרותכם לרשום את הגרורים לשנים הקלנדרית 2018 שפרטיו כדלהלן:

**א. פרטי רכב כלליים**

מס' גלגלים	מס' סרנים	משקלים מותרים כללי, סרן וכף הרתום [ק"ג]			סוג רכב (O2)	דגם הרכב
		כף רתום	כללי	סרן		
2	1	84	1488	1411	גרור עבודה מיוחד עגרון סל להרמת אדם (479)	TZ-34
5D8AA171XH1003381 5D8AA1719H1003372 5D8AA1717H1003371					מס' שלדה	
Type/Variant/Version : TZ-34 /----/----					כינוי מסחרי: TZ-34	

ב. מידות הרכב: בהתאם לשרטוט מס' 001.18 של י.ג. דורמן המצי"ב ומהווה חלק בלתי נפרד מהוראה זו.

ג. ציוד הרכב: בהתאם לתקנות התעבורה והוראות האגף.

**ד. תנאי הרישוי:**

קוד	תנאים והגבלות
601	ייגרר ע"י רכב המורשה לגרירה שמשקלו העצמי לצורכי גרירה 1979 ק"ג לפחות.
602	ייגרר ע"י רכב משא בעל משקל כללי מותר 2857 ק"ג לפחות, או בהתאם לכושר הגרירה הרשום ברישוי הרכב הגורר.
604	רוחב הגרור לא יעלה על רוחב הרכב הגורר מעבר ל- 20 ס"מ מכל צד.
-	הנסיעה מותרת בהתאם להוראות היצרן לרבות תנחות זרועות העגרון והסל במצב מכונס למידות המינימליות.
-	אין להוביל מטען בגרור לרבות בסל ההרמה.

**ה. הערות:**

- חריגה מתקנה 313 לעניין **אורך שלוחה אחורית** (לרכב עבודה) עד 66% באישור הנהלת אגף הרכב מיום 18.1.2012 ובהתאם לתקנה 315 לת"ת.
- הגרורים נבדקו ע"י מעבדת הרכב של מת"י - תעודת בדיקה פרטנית מס' 981320020/1 מיום 25/01/2018. ובנוסף בדיקת תמרון מס' 9813203346 מיום 5/2/2018.
- רישום הגרור מותנה בהגשת תסקירים של חשמלאי בודק ובודק מוסמך למכונות הרמה המעידים על תקינות מע' החשמל ועגרון הסל להרמת אדם, לכל אחד מהגרורים.
- הוראות רישום קודמות - מס' 14-4497, מס"ד 16924814 ו 14-4177, מס"ד 5598514.

ב ב ר כ ה,  
מהנדס שמעון עובדיה

  
מרכז בכיר תקינה

העתק: יבואן הגרור

**תקיפות הוראה זו כשהיא חתומה מקורית או נאמן למקור**

מחזור	הוראת שינוי מס'	תאור השינוי	אישר	תאריך
-------	--------------------	-------------	------	-------

18-4031  
 מועדון התעופות והחלופות (מסלול סוכים)  
 מחלקת  
 תפקיבה  
 \* 25-02-2018 \*  
 אג"מ אש"מ  
 משרד התעופות והחלופות

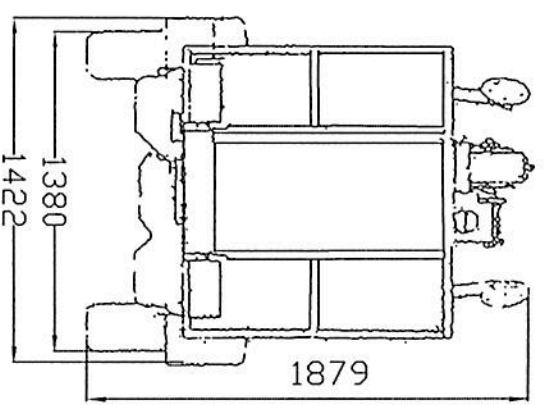
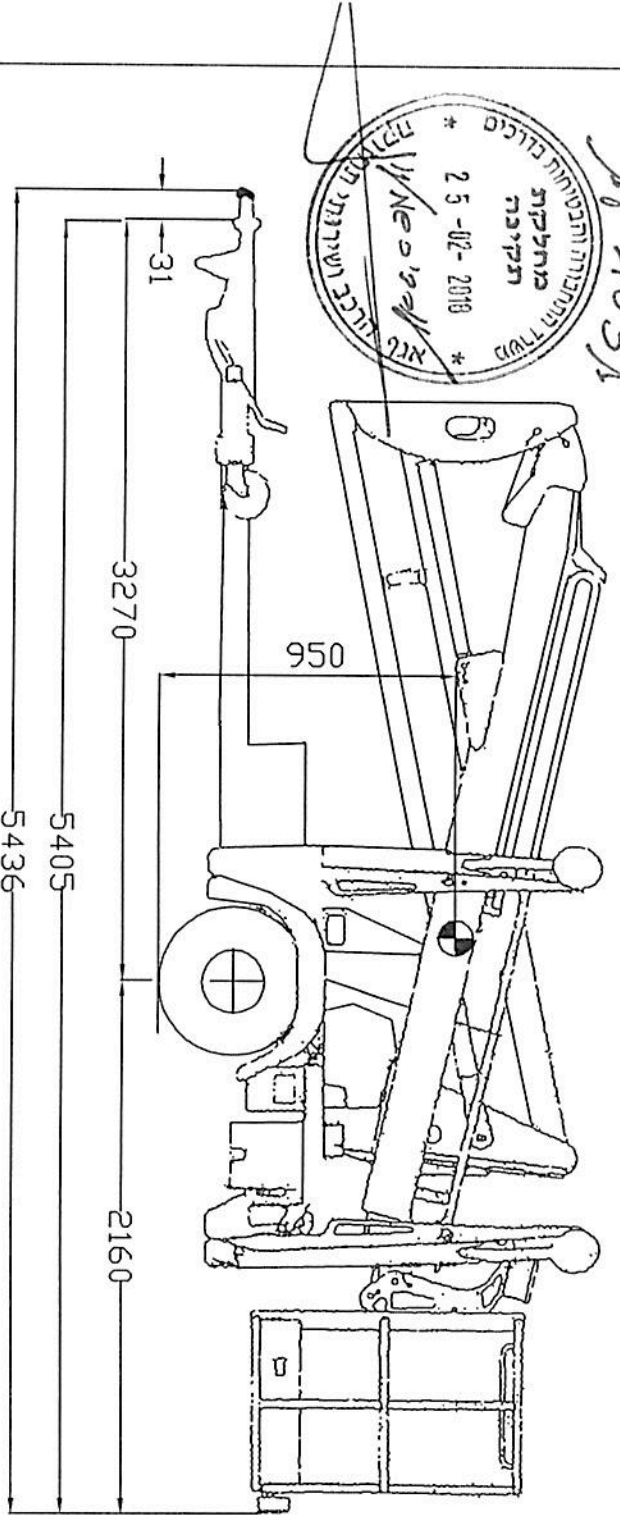

מס' שלדה הגרור:	מתקן מס	מס' שלדה הגרור:
5D8AA171XH1003381	TZ34J-3381	1.
5D8AA1719H1003372	TZ34J-3372	2.
5D8AA1717H1003371	TZ34J-3371	3.

**מפרט:**  
 צמיגים: 185R 14C (104/102N)  
 סרן אחורי: תוצרת: KNOTT דגם: VGB 15M  
 כף ריתום: תוצרת: KNOTT דגם: K20  
 בלם דחיפה מכני  
 תוצרת: KNOTT דגם: KRV17

טבלת עומסים			
פירט	טבעת	סרן	כללי
עצמי	80	1400	1480
מטען	0	0	0
סה"כ	80	1400	1480
מוחזר	84	1411	1488

תערוך:

**י.ג.דורמן** שרותים הנדסיים בע"מ  
 תנ"ך: נגמר לעבודה בגובה  
 דגם: TZ 34 כינוי מסחור: TZ-34  
 תאור הרכב /או מתקן

קנת מידה	שנת יצור	סוג	תאריך	חתימה	שם	תפקיד
שירותי מס:	2017	גרור	03.01.2018		מיכאל	מנהל טכני
ד"ר מס':					מיכאל	אישר
מס' - מתוך:					מיכאל	מס' רישיון
1						שרטט

גובה בין גלגל לכנף 110 מ"מ לפחות  
 משקל כולל 1488 ק"ג  
 גובה כף ריתום 430±35 מ"מ  
 מקדם יציבות מינימלי - 0.69  
 סיבולת כללית למידות 50± מ"מ