

מדינת ישראל



משרד התחבורה
והבטיחות בדרכים

לשכת סמנכ"ל בכיר לתנועה
אגף הרכב ושרותי תחזוקה
מחלקת התקינה

תאריך : א' שבט תשע"ח
17 ינואר 2018
תיק : גוררים עד 3500 ק"ג
מס"ד : 24362317

רח' המלאכה 8, ת"א, ת.ד. 57031

טלפון : 03 - 5657122
פקס : 03 - 5657123

אל: משרדי רישוי מחוזיים י-ם, ת"א, חיפה, ב"ש

הוראה מס' 17-7104

הנדון: אישור רישום גרור תוצרת "אוטו טק פז וויס ונגורים בע"מ" (ישראל)

באפשרותכם לרשום את כלי הרכב שפרטיו כדלהלן לשנה הקלנדרית: 2017 - 2018:

א. פרטי רכב כלליים:

מס' גלגלים	מס' סרנים	משקל מותרים כללי, סרנים וכף ריתום [ק"ג]			סוג רכב (O2)	דגם הרכב
		כף רתום	כללי	סרן		
4	2	150	3500	3500	גרור פתוח (450) גרור סגור (460)	MD 3500

ב. מידות הרכב: בהתאם לשרטוט מס' 17-3500/1 של י.ג. דורמן המצ"ב ומהווה חלק בלתי נפרד מהוראה זו.

ג. ציוד הרכב: בהתאם לתקנות התעבורה והוראות האגף.

ד. זיהוי רכב לפי מספר השלדה:

1-3	4	5	6-7	8	9	10	11	12-14	15-17
KG 9	2	P	39	D	M	H	D	106	XXX
תוצר (ישראל)	משקל גרור (מעל 750 ק"ג)	סוג מרכב	קוד דגם	סוג סרנים ובלמים	ללא משמעות	שנה קלנדרית 2017	ללא משמעות	קוד יצרן	מספר רץ

ה. תנאי הרישיון:

קוד	תנאים והגבלות
601	ייגרר ע"י רכב המורשה לגרירה שמשקלו העצמי לצורכי גרירה 4655 ק"ג לפחות.
602	ייגרר ע"י רכב משא בעל משקל כללי מותר 6720 ק"ג לפחות או בהתאם לכושר הגרירה הרשום ברישיון הרכב הגורר.
604	רוחב הגרור לא יעלה על רוחב הרכב הגורר מעבר ל- 20 ס"מ מכל צד.
-	אין להסיע נוסעים

ו. הערות:

- אב-טיפוס של הגרור נבדק ע"י מת"י תעודת בדיקה מס' 9813201641 מיום 17.1.2018.
- טבלת הזיהוי צמודה למרכב בחלק הקדמי הימני.
- מס' השלדה טבוע מקורית על ארוכת השלדה הימנית.
- משקל עצמי מקסימלי מותר לגרור פתוח 1166 ק"ג ולגרור סגור 1750 ק"ג.
- הוראה זו מהווה עדכון של הוראה מס' 15-6071 המבוטלת בזאת.

בברכה,
מהנדס שמעון עובדיה

מרכז בכיר תקינה והנדסת רכב

העתק: יצרן גרור

תאריך	אישר	תאור השינוי	הוראת שינוי ' מס	מהדורה
-------	------	-------------	---------------------	--------

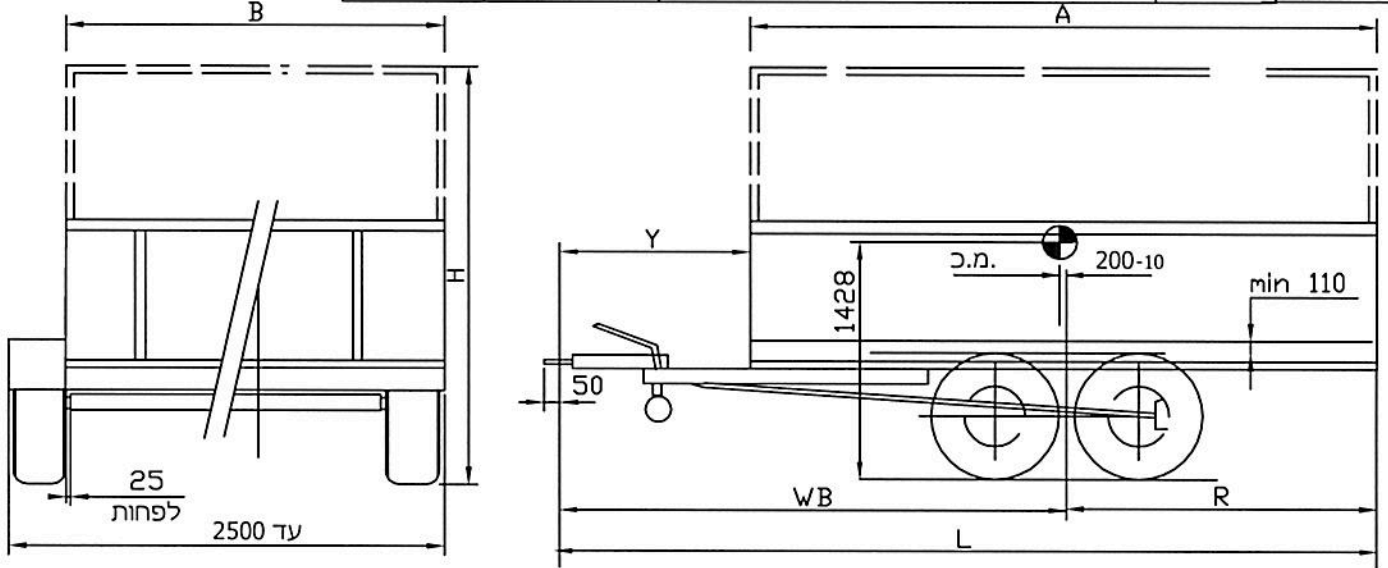

מפרט:

צמיגים:

הערות:

ארגז פתוח עם/בלי דפנות, או משטח, או ארגז סגור עם/בלי כיסוי ברזנט וכד', עם/בלי מגלש עליה צמיגים מתחת לארגז או בצדדים עם כנפים משקל כולל 3500 ק"ג גובה בין גלגל לכנף 110 מ"מ לפחות טולרנס כללי למידות ± 50 גובה כף ריתום 430 ± 35 מ"מ עומס מקסימלי מקדם יציבות מינימלי 0.627-

155/70R12C(104N) 195R14C(106N)
225/75R15C(110S) 225/75R16(103S)
215R14C(112P)



צמד סרנים:

תוצרת: KNOTT; דגם: 2 x VGB18
תוצרת: ALKO; דגם: 2 x B1800

בלמים:

בלם דחיפה באנרציה
תוצרת: ALKO; דגם: 3500
תוצרת: KNOTT; דגם: KFG35

טבלת מידות

שטח מירבי למרכב - 10.8 מ"ר

אפ"ש מס'	מ.מ.	ארגז	אורך שלוחה אחורית	רוחק סרנים	אורך יצול	אורך כללי	ארגז בין הגלגלים		ארגז מעל הגלגלים	
							רוחב ארגז מ- (min)	רוחב ארגז עד- (max)	רוחב ארגז מ- (min)	רוחב ארגז עד- (max)
		A	R	WB	Y	L	B	B	B	
1	100	2500	1150	2650	1300	3830	1400	2000	1800	2500
2	100	2750	1270	2780	1300	4080	1400	2000	1800	2500
3	100	3000	1400	2900	1300	4330	1400	2000	1800	2500
4	100	3250	1520	3030	1300	4580	1400	2000	1800	2500
5	100	3500	1650	3150	1300	4830	1400	2000	1800	2300
6	100	3750	1770	3280	1300	5080	1400	2000	1800	2500
7	100	4000	1900	3400	1300	5330	1400	2000	1800	2500
8	100	4250	2020	3530	1300	5580	1400	2000	1800	2500
9	100	4500	2150	3650	1300	5830	1400	2000	1800	2400
10	150	4750	2220	3830	1300	6080	1400	2000	1800	2250
11	150	5000	2350	3950	1300	6330	1400	2000	1800	2150
12	200	5250	2420	4130	1300	6580	1400	2000	1800	2050
13	200	5500	2550	4250	1300	6830	1400	1950	1800	1950

גרור פתוח

טבלת עומסים לפ' אפ' מס' 13

פירוט	טבעת	סרן	כללי
עצמי	23	857	880
מטען	123	2497	2620
סה"כ	146	3354	3500
מותר	150	3500	3500

גרור סגור/פתוח 3500 kg
דגם: MD-3500 S/P

הגיון:

י.ג.דורמן שרותים הנדסיים בע"מ

תפקיד	שם	חתימה	תאריך	תאור הרכב ו/או מתקן	קנה מידה ללא
מנהל טכני	דני		17.01.2018	שנת יצור	
אישר	מיכאל		17.01.2018	סוג	
מס' רישיון				גרור	
שרטט	מיכאל		17.01.2018	אוטו-טק פז וויים ונגררים	
				מס' שלדה:	
				KG92P39DMHD106xxx	
				דף מס' -	
				מתוך -	