

מדינת ישראל

משרד התחבורה

לשכת סמנכ"ל בכיר לתנועה

אגף הרכב ושרותי תחזוקה

מחלקת תקינה

רח' המלאכה 8, ת"א, ת.ד. 57031

טלפון: 03-5657272

תאריך: 10 פברואר 2014

י"אדר א תשע"ד

גרורים ונתמכים

0582051

תיק:

מס"ד:

אל: משרדי הרישוי המחוזיים י-ם, ת"א, חיפה, ב"ש.

: יבואן מורשה חב' "אחים ניסנבויס בע"מ".

הוראה מס' 14-6283

הנדון: **רישום ורישוי גרור מתוצר "בורסטנר" (BURSTNER), גרמניה.**

(הוראה זאת תקפה עם הצגת אישור מהנדס בודק לחשמל 220v וטכנאי גז, למשרד הרישוי במעמד הרישום)

1. פרטים כלליים:

תוצר הגרור - בורסטנר (BURSTNER) / ארץ ההרכבה - גרמניה / שנה קלנדארית - 2014							
דגם הגרור	סוג הרכב 02 (סיווג ראשי)	מס' סר/גל	מידות צמיגים	משקלות המותרים (ק"ג)			סוג הבלמים
				כולל	עצמי	שרות	
4655	גרור סגור מגורים (464)	2/1	185R14C (100/102N)	1500	1230	דחיפה ביצול	מכני
- כינוי מסחרי לדגם AVERSO 465 TS							

3. פרטים נוספים:

2. מידות הגרור (מ"מ):

מידה	פירוט
4390	רוחק סרנים
2850	שלוחה אחורית (*)
7240	אורך כולל
5910	אורך ארגז
2300	רוחב כולל עד
2600	גובה כולל עד (**)
1330	אורך יצול

3.1 ציוד הרכב - בהתאם לתקנות התעבורה ודרישות חובה.
 3.2 דגם אב-טיפוס נבדק ע"י מכון המתכות הישראלי, תעודת בדיקה מס' ב/127169 מיום 04.06.2013.
 3.3 הגרור עומד בתקינה אירופית WFTA-EI*2007/46*0147*05
 3.4 שאר פרטי הגרור בהתאם לשרטוט מס' 4655/EI (מצ"ב).
 3.5 מיקום המצאם של סימני ההיכר:
טבלת הזיהוי - צמודה לארגז, דופן ימנית, חלק קדמי תחתון.
מס' שלדה - טבוע מקורית על שלדה מימין, חלק תחתון.

(*) בהתאם להחלטת אגף הרכב - בהוראת נוהל 10.05 במס"ד 59010 מיום 21.05.2005 וסיכום דיון במס"ד 11997 מיום 19.07.2005 ומכתב ראש תחום תקינה בסימוכין 199718512 מיום 28.10.2012 ניתן לאשר אורך שלוחה אחורית בגור מגורים אשר עומד בתקינה אירופית לפי דירקטיבה 2007/46/EC עד 65% מהרוחק סרנים
 (** גובה כולל יחשב עד לקצה הדופן העליונה של המרכב ובלטות כגון מכסה ארובה או חלון בגג לא יחשב מהגובה הכללי בתנאי שבליטה זו לא תחרוג מ-10 ס"מ וגם כן סעיף זה בהתאם להחלטת אגף הרכב.

4. זיהוי רכב לפי מספר השלדה (דוגמה):

1-3	4-9	10	11	12-17
W B U	4655TS	E	2	262996
תוצר וארץ הרכבה	סימני היכר לדגם הרכב	ללא משמעות	מפעל הרכבה בגרמניה (1,2)	מספר רץ

5. מידע ודרישות נוספות לרישום הגרור:

חובת קיום/התקנת פריטים הבאים:

5.1 אורות ומחזירי אור, אמצעי רתום וחיבורי חשמל (13 פנים) - בהתאם לתקנות התעבורה ודרישות משרדנו.

5.2 מראות עזר נוספות ברכב הגורר עד לפחות למידת רוחב הגרור (לפי הצורך).

5.3 הוראה זאת תקפה עם הצגת אישור מהנדס בודק לחשמל 220v וטכנאי גז, למשרד הרישוי במעמד הרישום.

6. תנאי הרישון:

- 6.1 (602) הגרור ייגרר ע"י רכב המורשה לגרירה שמשקלו הכולל המותר - 2880 ק"ג לפחות או בהתאם לרישום ברישון הרכב הגורר.
- 6.2 (604) רוחב הגרור לא יעלה על רוחב הרכב הגורר מעבר ל- 20 ס"מ מכל צד.
- 6.3 - אין להסיע נוסעים בגרור.

7. הוראות קודמות:

מס' הוראה 13-6408

ב ב ר כ ה

מהנדס סניד עומרי
מרכז בכיר תקינה

לוטה: שרטוט מס' 4655/EI

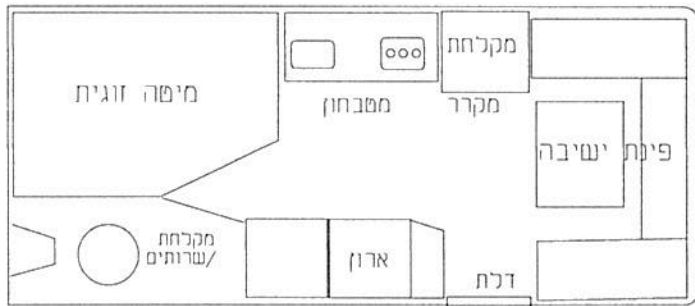
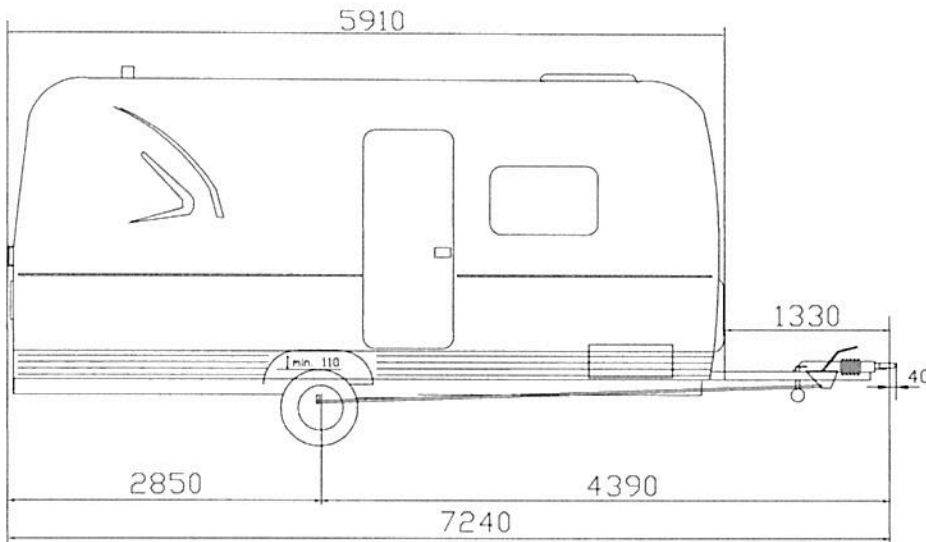

מידע נוסף

<u>צמיגים</u>	
185R14C	102/100Q
<small>הערות: 1. קוד המהירות רשום א הינו המינימום הדרוש הצמיג יכול להיות עם קוד למהירות מהירה יותר</small>	
<u>סרן אחורי</u>	
AL-KO - DELTA-SIN 14-1	
<u>בלמים</u>	
בלם דחיפה מכני	
טולרנס כללי למידות ±50	



חלוקת עומסים (דוגמא)

סרוב	סרן אחורי	כף ריחום	
1230	1180	50	משקל עצמי
270	230	40	ציוד
1500	1410	90	משקל כללי
1500	1500	100	נחוני יצרן

מבלת עידכונים

		5
		4
		3
		2
		1
עכבון חס	חאריץ	חתימה

גרוור לינה - קבוצה 02				שם היבואן			
ממשקל כללי 1500 ק"ג				אחים ניסנבוים בע"מ			
קנה מידה	תאור הרכב (ו/או המתקן)			תאריך	חתימה	שם	תפקיד
1:50	שנה	דגם	תוצר	19.12.13		גד בן-נון	שרטוט
חס שרפוט	קלנדאריח	4655	BURSTNER	22.12.13		רוני ניסנבוים	אישר
דף חס	חס' שלודה (דוגמא)						
חסור	WBU4655TSE2265341						