

**מדינת ישראל**

משרד התחבורה  
לשכת סמנכ"ל בכיר לתנועה  
אגף הרכב ושירותי תחזוקה  
מחלקת תקינה  
רח' המלאכה 8, ת"א, ת.ד. 57031  
טלפון: 03-5657122

תאריך : 10 פברואר 2014  
י' אדר א' תשע"ד  
תיק : גרורים ונתמכים  
מס"ד : 05788414

אל: משרדי הרישוי המחוזיים י-ם, ת"א, חיפה, ב"ש.  
יצרן : נגררי השרון בע"מ.

**הוראה מס' 14-6275**

**הנדון: רישום ורישוי גרור תוצר " נגררי השרון בע"מ " (ישראל).**

**1. פרטים כלליים:**

תוצר הגרור – נגררי השרון בע"מ / ארץ ההרכבה - ישראל / שנה קלנדארית - 2014						
דגם	סוג (*) קטגוריה 02	מס' סר/גל'	מידת צמיגים	משקל כולל (ק"ג) (**)	סוג הבלמים	
					שרות	עזר
NH-1560SH	גרור סגור שירותים (423)	2/1	בהתאם לשרטוט מס' 1560SH/01-14	1560	דחיפה ביצול	מכני
(*) גרור מיוחד שמוטקן עליו תא שירותים בחלקו האחורי וגנירטור בחלקו הקדמי. (**) - משקל העצמי של גרור 1310 ק"ג						

**2. מידות הגרור (מ"מ):**

בהתאם לשרטוט מס' 1560SH/01-14 המצורף המהווה חלק בלתי נפרד מהוראה זאת.

**3. פרטים נוספים:**

- 3.1 ציוד הרכב-בהתאם לתקנות התעבורה ודרישות חובה.
- 3.2 בגרור מותקן באופן קבוע תא שירותים בודד בחלקו האחורי ויחידת גנירטור בחלקו הקדמי של הגרור.
- 3.3 דגם אב-טיפוס נבדק ע"י מכון התקנים הישראלי בתעודה מס' 9013230116 מיום 29.07.2010.
- 3.4 שאר פרטי הגרור – בהתאם לשרטוט מס' 1560SH/01-14
- 3.5 מקום המצאם של סימני ההיכר: **טבלת הזיהוי** – צמודה לשלדה/ ארגז, חלק קדמי ימני.  
**מס' שלדה** - טבוע מקורית, על היצול, חלק קדמי עליון או ליד הטבלה.

**4. זיהוי רכב לפי מספר השלדה (דוגמה):**

1-3	4	5	6-7	8	9	10	11	12-14	15-17
KG9	2	H	56	D	1	E	B	065	001
תוצר ישראל	משקל כולל מעל 750 ק"ג	סוג המרכב	קוד לדגם: NH-1560SH	סוג סרנים ובלמים	ללא משמעות	שנת 2014	ללא משמעות	קוד יצרן	מספר רץ

**5. מידע ודרישות נוספות לרישום הגרור:**

- חובת קיום/התקנת פריטים הבאים:**
- 5.1 אורות ומחזירי אור, אמצעי רתום וחיבורי חשמל (13 פינים) – בהתאם לתקנות התעבורה ודרישות משרדנו.
  - 5.2 מראות עזר נוספות ברכב הגורר עד לפחות למידת רוחב הגרור ( לפי הצורך ).

**6. תנאי הרישוי:**

- 6.1 (602) הגרור ייגרר ע"י רכב המורשה לגרירה שמשקלו הכולל המותר - 3000 ק"ג לפחות או בהתאם לרישום ברישוי הרכב הגורר.
- 6.2 (604) רוחב הגרור לא יעלה על רוחב הרכב הגורר מעבר ל- 20 ס"מ מכל צד.
- 6.3 מותקן על הגרור באופן קבוע תא שירותים סגור בחלקו האחורי וגנירטור בחלקו הקדמי.
- 6.4 (113) אין להוביל מטען מעבר ליעודו.

**7. הוראה קודמת:**

מס' הוראה 11-0876,12-1319,13-6255

**בברכה**

מהנדס סעד עומרי  
מרכז בכיר תקינה

העתק: יצרן הגרור,

לוטה: שרטוט מס' 1560SH/01-14

תאריך	אשר	תאור השינוי	הוראת שינוי ' מס	מהדורה
-------	-----	-------------	---------------------	--------

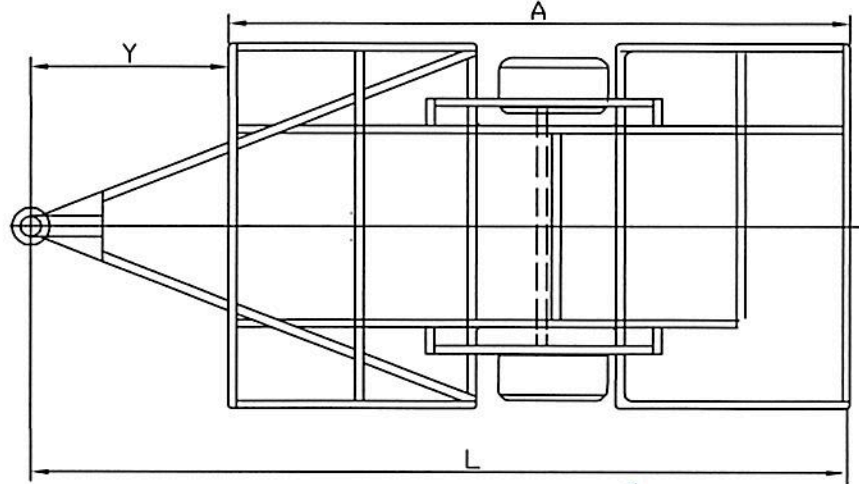
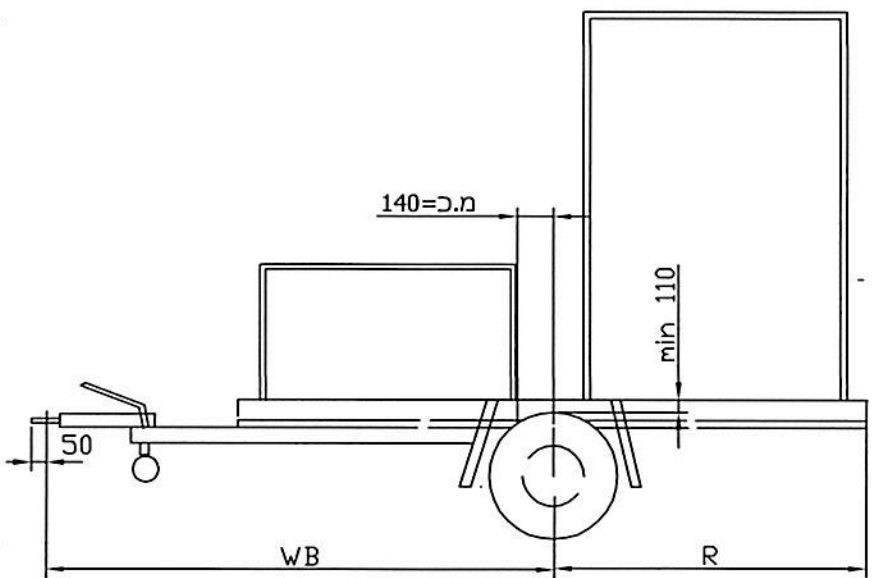
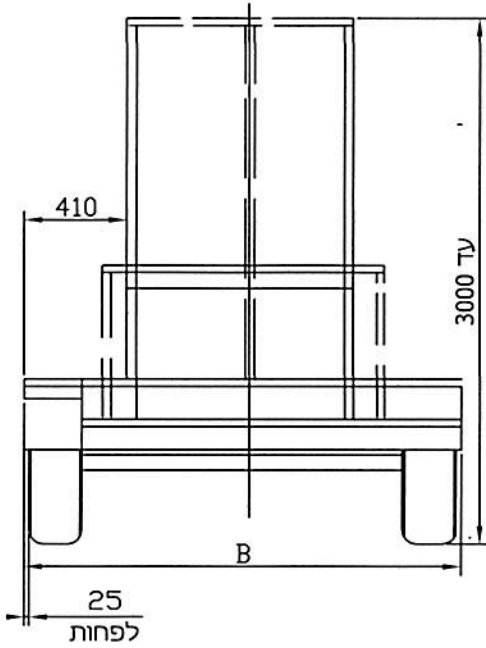

**הערות:**

צמיגים מתחת לארגז או בצדדים עם כנפים  
גובה בין גלגל לכנף 110 מ"מ לפחות  
משקל כולל 1550 ק"ג  
סיבולת כללית למידות  $\pm 50$   
מ.כ- מרכז כובד של ניגור בלבד

טבלת עומסים (WB=3000)			
פירוט	טבעת	סרן	כללי
עצמי	60	1250	1310
סה"כ	60	1250	1310
מותר	100	1500	1550

**טבלת מידות**

אורך ארגז	שלוחה אחורית	רוחב סרנים	רוחב כללי	רוחב מירבי עד	אורך יצול
A	R	WB	L	B	Y
2500	1250	2450	3700	2100	1200
2750	1350	2600	3950	2100	1200
3000	1400	2800	4200	2100	1200
3250	1550	2900	4450	2100	1200
3500	1700	3000	4700	2100	1200
3750	1850	3100	4950	2100	1200
4000	2000	3350	5350	2100	1350

14-6275

**מפרט:**  
**צמיגים:**

185R14C 195R14C 225/70R14  
קוד עומס עבור הצמיגים 100-119

**סרן אחורי:**

תוצרת: KNOTT ; דגם: VGB15LV  
תוצרת: ALKO ; דגם: B1600  
כושר העמסה 1600 kg

**בלמים:**

בלם דחיפה באנרציה

תוצרת: KNOTT ; דגם: KF20  
תוצרת: ALKO ; דגם: AK160



תבנית: גרור עבודה (גנראטור) 1560 kg  
דגם: NH-1560SH

**י.ג.דורמן** שרותים הנדסיים בע"מ

תפקיד	שם	חתימה	תאריך	תאור הרכב ו/או מתקן		
				שנת יצור	סוג	תוצר
מנהל טכני	עמי		08.11.2013	שנת יצור	גרור	גרורי השרון בע"מ
אישר	מיכאל		08.11.2013	2014		
מס' רישיון				מס' שלדה: KG92H56D1EB065xxx		
שרטט	מיכאל		08.11.2013	דף מס - 1		
				מתוך - 1		