

משרד התחבורה
 לשכת סמנכ"ל בכיר לתנועה
 אגף הרכב ושרותי תחזוקה
 מחלקת התקינה
 רח' המלאכה 8, ת"א, ת.ד. 57031
 טלפון 03-5657272

תאריך : י"ז טבת, תשע"ח
 4 ינואר, 2018
 תיק : רנו משא כללי
 מס"ד : 00373518

אל: משרדי רישוי מחוזיים י-ם, ת"א, חיפה, ב"ש

הוראה מס' 18-3036

הנדון: אישור רישום רכב משא תוצר רנו (צרפת) דגם C 8X4 RT

כלי רכב שפרטיהם ר"מ מאושרים לרישום לשנה קלנדארית 2018.

א. פרטי רכב כלליים:

| 2018 | | שנה קלנדארית: | | | תוצר וארץ הרכבה: רנו - צרפת | | | |
|--|----------------|--|-------|------|---|------------------|--------------|-------------|
| מידות צמיגים (***קוד עומס ומהירות) | הנעה | משקל כולל מותר וכושר משא של הסרנים (ק"ג) | | | סוג תא נהג (מס' נוסעים) | סווג רכב (N3) | דגם המנוע | דגם הרכב |
| | | כולל | אחורי | קדמי | | | | |
| 315/80R22.5 (154/150G) 13R22.5 (156/150G) 385/65 R22.5 (160G)** | 8X4 | 32000 | 26000 | 7500 | בודד או תא שינה (נהג+1 או נהג+2) | מסחרי | DTI 11 | C |
| | 4 מס' סרנים | | | | | | DTI 13 | |
| 12 מס' גלגלים | | | | | | | | |

הערה: * סרן אחורי בשלישיית הסרנים האחוריים מתרומם ומהוגה.
 ** מידה זו תגיע בסרן אחורי וקדמי בלבד.
 *** ניתן לאשר קוד עומס ומהירות גבוהים מהמצוין לעיל.
 הרכב אושר לפי תעודת WVTa מס' e1*2007/46*1326 (יש לוודא שמספר זה מופיע בטבלת זיהוי של הרכב)

ב. תחום מרכזי הכובד בהתאם לרוחק סרנים [ס"מ]:

| רוחק סרנים | [ס"מ] | 455 | 475 | 505 | 525 | 565 | 595 | 625 | 655 |
|-----------------------------------|-------|-------|-------|-------|-------|-------|-------|-------|-------|
| רוחק סרנים לחישוב מרכז כובד [ס"מ] | | 447 | 467 | 497 | 517 | 557 | 587 | 617 | 647 |
| מיקום מרכז הכובד [ס"מ] | | 27-49 | 26-49 | 26-51 | 28-54 | 27-54 | 27-56 | 29-58 | 59-60 |

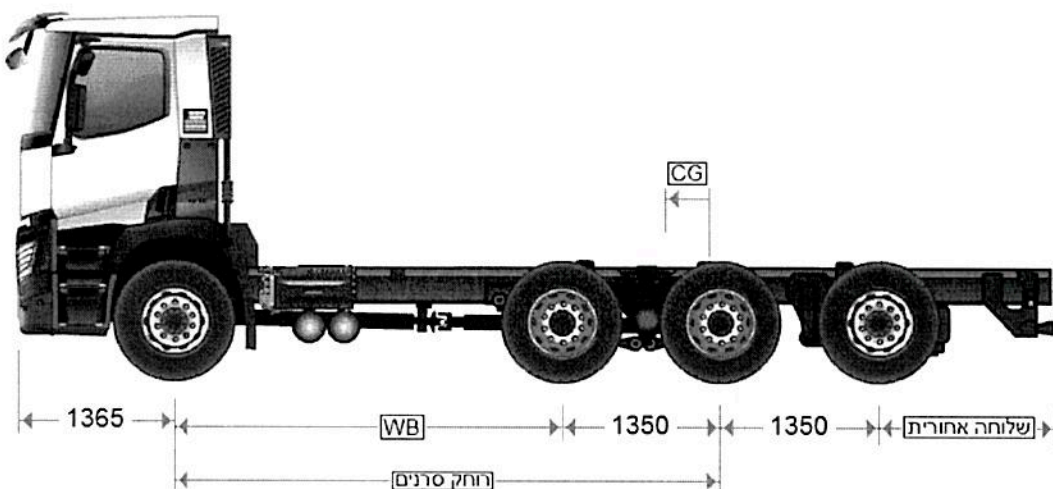

2/...

תקיפות הוראה זו כשהיא חתומה מקורית או נאמן למקור

מדינת ישראל



הסידור בתנועה
אגף הרכב



דף מס' 2 להוראה מס' 18-3036

ג. סימני היכר של הרכב:

| | | | | | | | | |
|------------------------|-----------------|-----------------|-----------------|-----------------|---------------|---------------|---------------|--------|
| 1 2 3 | 4 5 | 6 | 7 | 8 | 9 | 10 | 11 | 12-17 |
| VF6 | 30/31 | R | 1/3 | 6 | 4 | J | D | 123456 |
| קוד יצרן (רנו-צרפת) | קוד דגם הרכב | קוד סוג הרכב | קוד סוג מנוע | קוד סוג שלדה | ללא משמעות | ללא משמעות | מפעל הרכבה | מס' רץ |

ד. פרטי מנוע:

| קוד מנוע המופיע בתווית המנוע | סוג מנוע | מומנט [סל"ד/ני"מ] | הספק [סל"ד/כ"ס(קו"ט)] | קיבול צל' [סמ"ק] | מס' ציל' ציל' | דגם | תוצר |
|---------------------------------|----------------|----------------------|--------------------------|---------------------|------------------|--------|------|
| DTI 11 380 EUVI | דיזל- טורבו | 1836/1000 | 285 (382) /1800 | 10837 | 6 | DTI 11 | רנו |
| DTI 11 430 EUVI | | 2091/1000 | 323 (433) /1800 | | | | |
| DTI 11 460 EUVI | | 2224/1000 | 345 (462) /1800 | | | | |
| DTI 13 440 EUVI | | 2244/900 | 330 (442) /1800 | 12777 | | DTI 13 | |
| DTI 13 480 EUVI | | 2448/950 | 360 (482) /1800 | | | | |
| DTI 13 520 EUVI | | 2601/1000 | 390 (523) /1800 | | | | |

ה. תנאי גרירה לרישום ברישיון הרכב:

| קוד | תנאים והגבלות |
|-----|--|
| 211 | רשאי לגרור גרור בעל 2 סרנים במשקל עד 18000 ק"ג |
| 210 | רשאי לגרור גרור בעל 2 סרנים עם מתלה אוויר במשקל עד 19000 ק"ג |
| 223 | רשאי לגרור גרור בעל 3 סרנים במשקל עד 25000 ק"ג |
| 228 | רשאי לגרור גרור בעל 3 סרנים עם מתלה אוויר במשקל עד 27000 ק"ג |

ו. מקום המצאם של סימני ההיכר:

| סימני ההיכר | אופן ההתקנה | מקום ברכב |
|-----------------|-------------|-------------------------------------|
| טבלת זיהוי הרכב | צמודה | על תושבת כיסא נוסע |
| מספר שלדה | טבוע מקורית | מסגרת הימנית, מאחורי גלגל ימני קדמי |
| דגם ומס' המנוע | טבוע מקורי | בחלק אחורי של בלוק מנוע |
| טבלת זיהוי מנוע | צמודה | בצד שמאל למעלה |

ז. מידע ודרישות נוספות לרישום הרכב:

| חובת קיום/התקנת הפרטים הבאים: |
|---|
| 1. תאורה לאורך שני צידי המרכב, לפי תקן EEC 91/663 + EEC 76/756. |
| 2. התקנת הגנה תת-רכבית בצידי הרכב, לפי תקן EEC73 או תקן ישראלי מתי" 6234. |
| 3. "כנפיים" בגלגלים (מגיני בוץ), לפי תקן EEC 91/226. |
| 4. התקנת מדבקה על מיכל אוריאה בגודל 40X60 מ"מ וכתובית "אוריאה". |

ח. הוראות משנים קודמות:

| מס' הוראה | שנה קלנדארית |
|-----------|--------------|
| 15-3029 | 2015 |
| 16-3086 | 2016 |

בברכה,

מהנדס ג'מיל אבו חלא
ראש תחום תקינה

העתקים: יבואן רכב
תיק

תקיפות הוראה זו כשהיא חתומה מקורית או נאמן למקור