

מדינת ישראל



משרד התחבורה  
 לשכת סמנכ"ל בכיר לתנועה  
 אגף הרכב ושרותי תחזוקה  
 מחלקת התקינה  
 רח' המלאכה 8, ת"א, ת.ד. 57031  
 טלפון 03-5657272

תאריך : י"ח טבת, תשע"ח  
 26 דצמבר, 2018  
 תיק : גרורים ונתמיכם  
 מס"ד : 27483018

אל: משרדי רישוי מחוזיים י-ם, ת"א, חיפה, ב"ש

**הוראה מס': 18-6073**

**הנדון: אישור רישום נתמך פתוח תוצרת עמנואל תעשיות ומתכת בע"מ (ישראל) דגם IM-73PN**  
 כלי רכב שפרטיהם ר"מ מאושרים לרישום לשנה קלנדארית 2018-2019.  
**א. פרטי רכב כלליים:**

שנה קלנדארית: 2018-2019		עמנואל תעשיות ומתכת בע"מ (ישראל)				סוג רכב (O4)	דגם הרכבי
מס' סרנים	מס' גלגלים	משקל כולל מותר וכושר משא של הסרנים (ק"ג)					
מידת צמיגים (קוד עומס ומהירות) ודגם סרנים		אחורי	פין גורר	כללי	נתמך פתוח (530)	IM-73PN	
בהתאם שרטוט מס' IM-73PN-18		6	3	24000	16500	40000	

**מערכת הבלמים (עונה לדרישות התקן האירופאי)**

שרות:	מערכת אויר מלא	עזר (חנייה) בטחון: בלם עצמאי
-------	----------------	------------------------------

**ב. פירוט מספר שלדה:**

1	2	3	4	5	6	7	8	9	10	11	12	13	14	15	16	17
KG9	S	P	6	E	3	2	J/K	I	118	XXX						
תוצר הרכב ישראל	סוג הרכב	סוג מבנה	קוד משקל כולל	קוד מתלה וסרן	מס' שורות סרנים	ללא משמעות	שנה קלנדארית 2018-2019	אתר הרכבה עמנואל	קוד היצרן עמנואל תעשיות ומתכות בע"מ	מספר רץ						

**ב(1). פירוט קחים במספר השלדה:**

11	7	6	5	4	הספרה
אתר הרכבה	קוד מתלה וסרן	קוד משקל כולל	סוג מבנה	סוג הרכב	נושא
I - עמנואל	A - אויר אחר B - מכני אחר C - אויר B.P.W D - מכני B.P.W E - אויר R.O.R F - מכני R.O.R G - אויר S.A.F H - מכני S.A.F	מ - ע 3 - 10000-3500 4 - 20000-10000 5 - 30000-20000 6 - 40000-30000 7 - 44000-40000 8 - מעל 44000	F - ארגו P - משטח T - מיכל R - מגבה נוע H - רכינה S - שלדי L - ציוד כבד B - מהפך ברזל D - דולי W - עבודה X - סוג אחר	S - נתמך T - גרור A - גרור הנגרר ע"י טרקטור	קוד סימון

- ג. **מידות הרכב:** בהתאם לשרטוט מהנדס שחר מועלם מס' IM-73PN-18 המצ"ב והמהווה חלק בלתי נפרד מהוראה זו.  
 ד. **ציוד הרכב:** בהתאם לתקנות התעבורה והוראות האגף.  
 ה. **תנאי הרישוי:**

קוד	תנאים והגבלות
84	מצויד במתלה אוויר.
*119	ראשי להוביל מטען כללי או מכולה של 40 פיט או שתי מכולות של 20 פיט.
180	ברכב בוצע תיקון מספר שלדה באישור משרד התחבורה.
235	עבר יצור מחדש.

הערה: \* יירשם ברישוי גרור פתוח בו מותקנים מנעולי הצמדה.

**ו. הערות:**

- הנתמך יכול להבנות עם או בלי מנעולי הצמדה או עמודי צד או דפנות או קיר קדמי במקרה של התקנות הנייל יש לרשום זאת ברישוי הרכב, התוספת אינה משנה את חישוב חלוקת המשקולות.
  - טבלת הזיהוי תוצמד ע"י קורת שלדה קדמית בצד ימין.
  - מס' השלדה טבוע סמוך לטבלת הזיהוי.
  - הגרור נבדק בבדיקת אב-טיפוס ע"י מוסד הטכניון, דו"ח מס' ב/172157-01 מיום 16/12/2018.
- רצ"ב: שרטוט מס' IM-73PN-18.

מהנדס ליאון סניד  
 מרכז בכיר הנדסת רכב ותקינה

עותק: יצרן הרכב, תיק

**תקיפות הוראה זו כשהיא חתומה מקורית או נאמן למקור**

עם / בלי עמודים / קיר קדמי

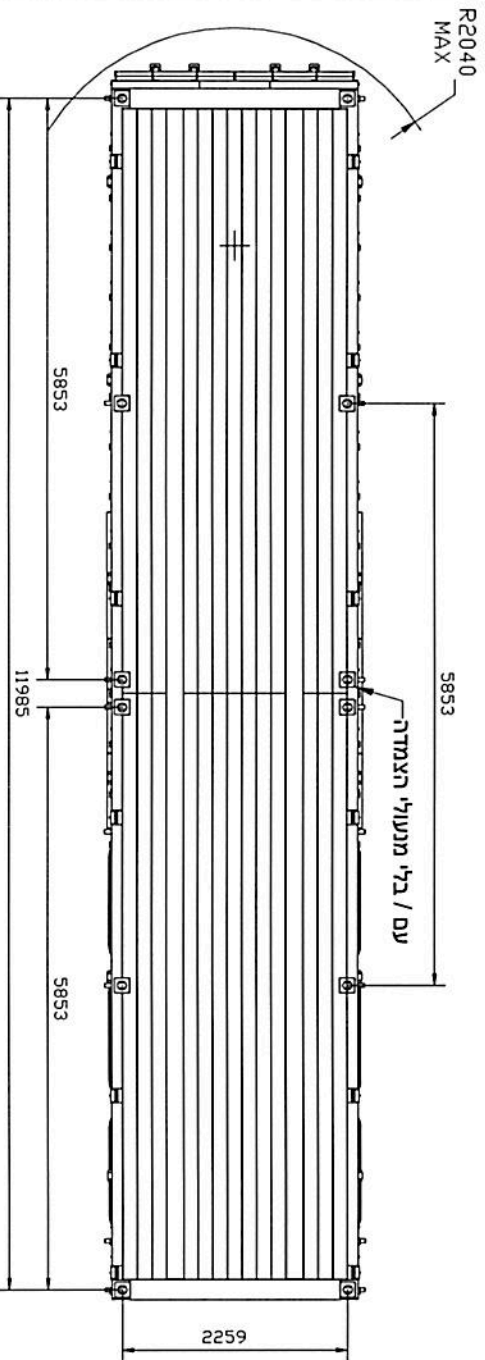
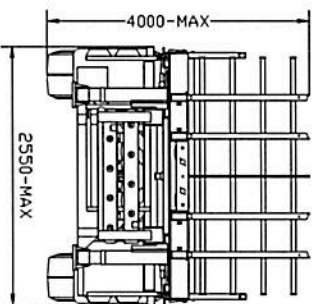
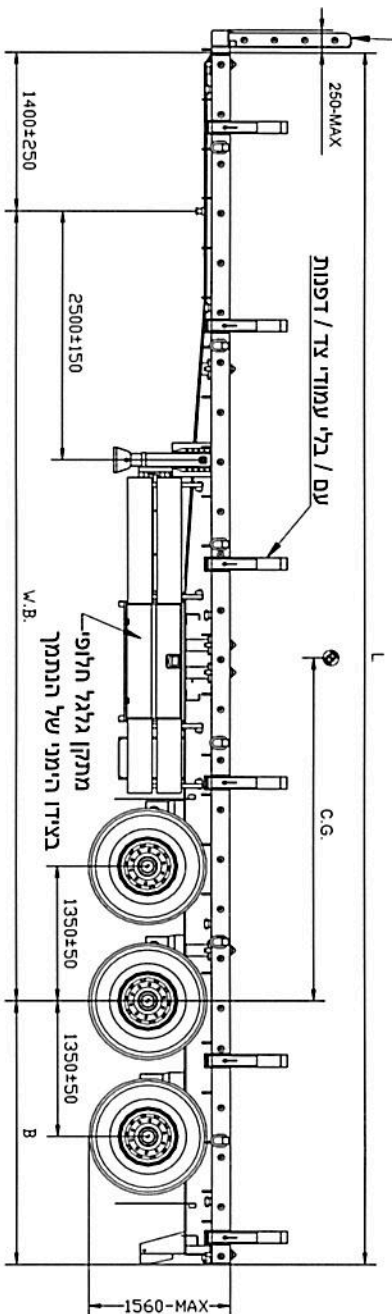

\* - אופציה הכוללת סת' היגוי אחורי

טבלת מידות כלליות (מ"מ)

C.G.	B	W.B.	L	
3350±150	2750±150	7900±150	12200±150	(1)
3500±150	2750±150	8200±150	12500±150	*2
3650±150	2750±150	8500±150	12800±150	*3

צמיגים	
כמות	מידות
6	385/65 R 22.5 425/65 R 22.5 445/65 R 22.5 טווח כוון עומס: 156-175 קוון מדידות על-ימני: 156-175 קוון מדידות על-שמני: 156-175

סדרים
SAF: SNK 4218 , SBR 2243
GIGANT: GEKA2 4220P
RDR: LMO 10791

תיאור:  
נחמק תרתי סרני  
ייצור מחדש  
משקל 40 טון  
IM-73PN משטח פדחון

תיאור:	תחילת שרטיט:
IM-73PN-18	
תוצר: עמנואל תעשיות אפיצות	±50

שם	תאריך	חתימה
תכנון	13.08.18	שחר
בדיקה	13.08.18	שחר
אישור	13.08.18	שחר

מהנדס שחר מועלים  
מס' רישון 114959  
טל. 054-4643128

נספח כרדור אה:  
[ ]

שחר מועלים  
מהנדס צמיגות  
ג.ר. 114959



18-6093

