

מדינת ישראל



משרד התחבורה
והבטיחות בדרכים

לשכת סמנכ"ל בכיר לתנועה
אגף הרכב ושרותי תחזוקה
מחלקת התקינה

רח' המלאכה 8, ת"א, ת.ד. 57031

תאריך : כ"ב אב תשע"ז
14 אוגוסט 2017
תיק : גרורים עד 3500 ק"ג
מס"ד : 18964217

טלפון : 03 - 5657122
פקס : 03 - 5657123

אל: משרדי רישוי מחוזיים י-ם, ת"א, חיפה, ב"ש

הוראה מס' 17-7084
הנדון: אישור רישום גרור תוצרת "ציקי תעשיות מתכת בע"מ" (ישראל)

באפשרותכם לרשום את כלי הרכב שפרטיו כדלהלן לשנה קלנדרית 2017:

א. פרטי רכב כלליים:

שנה קלנדרית: 2017		ציקי תעשיות מתכת בע"מ (ישראל)			תוצר וארץ הרכבה:	דגם הרכב
מס' גלגלים	מס' סרנים	משקל מותרים כללי, סרנים וכף ריתום [ק"ג]			סווג רכב (O1)	ZK 500
		כף רתום	כללי	סרנים		
2	1	50	500	500	גרור פתוח (450)	

ב. מידות הרכב: בהתאם לשרטוט מס' 17-500/1 של י.ג. דורמן המצ"ב ומהווה חלק בלתי נפרד מהוראה זו.

ג. ציוד הרכב: בהתאם לתקנות התעבורה והוראות האגף.

ד. זיהוי רכב לפי מספר השלדה:

1-3	4	5	6-7	8	9	10	11	12-14	15-17
KG9	1	P	50	A	1	H	1	069	XXX
תוצר (ישראל)	קוד משקל הגרור	סוג מרכב	קוד דגם	סוג סרנים ובלמים	ללא משמעות	קוד שנה קלנדרית	ללא משמעות	קוד יצרן	מספר רץ

ה. תנאי הרישיון:

קוד	תנאים והגבלות
601	ייגרר ע"י רכב המורשה לגרירה שמשקלו העצמי לצורכי גרירה 1000 ק"ג לפחות.
602	ייגרר ע"י רכב משא בעל משקל כללי מותר 1535 ק"ג לפחות או בהתאם לכושר הגרירה הרשום ברישיון הרכב הגרור.
604	רוחב הגרור לא יעלה על רוחב הרכב הגרור מעבר ל- 20 ס"מ מכל צד.

ו. הערות:

1. אב-טיפוס של הגרור נבדק ע"י מעבדת רכב אריאל תעודת בדיקה מס' 00-5638-17/01 מיום 9.8.2017.
2. טבלת הזיהוי צמודה למרכב בחלק הקדמי הימני.
3. מס' השלדה טבוע מקורית על ארוכת השלדה הימנית.

בברכה,

מהנדס שמעון עובדיה

מרכז בכיר תקינה

העתק: יצרן גרור

תקיפות הוראה זו כשהיא חתומה מקורית או נאמן למקור

תאריך	אישר	תאור השני	הוראת שני מס	מהדורה

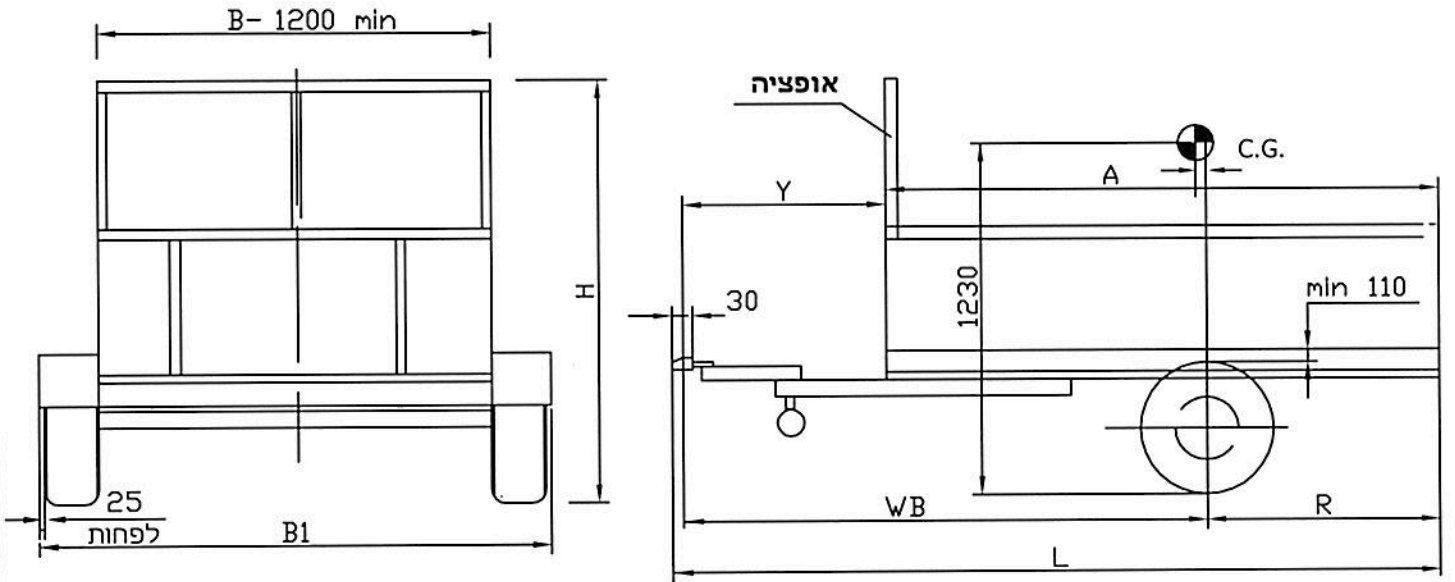

17-7084



הערות:

ארגז פתוח או משתח עם/בלי דפנות/דלתות, עם/בלי כיסוי ברזנט/או כדומה צמיגים בצדדים עם כנפים גובה בין גלגל לכנף 110 מ"מ לפחות גובה כף ריטום 430±35 מ"מ משקל כולל 500 ק"ג סיבולת כללית למידות ±50

מפרט:

צמיגים:

145R10(68S) 145R13(74T)
145R12(72S) 145/70R13(71S)
145/80R12(74S) 155/70R13(75T)

סרן אחורי:

תוצרת: KNOTT ; דגם: VG5
תוצרת: ALKO ; דגם: 400-5
תוצרת: WAP ; דגם: WAG055 L

בלמים:

ללא בלמים
כף ריתום לכדור 50 מ"מ

טבלת מידות

שטח מירבי למרכב- 4.1 מ"ר

אפ"ש מס'	מרקז כובד C.G.	אורך ארגז A	שלוחה אחורית R	רוחב סרנים WB	אורך יצול Y	אורך כללי L	ארגז בין הגלגלים		
							רוחב ארגז עד B	רוחב כללי עד B1	גובה כללי עד H
1	50	2000	950	2050	1000	3030	1750	2200	2500
2	85	2110	970	2000	910	3020	1750	2200	2500
3	55	2250	1070	2180	1000	3280	1750	2200	2500
4	125	2250	1000	2100	850	3180	1750	2200	2500
5	100	2300	1050	2095	850	3175	1750	2200	2500
6	50	2500	1200	2300	1000	3530	1630	2200	2500
7	30	2560	1250	2220	970	3560	1600	2200	2500
8	10	2610	1300	2530	1225	3860	1560	2200	2500
9	55	2750	1320	2430	1000	3780	1480	2200	2500
10	50	3000	1450	2550	1000	4030	1350	2200	2500

טבלת עומסים לפי אפ"ש מס' 2			
פירוט	טבעת	סרן	כללי
עצמי	20	120	140
מטען	15	345	360
סה"כ	35	465	500
מותר	50	500	500

הנדון: גרור פתוח 500 kg דגם: ZK-500		י.ג.דורמן שרותים הנדסיים בע"מ					
קנה מידה ללא	תאור הרכב ו/או מתקן			תאריך	חתימה	שם	תפקיד
	שנת יצור	סוג	תוצר	25.07.2017		ציקי	מנהל טכני
שרטוט מס': 500/1-17	2017	גרור	ציקי-תעשיות מתכת בע"מ	25.07.2017		מיכאל	אישר
	מס' שלדה: KG91P50A1H1069XXX ללא בלמים						מס' רישון
ד"ף מס': 1				25.07.2017		מיכאל	שרטט
מתוך: 1							