

מדינת ישראל



משרד התחבורה  
והבטיחות בדרכים

לשכת סמנכ"ל בכיר לתנועה  
אגף הרכב ושרותי תחזוקה  
מחלקת התקינה

תאריך : כ"ו תשרי/תשע"ח  
16/10/2017  
תיק : נתמכים ונגררים  
מס"ד : 10459917

רח' המלאכה 8, ת"א, ת.ד. 57031

טלפון : 03 - 5657122  
פקס : 03 - 5657123

אל: משרדי רישוי מחוזיים י-ם, ת"א, חיפה, ב"ש

**הוראה מס' 17-7055**

**הנדון: אישור רישום גרור עבודה תוצר - סב אינטרנשיונל בע"מ SEB International Ltd (אנגליה)**

באפשרותכם לרשום את כלי הרכב שפרטיו כדלהלן לשנה הקלנדרית 2017:

**א. פרטי רכב כלליים:**

שנה קלנדרית: 2017					תוצר וארץ הרכבה: SEB International Ltd (אנגליה)	
מס' גלגלים	מס' סרנים	משקלים מותרים (ק"ג)			סוג רכב (O2)	דגם הרכב
2	1	כף רתום	כללי	סרן	גרור לתוף כבל (451)	SEB 01
		100	1500	1400		
* כינוי מסחרי: CABLE DRUM TRAILER Variant / Version: CD32 / 1						
הגרור אושר בהתאם לתעודת WFTA מס' e13*2007/46*0733 יש לוודא שמספר זה מופיע בתווית הזיהוי של היצרן						

ב. **מידות הרכב:** בהתאם לשרטוט מס' SEB01-17 של י.ג.דורמן הרצ"ב ומהווה חלק בלתי נפרד מהוראה זו.

ג. **ציוד הרכב:** בהתאם לתקנות התעבורה והוראות האגף.

**ד. זיהוי רכב לפי מספר השלדה:**

1-3	4-9	10	11	12-17
SEB	0CD32F	G	1	XXXXX
קוד יצרן	קוד זיהוי	קוד שנת ייצור	קוד מפעל הרכבה	מספר סידורי

**ה. תנאי הרישיון:**

קוד	תנאים והגבלות
601	ייגרר ע"י רכב המורשה לגרירה שמשקלו העצמי לצורכי גרירה 1995 ק"ג לפחות.
602	ייגרר ע"י רכב משא בעל משקל כללי מותר 2880 ק"ג לפחות, או בהתאם לכושר הגרירה הרשום ברישיון הרכב הגורר.
604	רוחב הגרור לא יעלה על רוחב הרכב הגורר מעבר ל- 20 ס"מ מכל צד.
-	מורשה לגרירה ע"י רכב שהמרחק בין מרכז כדור הרתום שלו לקצה האחורי של הרכב הגורר אינו עולה על 95 מ"מ.
-	השימוש בגרור לרבות הגרירה בהתאם להוראות היצרן.

**ו. הערות:**

- אב-טיפוס של הגרור נבדק ע"י מוסד הטכניון - תעודת בדיקה מס' ב/160922 א' מיום 6/6/2017.
- טבלת הזיהוי של יצרן הגרור נמצאת בתוך תא המטען הקדמי של הגרור.
- מס' השלדה של הגרור טבוע מקורית ע"ג ארוכת השלדה הימנית.

בברכה,  
מהנדס שמעון עובדיה

מרכז בכיר הנדסת רכב תקינה

העתק: יבואן הגרור

תקיפות הוראה זו כשהיא חתומה מקורית או נאמן למקור

תאריך	אשר	תאור השינוי	הוראת שינוי ' מס	מהדורה
-------	-----	-------------	---------------------	--------

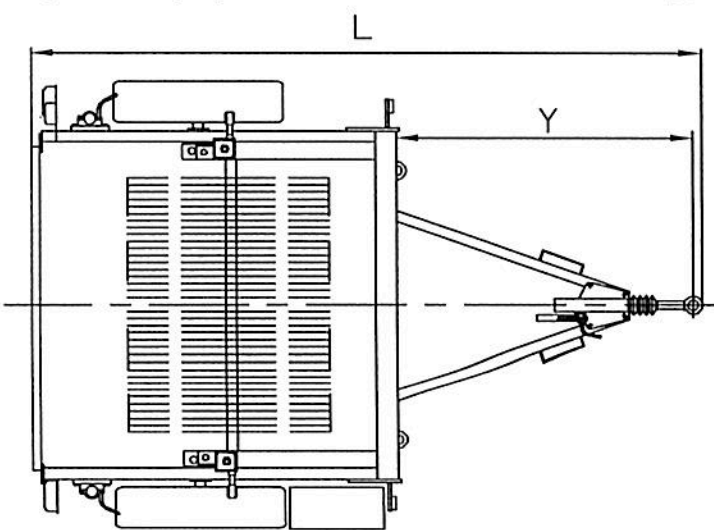
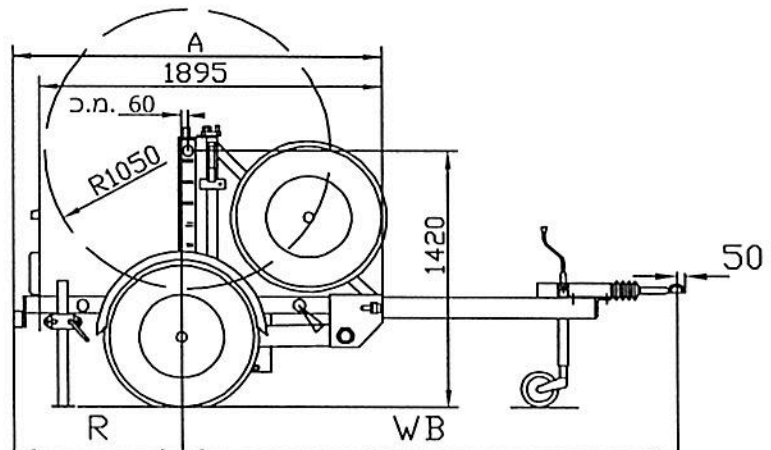
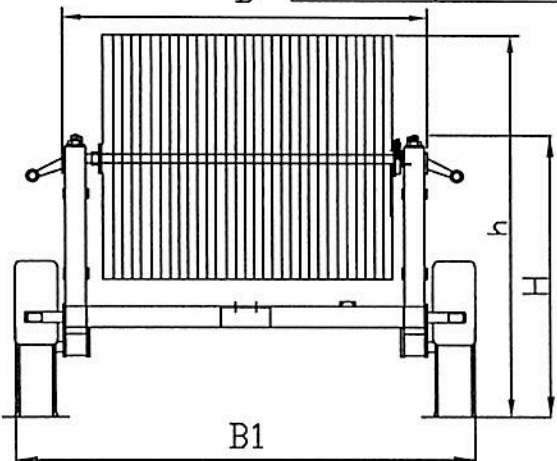

17-7055

משרד התחבורה והבטיחות בדרכים  
מחלקת  
תקינה

07-06-2017

הערות

גרור עבודה -  
צמיגים בצדדים עם כנפים  
גובה כף ריתום  $430 \pm 35$  מ"מ  
גובה בין גלגל לכנף 110 מ"מ לפחות  
טולרנס כללי למידות  $\pm 50$

**טבלת מידות**

גובה כלל תוף	גובה כללי	רוחב כללי	רוחב ארגז	אורך כללי	אורך יצול	רוחב סרנים	שלוחה אחורית	אורך ארגז
h	H	B1	B	L	Y	WB	R	A
עד 2500	1490	2180	1720	3485	1405	2535	900	2030

**מפרט:**

**צמיגים:**

175R14C (99/98R)

**סרן:**

תוצרת: AVONRIDE; דגם: 1500kg CAP 200x50 STUB AXLE

**בלמים:**

בלם דחיפה באנרציה  
תוצרת: BRADLEY; דגם: HU3H

**כף ריתום:**

תוצרת: BRADLEY; דגם: MKIII VAR A

**טבלת עומסים (WB=2535)**

פירוט	טבעת	סרן	כללי
עצמי	75	375	450
מטען	25	1025	1050
סה"כ	100	1400	1500
מותר	100	1400	1500

Type: SEB01  
Variante: CD32  
Version: 1

גרור עבודה 1500 kg				י.ג.דורמן שרותים הנדסיים בע"מ			
קנה מידה ללא	תאור הרכב ו/או מתקן			תאריך	חתימה	שם	תפקיד
שרטוט מס: SEB01-17	שנת יצור	סוג	תוצר: S.E.B International LTD. (אנגליה)	14.05.2017			מנהל טכני
	2016	גרור		14.05.2017		מיכאל	אשר
1 דף מס -	מס' שלדה: SEB0CD32FG1012xxx						מס' רישון
1 מתוך -				14.05.2017		מיכאל	שרטט