

מדינת ישראל



לשכת סמנכ"ל בכיר לתנועה
אגף הרכב ושרותי תחזוקה
מחלקת התקינה

תאריך : ט"ו כסלו תשע"ז
15 דצמבר 2016
תיק : גרורים ונתמכים
מס"ד : 27526416

רח' המלאכה 8, ת"א, ת.ד. 57031

טלפון : 03 - 5657122
פקס : 03 - 5657123

אל: משרדי רישוי מחוזיים י-ם, ת"א, חיפה, ב"ש

הוראה מס' 16-6161 הנדון: אישור רישום גרור תוצר א.ג. נגררים וויים בע"מ, (ישראל)

באפשרותכם לרשום את כלי הרכב שפרטיו כדלהלן לשנה הקלנדרית 2016:

א. פרטי רכב כלליים:

שנה קלנדרית: 2016	א.ג. נגררים וויים בע"מ (ישראל)					סוג רכב (O2)	דגם הרכב
	משקלים מותרים [ק"ג]			סרן	מס' סרנים		
	כף ריתום	כללי					
	100	1000	1000			גרור פתוח (450) גרור סגור (460)	YG1001

* משקל עצמי מקסימלי מותר: לגרור פתוח 333 ק"ג ולגרור סגור 500 ק"ג.

ב. **מידות ונתוני הרכב:** בהתאם לשרטוט YG1001/G של גד בן נון, המצ"ב ומהווה חלק בלתי נפרד מהוראה זו.

ג. **ציוד הרכב:** בהתאם לתקנות התעבורה והוראות האגף.

ד. זיהוי רכב לפי מספר השלדה (דוגמא):

1-3	4	5	6-7	8	9	10	11	12-14	15-17
KG9	2	P	N1	B	1	G	1	075	XXX
תוצר (ישראל)	קוד משקל הגרור	סוג מרכב	קוד דגם	סוג סרנים ובלמים	ללא משמעות	שנה קלנדרית 2016	ללא משמעות	קוד יצרן	מספר רץ

ה. תנאי הרישיון:

קוד	תנאים והגבלות
601	ייגרר ע"י רכב המורשה לגרירה שמשקלו העצמי לצורכי גרירה 1330 ק"ג לפחות.
602	ייגרר ע"י רכב משא בעל משקל כולל מותר 1920 ק"ג לפחות, או בהתאם לכושר הגרירה הרשום ברישיון הרכב הגורר.
604	רוחב הגרור לא יעלה על רוחב הרכב הגורר מעבר ל- 20 ס"מ מכל צד.
-	אין להסיע נוסעים בגרור.

ו. הערות:

- אב-טיפוס של הגרור נבדק ע"י מוסד הטכניון דו"ח מס' ב/157455 א מיום 11.12.2016.
- תווית הזיהוי צמודה למרכב מקדימה צד ימין.
- מס' השלדה טבוע מקורית, ע"ג ארוכת השלדה הימנית.
- רישום גרור שבו מותקן מזגן, מותנה בהגשת תסקיר של חשמלאי בודק, למע' החשמל המעיד על תקינותה.

בברכה,

מהנדס שמעון עובדיה

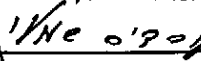
מרכז בכיר תקינה

העתק: יצרן גרור

תקיפות הוראה זו כשהיא חתומה מקורית או נאמן למקור

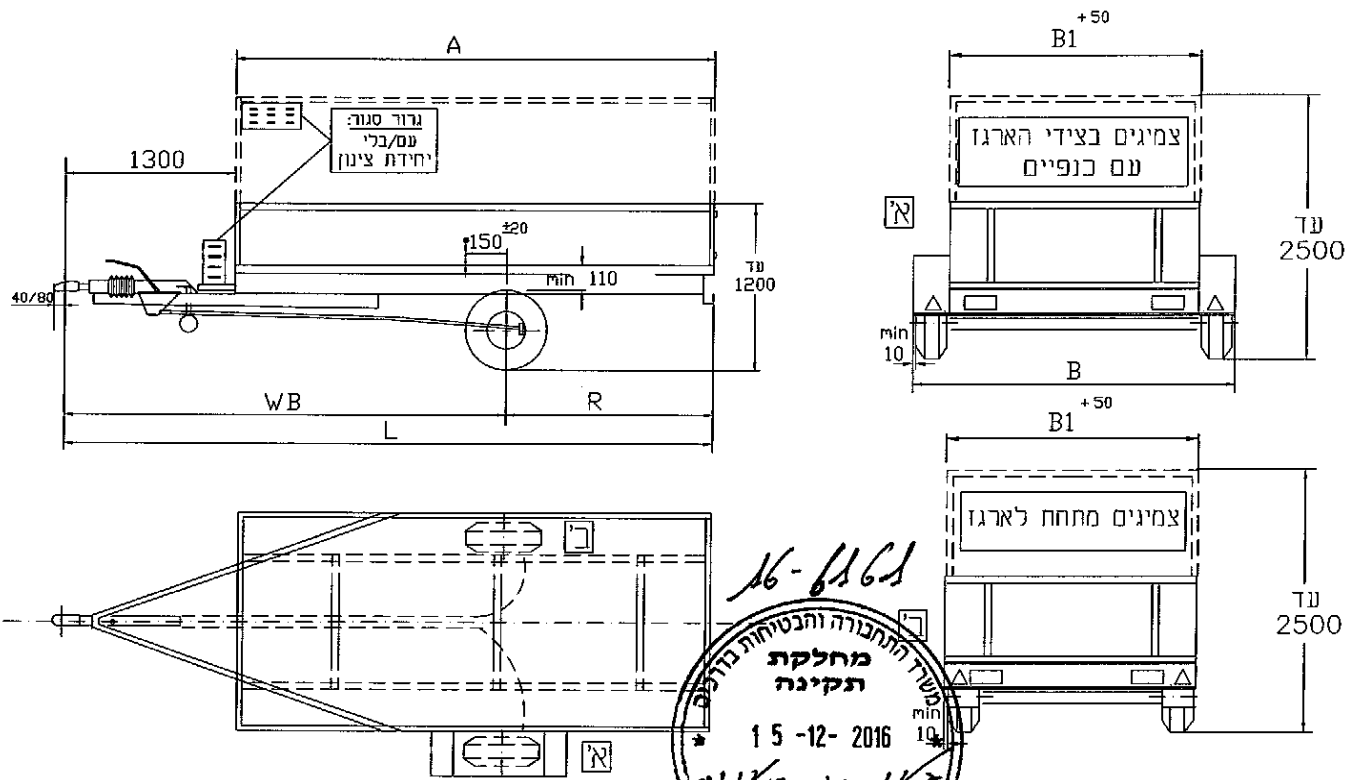

16-6161
 מחלקת תקינה
 15-12-2016
 אישור ושיירות תחנת

גרור פתוח-YG1001-חלקת עומסים (דגמא)

קדמי	אחורי	סה"כ
30	300	330
35	635	670
65	935	1000
100	1000	1000

גרור סגור-YG1001-חלקת עומסים (דגמא)

קדמי	אחורי	סה"כ
30	470	500
26	474	500
56	944	1000
100	1000	1000

טבלת מידות

חוב כלל עד	רחב ארגון גלגלם בצד עם כנפים	רחב ארגון גלגלם מתחת לגרר	אורך כלל	חוק סרנים	שלחה אחורית	אורך ארגון
B	B1	B1	L	WB	R	A
2300	1200-1750	1550-1750	3050	2320	730	1750
2300	1200-1800	1550-2000	3300	2450	850	2000
2300	1200-1800	1550-2080	3550	2570	980	2250
2300	1200-1800	1550-1880	3800	2700	1100	2500
2210	1200-1710	1550-1710	4050	2820	1230	2750
2070	1200-1570	1550-1570	4300	2950	1350	3000

גומח מירבי של המרכב - 4.8 מ"ר

צמיגים

צדדים בצדדים עם כנפיים	מתחת (לארגון)	קדמי	אחורי	סה"כ
-	V	195/55R10C	98/96 N	98/96 N
-	V	155/70R12C	100/98 N	100/98 N
V	V	165R13C	91/89 N	91/89 N
V	V	175R14C	96/94 N	96/94 N
V	V	185R14C	99/97N	99/97N
V	V	195R14C	102/100N	102/100N

הערה: קוד המודעות הרשום א' הינו המניסום הדרוש הצמיג יבול להיות עם קוד למודעות מהירה יותר

סרן אחורי

AL-KO B1200-5
 KNOTT VGB13M
 BPW CB1354 / CB1355

בלמים

בלם דחיפה מכני

טולרנס כללי למידות ± 50

- גרור פתוח עם דפנות או גומח ללא דפנות או גרור סגור
- ארגון פתוח עם/בלי עכר לכיסוי עם/בלי כיסוי ברזום וכד.
- צמיגים מתחת לארגון או בצדדים עם כנפים.
- עם/בלי מגלשי עליה מאחור
- עם/בלי דלת אחורית הנפתחת כלפי הקדקע כמשמח העמסה-רמפה

גרור רגיל - קבוצה 02		תאור הרכב (ו/או המתקן)		א.ג. נגדרים		רשימת ייצור מס' 6551	
מס' שרומם	מס' עכר	מס' קלנדארית	סוג	תאריך	חתימה	שם	תפקיד
YG1001/G	2	2016	גרור פתוח (450) גרור סגור (460)	6.12.16	ח	גד בן-נון	שרמם
1	1		מס' שלדה (דוגמא): KG92PN1B1G1075XXX	6.12.16		אסף גרובר	אישר