

מדינת ישראל



לשכת סמנכ"ל בכיר לתנועה
אגף הרכב ושרותי תחזוקה
מחלקת התקינה

תאריך : ט"ו כסלו תשע"ז
15 דצמבר 2016
תיק : גרורים ונתמכים
מס"ד : 26483816

רח' המלאכה 8, ת"א, ת.ד. 57031
טלפון : 03 - 5657122
פקס : 03 - 5657123

אל: משרדי רישוי מחוזיים י-ם, ת"א, חיפה, ב"ש

הודאה מס' 16-6158
הנדון: אישור רישום גרור תוצר א.ג. נגררים וויים בע"מ, (ישראל)

באפשרותכם לרשום את כלי הרכב שפרטיו כדלהלן לשנה הקלנדרית 2016:

א. פרטי רכב כלליים:

שנה קלנדרית: 2016		א.ג. נגררים וויים בע"מ (ישראל)			תוצר וארץ הרכבה:	
מס' גלגלים	מס' סרנים	משקלים מותרים [ק"ג]			סוג רכב (O2)	דגם הרכב
		כף ריתום	כללי	סרן		
2	1	100	1100	1100	גרור פתוח (450) גרור סגור (460)	YG1101

* משקל עצמי מקסימלי מותר: לגרור פתוח 367 ק"ג ולגרור סגור 550 ק"ג.

ב. מידות ונתוני הרכב: בהתאם לשרטוט YG1101/G של גד בן נון, המצ"ב ומהווה חלק בלתי נפרד מהוראה זו.

ג. ציוד הרכב: בהתאם לתקנות התעבורה והוראות האגף.

ד. זיהוי רכב לפי מספר השלדה (דוגמא):

1-3	4	5	6-7	8	9	10	11	12-14	15-17
KG9	2	P	N3	B	1	G	1	075	XXX
תוצר (ישראל)	קוד משקל הגרור	סוג מרכב	קוד דגם	סוג סרנים ובלמים	ללא משמעות	שנה קלנדרית 2016	ללא משמעות	קוד יצרן	מספר רץ

ה. תנאי הרישיון:

קוד	תנאים והגבלות
601	ייגרר ע"י רכב המורשה לגרירה שמשקלו העצמי לצורכי גרירה 1463 ק"ג לפחות.
602	ייגרר ע"י רכב משא בעל משקל כולל מותר 2112 ק"ג לפחות, או בהתאם לכושר הגרירה הרשום ברישיון הרכב הגורר.
604	רוחב הגרור לא יעלה על רוחב הרכב הגורר מעבר ל- 20 ס"מ מכל צד.
-	אין להסיע נוסעים בגרור.

ו. הערות:

- אב-טיפוס של הגרור נבדק ע"י מת"י מס' תעודת בדיקה ב/157455 א מיום 11.12.2016.
- תווית הזיהוי צמודה למרכב מקדימה צד ימין.
- מס' השלדה טבוע מקורית, ע"ג ארוכת השלדה הימנית.
- רישום גרור שבו מותקן מזגן, מותנה בהגשת תסקיר של חשמלאי בודק, למע' החשמל המעיד על תקינותה.

בברכה,

מהנדס שמעון עובדיה

מרכז בכיר תקינה

העתק: יצרן גרור

תקיפות הוראה זו כשהיא חתומה מקורית או נאמן למקור

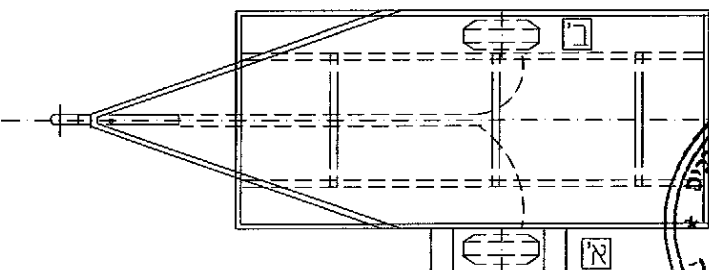
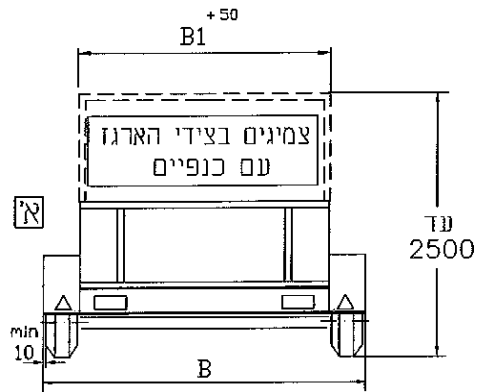
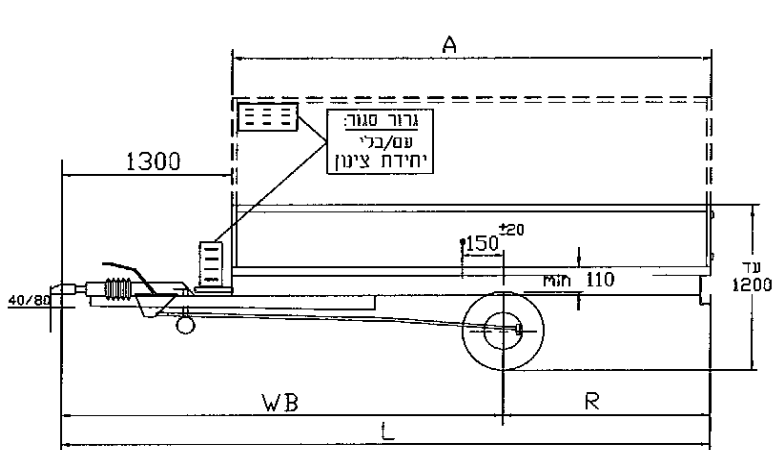

16-6158
 מערך התחבורה והבטיחות בודקים
 מחלקת תקינה
 15-12-2016
 אגף תכנון ושירותי הלקוח

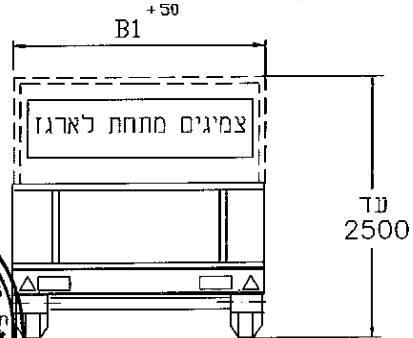

טבלת מידות

גורר פתוח-YG1101 חלקות עומסים (דגמא)			
סה"כ	אחורי	קדמי	
360	330	30	משקל עצמי
740	702	38	מטען
1100	1032	68	סה"כ
1100	1100	100	נתוני יצרן

חבר כללי עד	רחב ארגון גלגלים בודדים עם כנפיים	רחב ארגון גלגלים מותחת לגרר	אורך כללי	חוק סרנים	שלחה אחורית	אורך ארגון
B	B1	B1	L	WB	R	A
2300	1200-1750	1550-1750	3050	2320	730	1750
2300	1200-1800	1550-2000	3300	2450	850	2000
2300	1200-1800	1550-2080	3550	2570	980	2250
2300	1200-1800	1550-1880	3800	2700	1100	2500
2210	1200-1710	1550-1710	4050	2820	1230	2750
2070	1200-1570	1550-1570	4300	2950	1350	3000

גורר סגור-YG1101 חלקות עומסים (דגמא)			
סה"כ	אחורי	קדמי	
550	520	30	משקל עצמי
550	522	28	מטען
1100	1042	58	סה"כ
1100	1100	100	נתוני יצרן

שטח מירבי נשל המרכב - 4.8 מ"ר

צמיגים			
כצדדים עם כנפיים	מתחת לארגון	קדמי	אחורי
-	✓	195/55R10C	98/96 N
-	✓	155/70R12C	100/98 N
✓	✓	165R13C	91/89 N
✓	✓	175R14C	96/94 N
✓	✓	185R14C	99/97 N
✓	✓	195R14C	102/100 N

הערה: קוד המהירות הרשום מ הינו המינימום הרשום הקציני יכול להיות עם קוד למהירות מהירה יותר

סרן אחורי
 AL-KO B1200-5
 KNOTT VGB13M
 BPW CB1354 / CB1355
 בלמים
 בלם דחיפה מכני
 שולרנט ככללי למידות ± 50

- גורר פתוח עם דפנות או משטח ללא דפנות או גורר סגור
- ארגון פתוח עם/בלי שולר לכיסוי עם/בלי כיסוי ברזום וכד'.
- צמיגים מתחת לארגון או בצדדים עם כנפיים.
- עם/בלי מגלשי עליה מאחור
- עם/בלי דלת אחורית הנפתחת כלפי הקרקע כמשטח העמסה-רמפה

שם היצרן		אג נגדרים		הנדון:	
רשיון ייצור מס' 6551		גורר רגיל - קבוצה 02		משקל ככללי 1100 ק"ג	
תפקיד	שם	חתימה	תאריך	תאור הרכב (ו/או המתקן)	מס' שרשום
שרשם	גד בן-נון	ח	6.12.16	גורר פתוח (450) גורר סגור (460)	YG1101/G
אישר	אסף גרובר		6.12.16	דגם YG 1101	מס' שולרנט (דוגמא): KG92PN3B1G1075XXX
				סוג	מס' שולרנט 16.12.16
				דגם	מס' שולרנט 2
				תאריך	מס' שולרנט 16.12.16
				מס' שולרנט	מס' שולרנט 1