

מדינת ישראל



משרד התחבורה  
והבטיחות בדרכים

לשכת סמנכ"ל בכיר לתנועה  
אגף הרכב ושרותי תחזוקה  
מחלקת התקינה

תאריך : ט"ו כסלו תשע"ז  
15 דצמבר 2016  
תיק : נתמכים ונגררים  
מס"ד : 26211216

רח' המלאכה 8, ת"א, ד.ת. 57031

טלפון : 03 - 5657122  
פקס : 03 - 5657123

אל: משרדי רישוי מחוזיים י-ס, ת"א, חיפה, ב"ש

**הוראה מס' 16-6156**

**הנדון: אישור רישום לגרור סגור מגורים תוצר "בורסטנר" BURSTNER (גרמניה)**

באפשרותכם לרשום את כלי הרכב שפרטיו כדלהלן לשנה הקלנדרית 2016:

**א. פרטי רכב כלליים:**

שנה קלנדרית: 2016		תוצר וארץ הרכבה: BURSTNER (גרמניה)				
דגם הרכב (קח)	סוג רכב (O2)	משקלים מותרים (ק"ג)			מס' סרנים	מס' גלגלים
4614	גרור סגור מגורים (464)	כף ריתום	כללי	סרנים	1	
		100	1350	1350	2	
* כינוי מסחרי: PREMIO						
variant / version: AC0000 / 00016A00BU4614						
הגרור אושר בהתאם לתעודת WVTA מס' e1*2007/46*0147 (יש לוודא שמספר זה מופיע בתווית הזיהוי של היצרן)						

ב. **מידות הרכב:** בהתאם לשרטוט מס' 4614/G של גד בן נון הרצי"ב ומהווה חלק בלתי נפרד מהוראה זו.

ג. **ציוד הרכב:** בהתאם לתקנות התעבורה והוראות האגף.

**ד. זיהוי רכב לפי מספר השלדה:**

1-3	4-9	10	11	12-17
WBU	4614TS	H	6	XXXXXX
קוד יצרן	קוד דגם הגרור	קוד שנת ייצור	קוד מפעל הרכבה	מספר רץ

**ה. תנאי הרישיון:**

קוד	תנאים והגבלות
601	ייגרר ע"י רכב המורשה לגרירה שמשקלו העצמי לצורכי גרירה 1796 ק"ג לפחות.
602	ייגרר ע"י רכב משא בעל משקל כולל מותר 2592 ק"ג לפחות, או לפי כושר הגרירה הרשום ברישיון הרכב הגרור.
604	רוחב הגרור לא יעלה על רוחב הרכב הגרור מעבר ל- 20 ס"מ מכל צד.
-	אין להסיע נוסעים בגרור.

**ו. הערות:**

- בהתאם לישיבה עם המהנדס הראשי לרכב {מס"ד 10305215 מיום 28.05.2015 ניתן לאשר גרור מגורים אשר עומד בתקינה האירופאית לפי הדירקטיבה EC2007/46 שגובהו המקסימלי עולה על 2.5 מטר.
- אב-טיפוס של הגרור נבדק ע"י מוסד הטכניון - דו"ח מס' ב/ 157689 מיום 23/11/2016.
- תווית הזיהוי של יצרן הגרור נמצאת בתוך תא המטען הקדמי של הגרור.
- מסי השלדה של הגרור טבוע מקורית ע"י ארוכת השלדה צד ימין.
- רישום הגרור מותנה בהגשת תסקירים של חשמלאי בודק וטכנאי גז רמה 2 המעידים על תקינות מתקני החשמל והגז.

בברכה,  
מהנדס שמעון עובדיה

מרכז בכיר תקינה

העתק: יבואן הגרור

תקיפות הוראה זו כשהיא חתומה מקורית או נאמן למקור

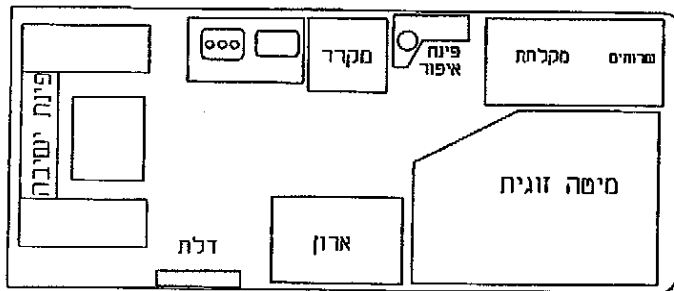
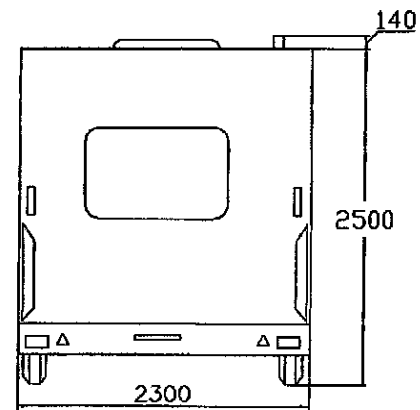
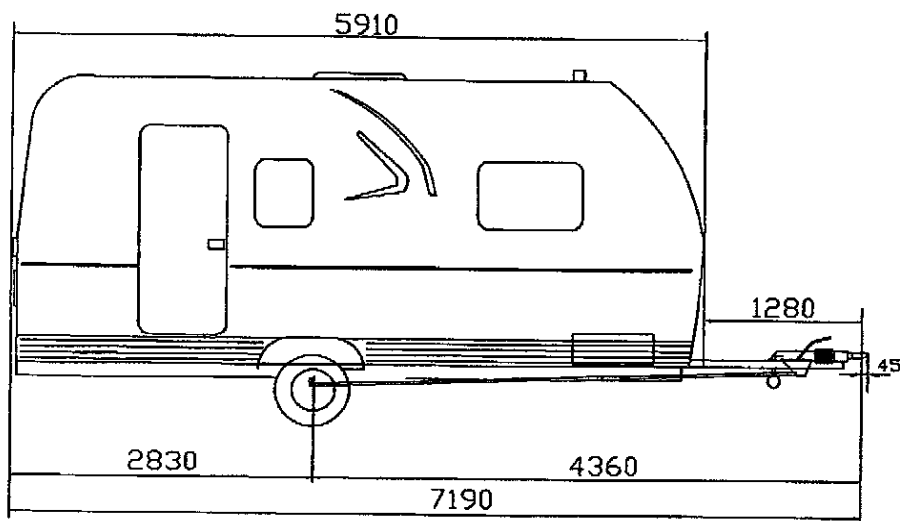

16-6156



מידע נוסף

<u>צמיגים</u>	
185R14C	102M
הערה: קוד המודעות הישום מ נועד המציגים הודים הצפוי יכול להיות עם קוד למודעות מודעה יותר	
<u>סרן אחורי</u>	
AL-KO - D-SIN 14-1	
<u>כף ריתום</u>	
AKS 2004/3004	
<u>בלמים</u>	
בלם דחיפה מכני	
מולדנס כללי למידות ±50	

חלוקת עומסים (דוגמא)

סרן	סרן אחורי	כף ריתום	משקל נטו
1190	1165	25	משקל נטו
160	85	75	ציר
1350	1250	100	משקל כללי
1350	1350	100	עונו יצרן

גרור סגור מגורים - קבוצה 02					שם דרכון			
תדון :					אחים ניסנובים בע"מ			
משקל כללי 1350 ק"ג								
<u>מס שרשום</u>		תאור הרכב (ו/או המחקן)			תאריך	חתימה	עם	תפקיד
4614/G		VERSION	VARIANT	TYPE	13.11.16	ע	גר בן-נון	שרשם
<u>מס ערכת</u>		תוצר					רוני ניסנובים	אישר
15.12.16 1		00016A00BU4614	AC0000	EG/B? BURSTNER				
<u>דף מס</u>		<u>כנוי מסחרי</u>		<u>מס נעלדה (דוגמא)</u>				
1 מתוך 1		PREMIO		WBU4614TSH6XXXXXX				
		שנה קלנדארית						
		2016						