

מדינת ישראל

תאריך : י"ד כסלו, תשע"ז
14 דצמבר, 2016

תיק : יוטונג
מס"ד : 27412916



לשכת סמנכ"ל בכיר לתנועה
אגף הרכב ושרותי תחזוקה
מחלקת התקינה

רח' המלאכה 8, ת"א
57031
טלפון: 03-5657122
פקס: 03-5657123
אל: משרד הרישוי המחוזי

הוראה מס' 16-5232
הנדון: אישור רישום אוטובוס תוצרת יוטונג (סין)

א. פללי:

באפשרותכם לרשום את הרכב שפרטיו כדלהלן העומד בדרישותינו לשנה קלנדארית 2016:

תוצר	מדינה	דגם	קטגוריית רכב	רוחק סרנים [ס"מ]	משקל כולל מותר וכושר משא על הסרנים [ק"ג]
יוטונג	סין	ZK6126HGA	M3	600	סרן שלישי --- סרן ראשון 7000 סרן שני 12000

הנעה	מס' סרנים	מס' גלגלים	מידת צמיגים (קוד עומס ומהירות)	WVTA לרכב
4X2	2	6	275/70R22.5 (148/145J)	e1*2007/46*2914

סווג (קביעת סוג הרכב בהתאם לבקשת בעל הרכב והיתר ההפעלה הניתן ע"י המפקח על התעבורה):

ללא מושב מדריך	עם מושב מדריך
אוטובוס ציבורי בינעירוני (612)	אוטובוס ציבורי לסיור (620)
אוטובוס ציבורי הסעות מיוחדות (614)	אוטובוס ציבורי הסעות מיוחדות (614)
אוטובוס פרטי (630)	

הערות:

- יש לוודא שמספרי WVTA מופיעים בטבלת זיהוי של הרכב.
- יש לוודא כי המשקלים המורשים מופיעים בטבלת הזיהוי של יצרן הרכב בעמודה השמאלית.

ב. סימני היצרן של הרכב:

1-3	4	5	6	7	8	9	10	11	12-17
LZY	T	M	G	E	F	X	F	1	123456
קוד יצרן רכב	קוד תוצר	קוד אורך שלדה	קוד סוג רכב	קוד הספק מנוע	קוד מיקום מנוע וסוג דלק	ספרת ביקורת	קוד שנת ייצור	קוד מפעל ייצור	מספר רץ

ג. פרטי המנוע:

תוצר	דגם	מס' צילי	קיבול צילי [סמ"ק]	הספק [סל"ד/כ"ס(קו"ט)]	סוג המנוע
קאמינס	ISLGE6320	6	8800	239(325)/2000	CNG

ד. מקום הימצאותם של סימני היצרן:

סימני היצרן	אופן ההתקנה	מקום ברכב
טבלת זיהוי הרכב	צמודה	דופן ימין סמוך לדלת קדמית
מספר שלדה	טבוע מקורית	מסגרת הימנית, מהצד, מאחורי גלגל ימני קדמי
דגם ומספר מנוע	טבוע מקורית	בלוק מנוע, צד שמאל
טבלת זיהוי מנוע	צמודה	מכסה שסתומים

ה. תנאים לרישום ברישיון הרכב:

קוד	תנאים והגבלות
---	אוטובוס מונע גט"ד
117	רשאי להסיע עד 39 נוסעים, פרט לנהג.
1101	רשאי להסיע עד 53 נוסעים בעמידה.
1204	רשאי להסיע עד 1 נכים בכיסאות גלגלים.

ו. מידות הרכב וחלוקת העומסים: בהתאם ל-2 שרטוטים המצ"ב ומהווים חלק בלתי נפרד מהוראה זו.

בברכה,

מהנדס רביד פאר
מרכז בכיר תקינה
ר/ר ר/ר

הערת: יבואן רכב

תקיפות הוראה זו כשהיא חתומה מקורית או נאמן למקור

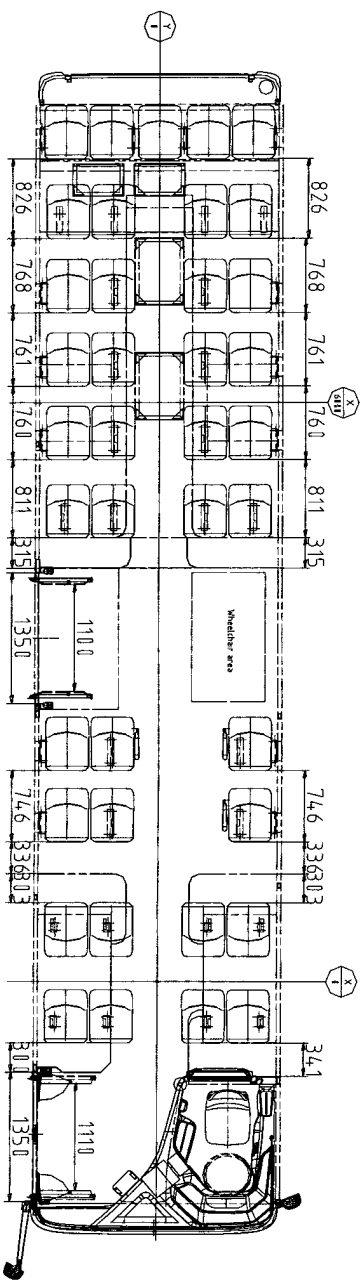
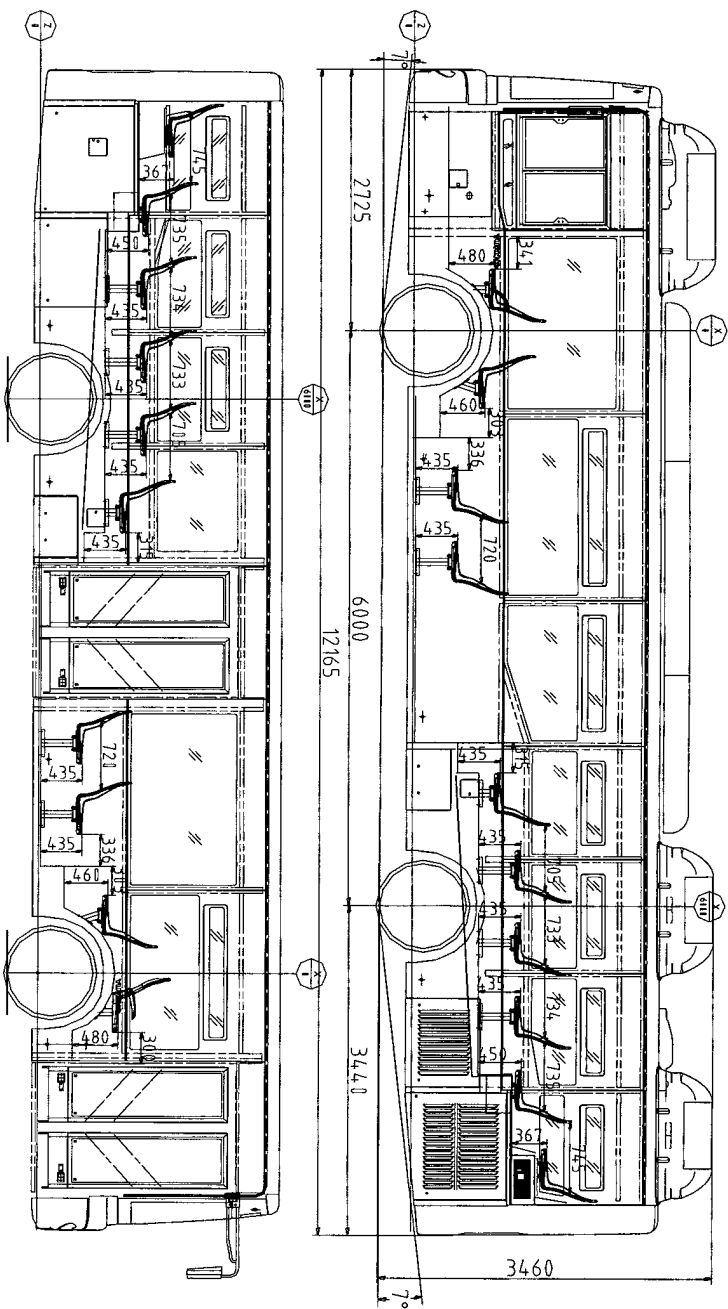
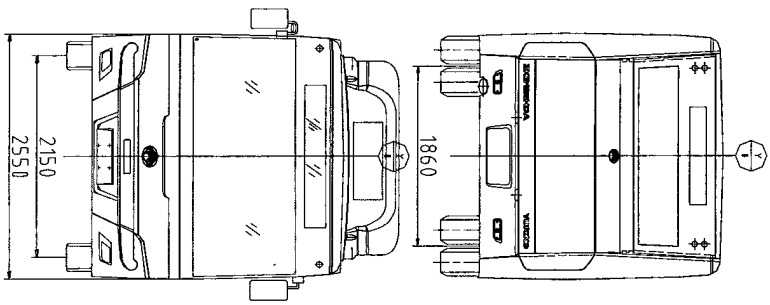

16-5232



Zhengzhou Yutong Bus Co., Ltd.

Type: ZK6126HGA

אוטובוס עירוני גט"ד 39 מקומות ישיבה

53 נוסעים בעמידה

מס' שרטוט: 6126-CNG-01

עמוד 1/2 26/9/2016

weight			
	front axle	rear axle	amount
Weight including the driver and crew	4100	8450	12550
16 passenger seats in the left side (area A)	299	789	1088
8 passenger seats in the right and front of rear service door (area B)	443	101	544
10 passenger seats in the right and rear of rear service door (area C)	-56	736	680
5 passenger seats in the last row (area D)	-162	502	340
Standing area (area E)	2232	1372	3604
Total load	6856	11950	18806
Max allowed	7,000	12,000	19,000



16-5232

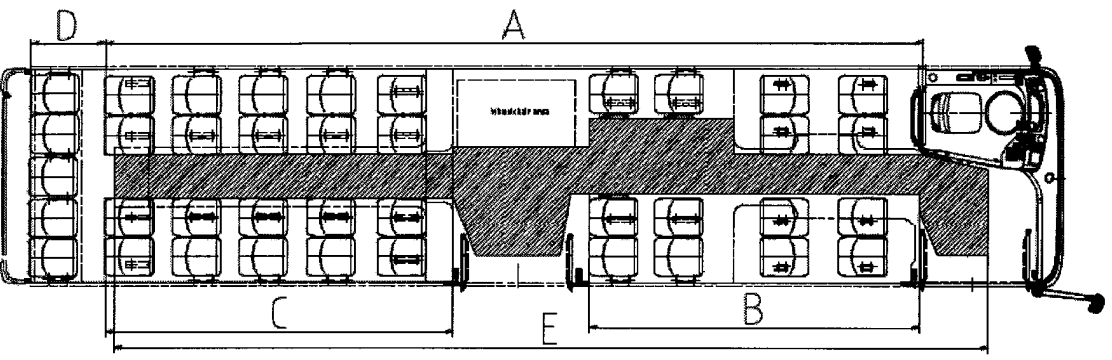

YUTONG
Zhengzhou Yutong Bus Co., Ltd.
Type: ZK6126HGA

אוטובוס עירוני גט"ד 39 מקומות ישיבה
53 נוסעים בעמידה

מס' שרטוט: 6126-CNG-01
עמוד 2/2 26/9/2016