

מדינת ישראל



משרד התחבורה  
 לשכת סמנכ"ל בכיר לתנועה  
 אגף הרכב ושרותי תחזוקה  
 מחלקת התקינה  
 רח' המלאכה 8, ת"א, ת.ד. 57031  
 טלפון 03-5657272

תאריך : כ"ח חשון, תשע"ז  
 29 נובמבר, 2016  
 תיק : גרורים ונתמיכם  
 מס"ד : 25897116

אל: משרדי רישוי מחוזיים י-ם, ת"א, חיפה, ב"ש

**הוראה מס': 16-6153**

**הנדון: אישור רישום גרור רגיל תוצרת עמנואל תעשיות ומתכת בע"מ (ישראל) דגם IM-41**

כלי רכב שפריטהם ר"מ מאושרים לרישום לשנה קלנדארית 2016.  
 א. פריטי רכב כלליים:

שנה קלנדארית: 2016		עמנואל תעשיות ומתכות בע"מ (ישראל)				סוג רכב	דגם הרכב
מידת צמיגים (קוד עומס ומהירות) חגם סרנים	מס' גלגלים	מס' סרנים	משקל כולל מותר וכושר משא של הסרנים (ק"ג)			(O4)	IM-41
			אחורי	פינ גורר	כללי		
בהתאם שרטוט מס' IM-41-16	12 או 6	3	18000	10000	27000	גרור פתוח (450)	

ב. פירוט מספר שלדה:

1	2	3	4	5	6	7	8	9	10	11	12	13	14	15	16	17	
KG9			T		P	5	G		3	X		G		I		118	XXX
תוצר הרכב ישראל	סוג הרכב	סוג מבנה	קוד משקל כולל	קוד מתלה וסרן	מס' שורות סרנים	ללא משמעות	שנה קלנדארית 2016	אתר הרכבה עמנואל	קוד היצרן עמנואל תעשיות ומתכות בע"מ	מספר רץ							

ב.1. פירוט קודים במספר השלדה:

הספרה	נושא	4	5	6	7	11
קוד סימון	סוג הרכב	סוג מבנה	קוד משקל כולל	קוד מתלה וסרן	אתר הרכבה	
S - נתמך	F - ארגו	3 - 10000-3500	A - אויר אחר			
T - גרור	P - משטח	4 - 20000-10000	B - מכני אחר			
A - גרור	T - מיכל	5 - 30000-20000	C - אויר B.P.W			
הנגרר	R - מגבה נוע	6 - 40000-30000	D - מכני B.P.W			
ע"י	H - רכינה	7 - 44000-40000	E - אויר R.O.R			
טרקטור	S - שלדי	8 - מעל 44000	F - מכני R.O.R			
	L - ציוד כבד		G - אויר S.A.F			
	B - מהפך ברזל		H - מכני S.A.F			
	D - דולי					
	W - עבודה					
	X - סוג אחר					

ג. **מידות הרכב:** בהתאם לשרטוט מהנד שחר מועלים מס' IM-41-16 המצי"ב והמהווה חלק בלתי נפרד מהוראה זו.

ד. **ציוד הרכב:** בהתאם לתקנות התעבורה והוראות האגף.

ה. **תנאי הרישיון:**

קוד	תנאים והגבלות
84	מצויד במתלה אוויר.
*109	רשאי להוביל מטען כללי או מכולות 20 פ"ט.

הערה: \*\* יירשם ברישיון גרור פתוח בו מותקנים מנעולי הצמדה.

ו. **הערות:**

- הגרור יכול להבנות עם או בלי מנעולי הצמדה או מרכב סגור או עמודי צד או קיר קדמי. במקרה של התקנות הנ"ל יש לרשום זאת ברישיון הרכב, התוספת אינה משנה את חישוב חלוקת המשקולות.
  - טבלת הזיהוי תוצמד ע"ג קורת שלדה קדמית בצד ימין.
  - מס' השלדה טבוע סמוך לטבלת הזיהוי.
  - הגרור נבדק בבדיקת אב-טיפוס ע"י מוסד הטכניון, דו"ח מס' ב/157590 מיום 14/11/2016.
- רצ"ב: שרטוט מס' IM-41-16.

י בברכה,  
 מהנדס ג'מיל אבו חלא  
 מרכז בכיר תקינה

עותק: יצרן הרכב, תיק

**תקיפות הוראה זו כשהיא חתומה מקורית או נאמן למקור**

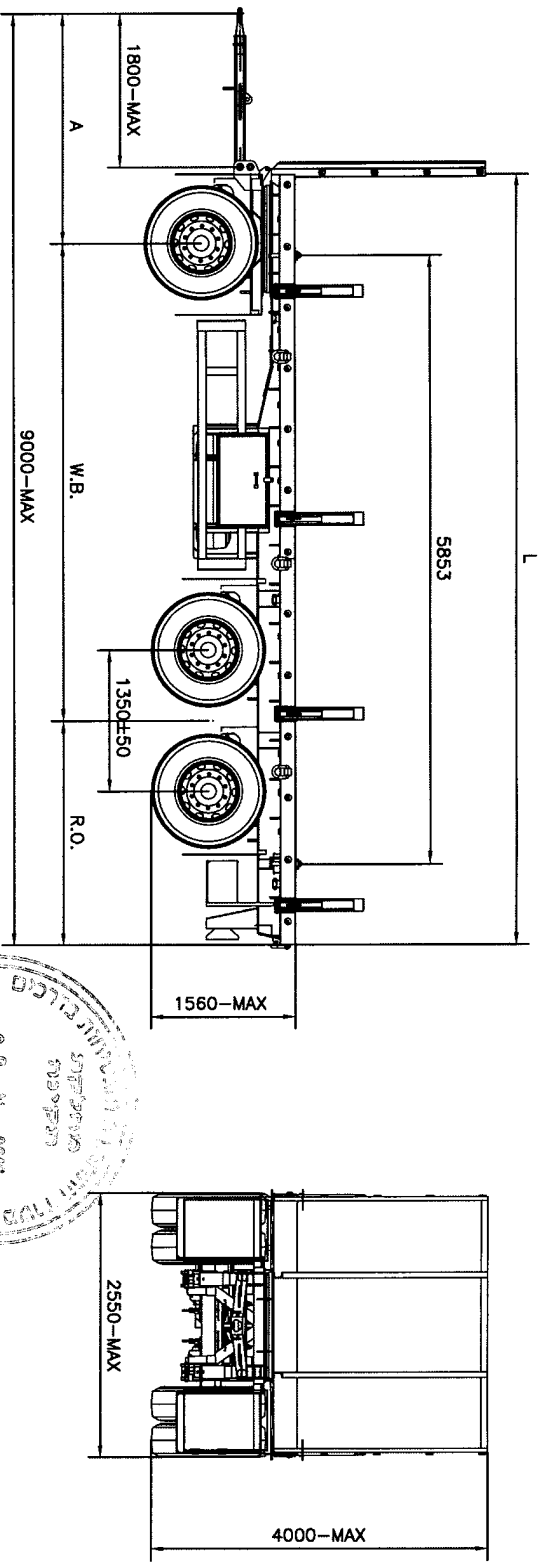

**מהנדס שחר מועלים**  
 מס' רישוי 114959  
 טל. 054-4643128

**שחר מועלים**  
 מחלקת הנדסה  
 ג.א. 114959

**תערוכת:**  
 (1) עם / בלי מנועולי הצמדה  
 (2) עם / בלי מרכב סמור  
 (3) עם / בלי עמודי צד  
 (4) עם / בלי קיר קדמי  
 (5) אורך שלוחה אחורית מקוסימילית לא יחרוג מ-60%  
 רוחקר הסרטנים

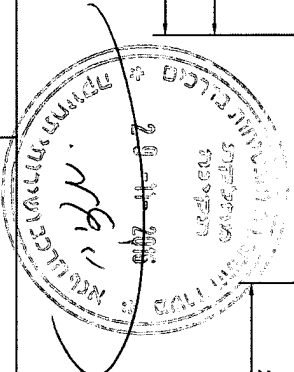

**נספח לתוואר:**  
 26-6153

כמות	צמרתים		מרכיבים		מחיר	מחיר שרסום:	תוצר:		
	תדרה	תדרה	SAF:	RDR:			עמנואל תעשיות	מחיר	תאריך
6	445/65 R 22.5	425/65 R 22.5	SAF:	RDR:	2100±150	2500-300	IM-41-16	תכנון	שחר
	385/65 R 22.5	סווח תדר עומס	SNK 4220	Taz 2500				בדיקה	שחר
12	164-183	סווח תדר עומס	SPK 2243	TRAX:	2100±150	2500-300	עמנואל תעשיות	אישור	שחר
	315/80 R 22.5	סווח תדר עומס	13R22.5	PLT 4220				מחיר	±50
	140-159	סווח תדר עומס	GEKAR 4220P						
		קוד מחיריות מיינמילית - G							

מרוור מלא רגיל תולת סרני  
 מעקל כולל 27 טון  
 דגם: IM-41

**שחר הנדסה**  
 תכנון, איור ופיקוח מרכיבים ומכרסם לתעשיות