

מדינת ישראל



תאריך : כ"א חשון, תשע"ז
 22 נובמבר, 2016
 תיק : נתמכים מייבוא
 מס"ד : 25407616

משרד התחבורה
 לשכת סמנכ"ל בכיר לתנועה
 אגף הרכב ושרותי תחזוקה
 מחלקת התקינה
 רח' המלאכה 8, ת"א, ת.ד. 57031
 טלפון 03-5657272

אל: משרדי רישוי מחוזיים י-ם, ת"א, חיפה, ב"ש

הוראה מס' 16-6146

הנדון: אישור רישום לנתמך מכולה תוצר קרונה (KRONE) (גרמניה) דגם SD

רישום הנתמך מותנה בהצגת פטור מגלגל חילוף

כלי רכב שפרטיהם ר"מ מאושרים לרישום לשנה קלנדארית 2016.

א. פרטי רכב כלליים:

2016		שנה קלנדארית:				קרונה (KRONE) (גרמניה)		תוצר וארץ הרכבה:	
מידת צמיגים (קוד עומס ומהירות) ודגם סרנים	מס' גלגלים	מס' סרנים	משקל כולל מותר וכושר משא של הסרנים (ק"ג)*			סיווג רכב (O4)	כינוי מסחרי	דגם הרכב	
			אחורי	פין גרירה	כללי				
385/65R22.5 (160J)	6	3	24000	15000	**37500	נתמך למכולה (536)	BOX LINER	SD	

הערה: * עומסים מורשים יופיע בטבלת זיהוי של יצרן הנתמך.
 ** משקל זה במקרה של מיקום המכולה במרחק של 103 ס"מ מהקצה האחורי של הנתמך.
 הרכב אושר לפי תעודת WFTA מס' e1*2007/46*0232 (יש לוודא שמספר זה מופיע בטבלת זיהוי של הרכב).

ב. פירוט מספר שילדה:

1	2	3	4	5	6	7	8	9	10	11-17
WKE			S	D	0000			D או 0	1234567	
קוד בינלאומי של היצרן			קוד סוג הרכב (נתמך)	3 סרנים	ללא משמעות			ללא משמעות	מספר רץ	

ג. מידות הרכב וחלוקת העומסים: בהתאם לשרטוט של חב' תעבורה מס' 16-14-1 המצי"ב והמהווה חלק בלתי נפרד מהוראה זו.

ד. ציוד הרכב: בהתאם לתקנות התעבורה והוראות האגף.

ה. תנאי הרישיון:

קוד	תנאים והגבלות
84	מצויד במתלה אוויר.
101	יירשם בבעלות חבי * העברת בעלות באישור מחלקת תקינה.
105	רשאי להוביל מכולה של 20 פ"ט.
---	משקל כולל מותר 29800 ק"ג כאשר המכולה ממוקמת בקצה האחורי של הנתמך.
---	משקל כולל מותר 37500 ק"ג כאשר המכולה במרחק של 103 ס"מ מהקצה האחורי של הנתמך.
**---	ייגרר ע"י תומך בעל 3 סרנים בלבד כאשר המכולה ממוקמת בקצה אחורי של הנתמך.

הערה: * יירשם בבעלות חברה שברשותה פטור מגלגל חילוף בלבד, נתן להעביר בעלות בתנאי שליד 2 קיים פטור מהרשות לגבי נישאת גלגל חילוף.

** הגבלה זו ניתנה בגלל אי-עמידת הנתמך הרתום לתומך בעל 2 סרנים בתקנת התעבורה מס' 314 ג' לגבי העומס של 25% לפחות מהמשקל הכולל ע"ג הסרן המניע.

ו. הערות:

- טבלת הזיהוי תוצמד לארוכת המסגרת הימנית בחלקה הקדמי של השלדה.
- מס' השלדה טבוע מקורית ע"ג השלדה בצד ימין.
- אב-טיפוס של הנתמך נבדק ע"י מכון התקנים הישראלי - תעודה מס' 9613222779 מיום 21.11.2016.

רצ"ב: שרטוט מס' 16-14-1.

בברכה,
 מהנדס ג'מיל אבו חלא
 מרכז בכיר תקינה

העתקים: יבואן הרכב
 תיק

תקיפות הוראה זו כשהיא חתומה מקורית או נאמן למקור

POB 320 .T.1
 רמלה 72102 RAMLA
 טלפון 972 (0)8 9773907 TEL
 פקס 972 (0)8 9785131 FAX

Taavura
 Tashit Division

תעבורה
 חטיבת תשתית

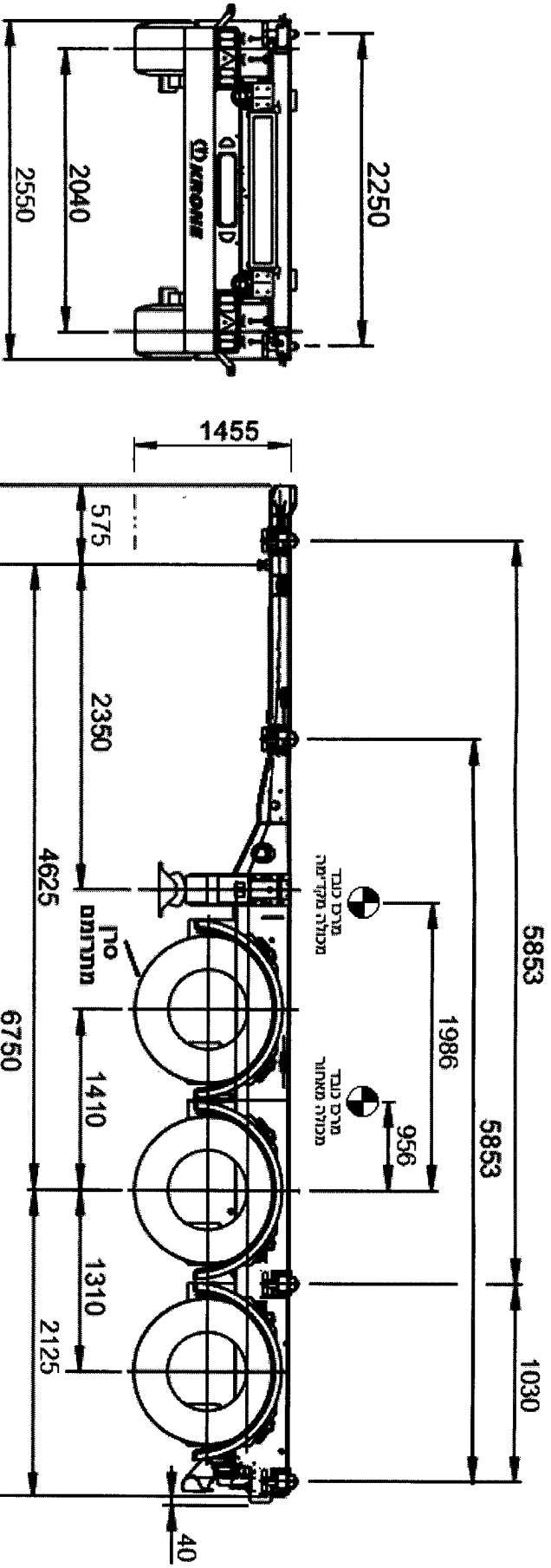

דוחק סרנים לדישוי חלוקת עומסים: 4592 מ"מ
 טיבורת כללית: ±50 מ"מ



הידוע: חישוב חלוקת עומסים לתמוך שלדי

יבואן יצרן
 חטיבת תשתית/Krone

מספר שרשום		שנה	תוצר/ דגם	תאריך	שם	מחנכים
16-14-1		2016	KRONE SD/C	15/11/16	איליה שטלמן	מכירות
דף מס' 1 מתוך 1				חתימה:		

טבלת חלוקת עומסים	
מספר	מטען על מנועלי הצמודה קדמיים
3540	530
26274	5284
29814	5814
37540	15000
מטען על מנועלי הצמודה אחוריים	
3540	3010
26274	20990
29814	24000
37540	24000
מטען	
3540	530
26274	5284
29814	5814
37540	15000
מטען כולל	
3540	3010
26274	20990
29814	24000
37540	24000
מטען מורשה	
3540	530
26274	5284
29814	5814
37540	15000
מטען מורשה	
3540	3010
26274	20990
29814	24000
37540	24000