



לשכת סמנכ"ל בכיר לתנועה
אגף הרכב ושרותי תחזוקה
מחלקת התקינה

משרד התחבורה
והבטיחות בדרכים

תאריך : ט"ז סיון, תשע"ו
: 22 יוני, 2016
תיק : פלדמן אבזור רכב
מס"ד : 17043315

רח' המלאכה 8, ת"א, ת.ד. 57031
טלפון: 03-5657122
פקס: 03-5657123
אל: משרד הרישוי המחוזי

הוראה מס' 15-5105

הנדון: אישור רישום אוטובוס זעיר תוצרת פורד – דיגום פלדמן אבזור רכב בע"מ

א. כללי:

1. באפשרותכם לרשום את הרכב שפרטיו כדלהלן העומד בדרישותינו **לשנה קלנדארית 2015**:

פרוט	נושא
פורד (טורקיה)	תוצר
TRANSIT CUSTOM 330L	כינוי מסחרי
FCC	דגם
FAC	סוג*
אוטובוס זעיר פרטי (640) אוטובוס זעיר ציבורי (622) אוטובוס זעיר ציבורי הסעות מיוחדות (624)	
M2	קטגוריית הרכב
330	רוחק הסרנים (ס"מ)
3325	משקל כולל מותר (ק"ג)
1725	עומס מורשה סרן קדמי (ק"ג)
2000	עומס מורשה סרן אחורי (ק"ג)
הערה: * קביעת סוג הרכב בהתאם לבקשת בעל הרכב והיתר ההפעלה הניתן ע"י המפקח על התעבורה.	

2. מידות הרכב וחלוקת העומסים בהתאם לשרטוטים מס' TRCUS-1510-02, TRCUS-1610-02 מצ"ב ומהווים חלק בלתי נפרד מהוראה זו.

ב. תנאים לרישום ברישיון הרכב:

קוד	תנאים והגבלות
117	רשאי להסיע עד 10 נוסעים פרט לנהג.
120	ברכב מותקנת מדרגה נשלפת חשמלית תוצרת קלימה טק בע"מ.
235	ברכב מותקנת דלת בהפעלה מכנית. (מקורית)
1102	אסורה הסעת נוסעים בעמידה.
1119	באחראיות הנהג להפעלת המדרגה המתקפלת בעת העלאת והורדת נוסעים מהרכב. במצב נסיעה המדרגה תקופל ותנעל.
1121	דיגום הרכב בוצע ע"י פלדמן אבזור רכב בע"מ.

ג. הערות:

1. אב-טיפוס של הרכב המדוגם נבדק ע"י מוסד הטכניון (FAC) – דו"ח מס' ב/148828 מיום 30/08/2015.
2. אב-טיפוס של הרכב המדוגם נבדק ע"י מעבדת רכב אריאל (FCC) – דו"ח מס' 16/65-1293 מיום 21/06/2016.
3. רישום **כל** אוטובוס מותנה בהגשת אישורים כדלהלן:
 - א. עבור דיגום האוטובוס, התקנת מושבים וחגורות בטיחות – אישור מתקין מורשה של פלדמן אבזור רכב בע"מ.
 - ב. עבור התקנת מדרגה נשלפת – אישור מתקין מורשה של קלימה טק בע"מ.

בברכה,

מהנדס רביד פאר
מרכז בכיר תקינה
ר/ר ר/מ?

העתק: פלדמן אבזור רכב בע"מ

תקיפות הוראה זו כשהיא חתומה מקורית או נאמן למקור

פתח לשעת הירום

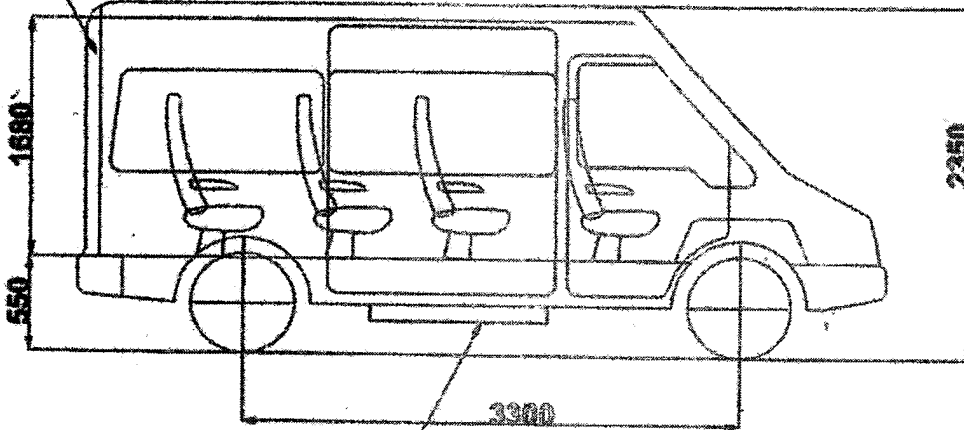

מדרגה בשלפת

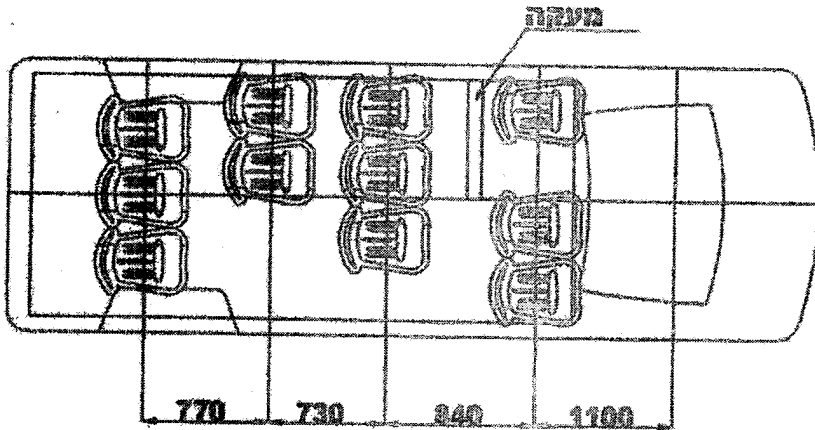

15-5105



הערות

1 משקל ממוצע 71 ק"ג

2 משקל עצמי על הסרנים לפי שקילה

טבלת עומסים

3 כל המידות ב-מ"מ

כללי	ס.אחורי	ס.קדמי	מ.כ	
213	71	142	1100	נהג + 2 נוסעים
213	125	88	1940	3 נוסעים
142	115	27	2670	2 נוסעים
213	222	9	3440	3 נוסעים
2380	1000	1380		משקל עצמי
3161	1533	1620		סה"כ
3325	2000	1725		משקל מורשה

מס' שריוט TRCUS-1610-02	CUSTOM 330L FORD	תאריך	שם	שריוט תכנן	רשיון. מ. ש. התחבורה 6109
		דגם FCC	נהג + 10 נוסעים אוסטובוס זעיר		
			ישראל	ביקור ישראל	

FELDMAN VEHICLE ACCESSORIES LTD.

פלדמן איבזור רכב בע"מ

פתח לשעת הירום

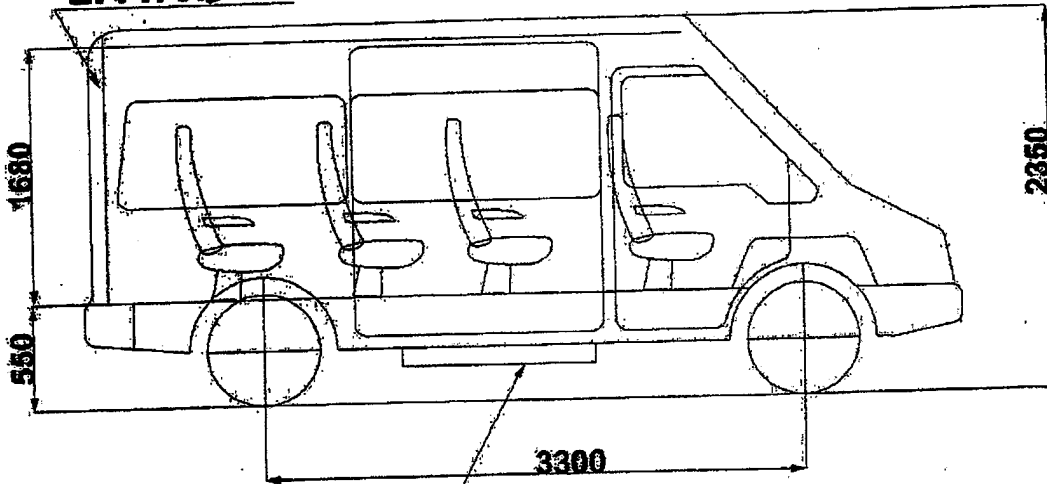

מדרגה בשלפת

מעקה

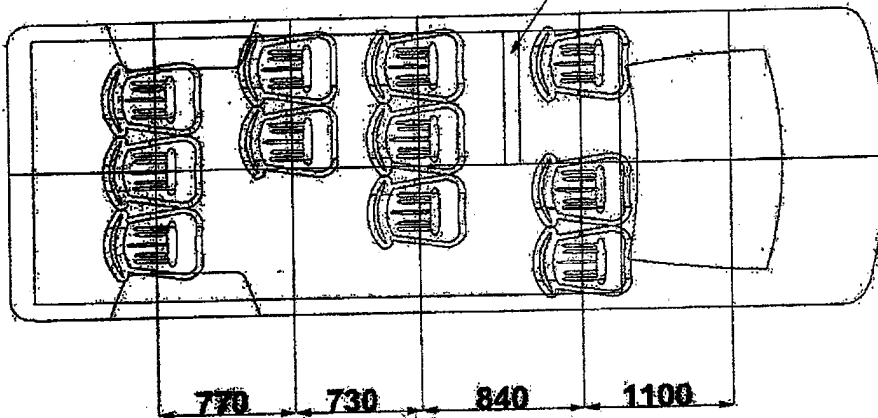

15-5105



הערות

1 משקל ממוצע 71 ק"ג

2 משקל עצמי על הסרנים לפי שקילה

3 כל המידות ב-מ"מ **טבלת עומסים**

מ.כ	ס.קדמי	ס.אחורי	כללי	
1100	142	71	213	נהג + 2 נוסעים
1940	88	125	213	3 נוסעים
2670	27	115	142	2 נוסעים
3440	9	222	213	3 נוסעים
	1320	980	2360	משקל עצמי
	1568	1513	3141	סה"כ
	1725	2000	3325	משקל מורשה

מסי שריוט TRCUS-1510-02 דגם FAC	CUSTOM 330L FORD נהג + 10 נוסעים אסטרומט זעוד	תאריך	שם	רשיון. מ. ש. התחבורה 6109 מ.ס. מס' שלדה
		שריוט	ארקדי	
		תכנון	ישראל	
		ביקור	ישראל	
		ישור	ישראל	

FELDMAN VEHICLE ACCESSORIES LTD.

פלדמן איבזור רכב בע"מ