

מדינת ישראל

משרד התחבורה
לשכת סמנכ"ל בכיר לתנועה
אגף הרכב ושרותי תחזוקה
מחלקת התקינה
רח' המלאכה 8, ת"א, ת.ד. 57031
טלפון 03-5657272

תאריך: ג' אייר, תשע"ה
22 אפריל, 2015
תיק: הארגז
מס"ד: 07487815

אל: משרדי רישוי מחוזיים י-ם, ת"א, חיפה, ב"ש

הודאה מס' 15-5053

הנדון: אישור רישום אוטובוס תוצרת מאן (גרמניה), מרכב תוצרת הארגז תדיטל אוטומוטיב בע"מ

כלי רכב שפרטיהם ר"מ מאושרים לרישום לשנה קלנדארית 2015.

א. פרטי רכב כלליים:

2015		שנה קלנדארית:			מאן (גרמניה)		תוצר וארץ הרכבה:		
מידת צמיגים (קוד עומס ומהירות)	הנעה	משקל כולל מותר וכושר משא של הסרנים (ק"ג)**			סווג רכב * (M3)	דגם רכב			
		אחורי	קדמי	כללי					
275/70R22.5 (148/145M)	4X2	11600	7245	18845	אוטובוס ציבורי עירוני (611)	LE 19.290 E6 (RC2)			
	593						רוחק סרנים (ס"מ)		
	2						סרנים		
	6	גלגלים							

הערות: * קביעת סוג הרכב בהתאם לבקשת בעל הרכב והיתר ההפעלה הניתן ע"י המפקח על התעבורה.
** יש לוודא כי המשקלים המורשים מופיעים בטבלת הזיהוי של יצרן הרכב בעמודה השמאלית.

שלדת האוטובוס אושרה לפי תעודת WFTA מס' 0094*2007/46* e4 (יש לוודא שמספר זה מופיע בטבלת זיהוי של הרכב)

ב. סימני היצרן של הרכב:

1-3	4-6	7-8	9	10	11	12-17
WMA	RC2	ZZ	X	E	C	123456
קוד יצרן רכב	קוד דגם רכב	קוד ייצור	ספרת ביקורת	ללא משמעות לצרכי רישוי	קוד ארץ יצור (גרמניה)	מספר רץ

ג. פרטי המנוע:

סוג מנוע	הספק [סל"ד/כ"ס(קו"ט)]	קיבול צל' [סמ"ק]	מס' ציל'	דגם	תוצר
דיזל-טורבו	213(290)/2300	6871	6	D0836LOH72	מאן

ד. תנאים והגבלות לרישום ברישיון הרכב:

קוד	תנאים והגבלות
117	רשאי להסיע עד 37 נוסעים, פרט לנהג.
501	מרכב תוצרת הארגז דגם 186 מס' XXX. (יירשם מספר מרכב ספציפי)
1117	אין הגבלה על מספר הנוסעים בעמידה בשטח המיועד לנוסעים בעמידה.
1204	רשאי להסיע עד 1 נכים בכיסאות גלגלים.

ה. מקום הימצאותם של סימני היצרן:

מקום ברכב	אופן ההתקנה	סימני היצרן
דופן קדמית סמוך לדלת קדמית בצד ימין	צמודה	טבלת זיהוי שלדת הרכב
דופן קדמית סמוך לדלת קדמית בצד ימין	צמודה	טבלת זיהוי מרכב הרכב
גוף השלדה, בצד ימין מעל סרן הקדמי	טבוע מקורית	מספר שלדה
צד ימין של גוף מנוע	טבוע מקורית	דגם ומספר מנוע
צד ימין של גוף מנוע	צמודה	טבלת זיהוי מנוע

1. מידות הרכב וחלוקת העומסים: בהתאם ל-2 שרטוטים מס' 43827, 43828 המצ"ב ומחוזים חלק בלתי נפרד מהוראה זו.

מנהל
ראש תחום תקינה

העתק: הארגז תדיטל אוטומוטיב בע"מ

תקיפות הוראה זו כשהיא חתומה מקורית או נאמן למקור

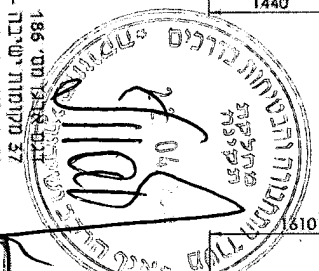
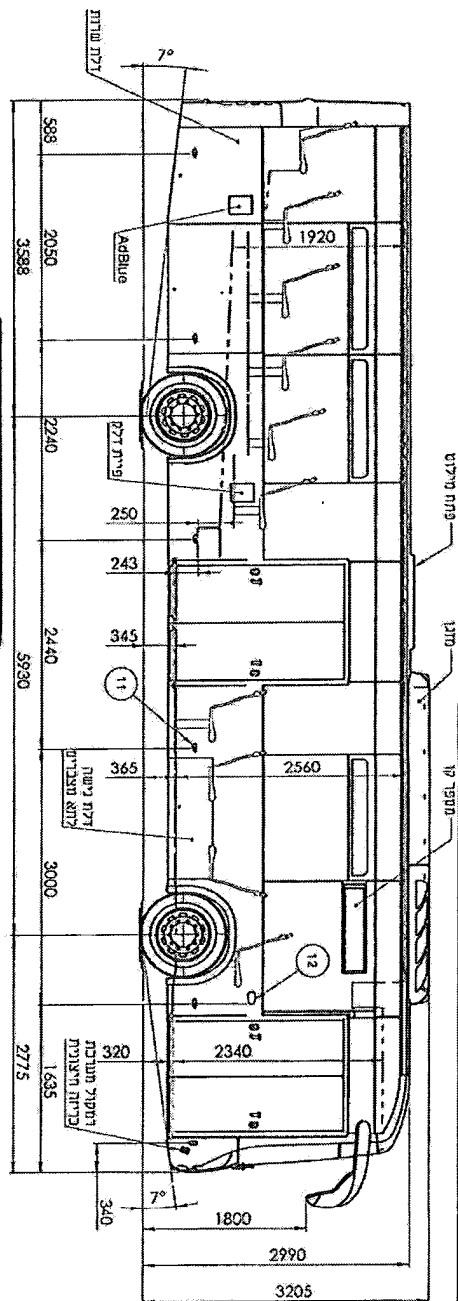
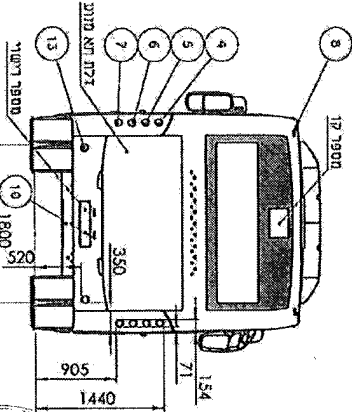
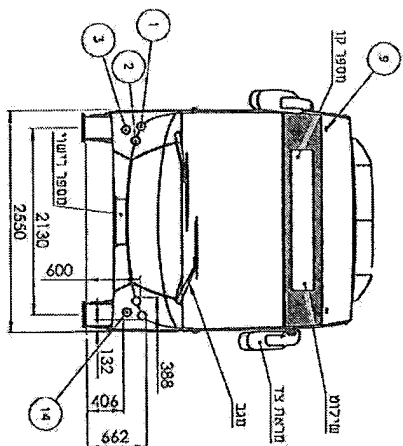

1	מנוע	1	מנוע
2	פנס אור גרוב	2	פנס אור גרוב
3	פנס אור קטן	3	פנס אור קטן
4	פנס אור צד	4	פנס אור צד
5	פנס אור גרוב	5	פנס אור גרוב
6	פנס אור קטן	6	פנס אור קטן
7	פנס אור צד	7	פנס אור צד
8	פנס אור גרוב	8	פנס אור גרוב
9	פנס אור קטן	9	פנס אור קטן
10	פנס אור צד	10	פנס אור צד
11	פנס אור גרוב	11	פנס אור גרוב
12	פנס אור קטן	12	פנס אור קטן
13	פנס אור צד	13	פנס אור צד
14	פנס אור גרוב	14	פנס אור גרוב

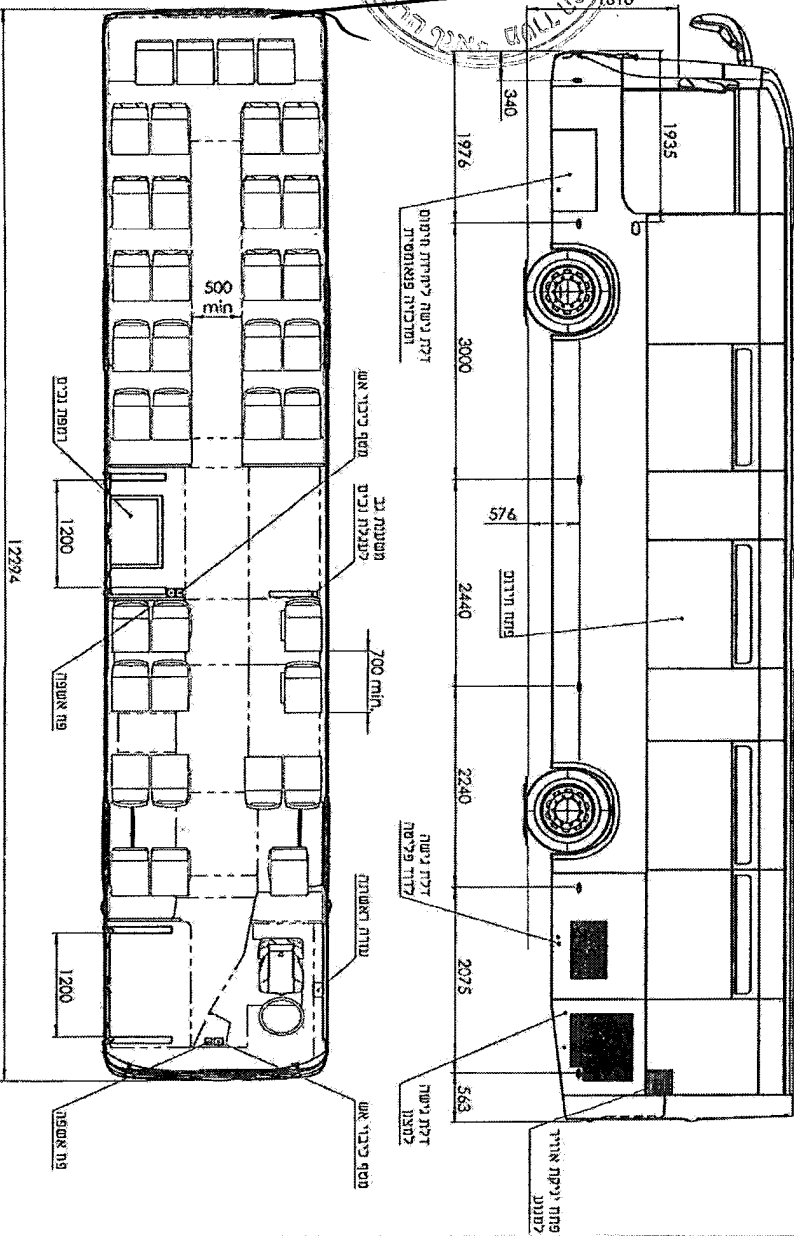

1	מנוע	1	מנוע
2	פנס אור גרוב	2	פנס אור גרוב
3	פנס אור קטן	3	פנס אור קטן
4	פנס אור צד	4	פנס אור צד
5	פנס אור גרוב	5	פנס אור גרוב
6	פנס אור קטן	6	פנס אור קטן
7	פנס אור צד	7	פנס אור צד
8	פנס אור גרוב	8	פנס אור גרוב
9	פנס אור קטן	9	פנס אור קטן
10	פנס אור צד	10	פנס אור צד
11	פנס אור גרוב	11	פנס אור גרוב
12	פנס אור קטן	12	פנס אור קטן
13	פנס אור צד	13	פנס אור צד
14	פנס אור גרוב	14	פנס אור גרוב

1	מנוע	1	מנוע
2	פנס אור גרוב	2	פנס אור גרוב
3	פנס אור קטן	3	פנס אור קטן
4	פנס אור צד	4	פנס אור צד
5	פנס אור גרוב	5	פנס אור גרוב
6	פנס אור קטן	6	פנס אור קטן
7	פנס אור צד	7	פנס אור צד
8	פנס אור גרוב	8	פנס אור גרוב
9	פנס אור קטן	9	פנס אור קטן
10	פנס אור צד	10	פנס אור צד
11	פנס אור גרוב	11	פנס אור גרוב
12	פנס אור קטן	12	פנס אור קטן
13	פנס אור צד	13	פנס אור צד
14	פנס אור גרוב	14	פנס אור גרוב

MAN 43827 Low Entry EURO6 1:40 ±1

מדינת ישראל, משרד הביטחון והגנה, תל אביב, ישראל

תאריך	אישר	חתימה	מהות שינוי	סיבת שינוי	הוצאה

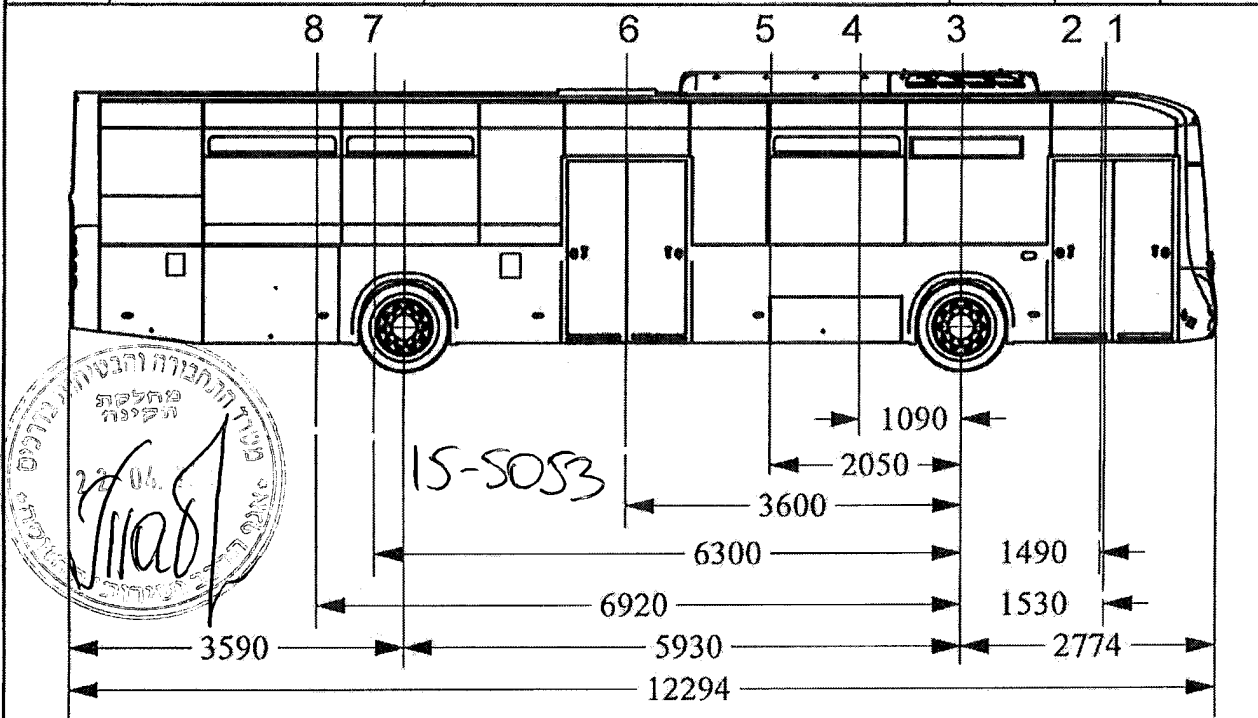

סה"כ	סרן אחורי	סרן קידמי	תאור העומס
11940	8120	3820	מרכב - שקילה ריק
68	-18	86	1 נהג
544	-137	681	2 8 נוסעים בעמידה לפני סרן קידמי
544	0	544	3 8 נוסעים בעמידה מעל סרן קידמי
884	163	721	4 13 נוסעים בחלק קידמי
816	282	534	5 12 נוסעים בעמידה לפני דלת אחורית
1224	743	481	6 18 נוסעים באזור דלת אחורית
476	505	-29	7 7 נוסעים בעמידה אחרי דלת אחורית
1632	1904	-272	8 24 נוסעים בחלק אחורי
18128	11562	6566	סה"כ
18845	11600	7245	העומס המותר, ק"ג

MAN
LOW ENTRY
EURO6

קני"מ	סיבולת
1:75	

דגם 186 אוטובוס עירוני
53 מקומות עמידה
37 מקומות ישיבה

שרטוט	גריגורי	20/04/2015
תכנון	גריגורי	
בקר		
אישר	ד. בקר	20.4.15
שרטוט הרכבה		

מספר שרטוט			
43828			
1	מתוך	1	גליון

תאור
פריסת עומסים במרכב
MAN RC2 LOW ENTRY

הארנו
חטיבת התחבורה