

# מדינת ישראל

משרד התחבורה  
 לשכת סמנכ"ל בכיר לתנועה  
 אגף הרכב ושרותי תחזוקה  
 מחלקת התקינה  
 רח' המלאכה 8, ת"א, ת.ד. 57031  
 טלפון 03-5657272

תאריך : י"ח כסלו, תשע"ו  
 30 נובמבר, 2015  
 תיק : נתמכים מייבוא  
 מס"ד : 22623515

אל: משרדי רישוי מחוזיים י-ם, ת"א, חיפה, ב"ש

## הוראה מס' 15-6164

### הנדון: אישור רישום נתמך תוצר אוזגול (OZGUL) (תורכיה) דגם GA01

כלי רכב שפרטיהם ר"מ מאושרים לרישום לשנה קלנדארית 2015.

#### א. פרטי רכב כלליים:

| 2015                                                                                        |            | שנה קלנדארית: |                                             |           | אוזגול (OZGUL) (תורכיה) |                   |          | תוצר וארץ הרכבה: |  |
|---------------------------------------------------------------------------------------------|------------|---------------|---------------------------------------------|-----------|-------------------------|-------------------|----------|------------------|--|
| מידת צמיגים<br>(קוד עומס ומהירות)<br>ודגם סרנים                                             | מס' גלגלים | מס' סרנים     | משקל כולל מותר<br>וכושר משא של הסרנים (ק"ג) |           |                         | סיווג רכב<br>(O4) | דגם הרכב |                  |  |
|                                                                                             |            |               | אחורי                                       | פין גרירה | כללי                    |                   |          |                  |  |
| בהתאם לשרטוט מס' CM1015 המצ"ב                                                               | 6          | 3             | 24000                                       | 12000     | 35500                   | נתמך פתוח (530)   | GA01     |                  |  |
| הרכב אושר לפי תעודת WFTA מס' e11*2007/46*3142 (יש לוודא שמספר זה מופיע בטבלת זיהוי של הרכב) |            |               |                                             |           |                         |                   |          |                  |  |

#### ב. פירוט מספר שלדה:

| 1            | 2       | 3          | 4         | 5                          | 6              | 7            | 8       | 9   | 10 | 11 | 12 | 13 | 14 | 15 | 16 | 17 |
|--------------|---------|------------|-----------|----------------------------|----------------|--------------|---------|-----|----|----|----|----|----|----|----|----|
| NP9          | GA0     | 1          | W         | 3                          | F              | K            | 025     | 123 |    |    |    |    |    |    |    |    |
| קוד תוצר רכב | דגם רכב | וריאנט רכב | סוג בלמים | שנת ייצור (לא לצרכי רישוי) | קוד מפעל ייצור | קוד יצרן רכב | מספר רץ |     |    |    |    |    |    |    |    |    |

ג. מידות הרכב: בהתאם לשרטוט של מהנדס יפים אוסיצינסקי מס' CM1015 המצ"ב והמהווה חלק בלתי נפרד מהוראה זו.

ד. ציוד הרכב: בהתאם לתקנות התעבורה והוראות האגף.

#### ה. תנאי הרישוי:

| קוד  | תנאים והגבלות                                             |
|------|-----------------------------------------------------------|
| 84   | מצויד במתלה אוויר.                                        |
| *105 | רשאי להוביל מכולה 20 פיט.                                 |
| *119 | רשאי להוביל מטען כללי או מכולה 40 פיט או 2 מכולות 20 פיט. |

הערה: \* יירשם בנתמך שמותקנים בו מנעולי הצמדה.

#### ו. הערות:

1. דגם הנתמך יכול להופיע עם או בלי מנעולי הצמדה, עם או בלי גג עם וילונות, עם או בלי גנרטור, עם או בלי קיר קדמי.
2. דגם הנתמך יכול להופיע עם מרכב קירור מבוקר, במקרה כזה יש לדרוש תעודת בדיקה של מעבדה מוסמכת לפי דרישות שבתקן הישראלי ת"י 1291 – "רכב להובלת מזון בטמפרטורה מבוקרת". סיווג הרכב יהיה "נתמך קירור מבוקר (543)".
3. טבלת הזיהוי תוצמד לארוכת המסגרת הימנית בחלקה הקדמי של השלדה.
4. מס' השלדה יוטבע סמוך לטבלת הזיהוי.
5. דגם אב-טיפוס נבדק ע"י מכון המתכות הישראלי, דו"ח מס' ב/150335 מיום 19.11.2015.

רצ"ב: שרטוט מס' CM1015.

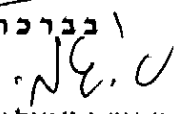
א. בברכה,  
  
 מהנדס ג'מיל אבו חלא  
 מרכז בפיר תקינה והנדסת רכב

העתקים: יבואן הרכב, תיק

**תקיפות הוראה זו כשהיא חתומה מקורית או נאמן למקור**

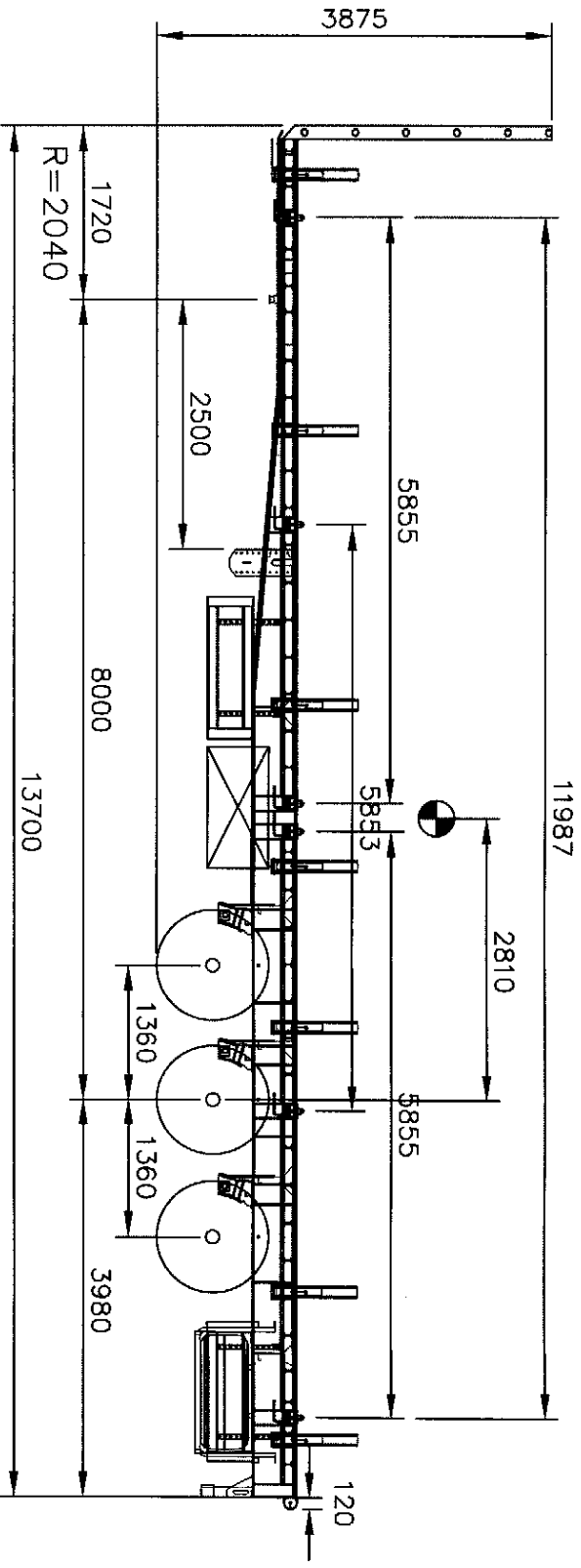

12 מנועולי הצמדה להובלת מכולות 20 או 40 רגל  
 מרכב פחות, או שלדי עם מרכב קידור, עם או בלי גג ווילונות, עם או בלי גנרמור

נתמך פחות : תוכנית :  
 משקל כולל 35500 ק"ג מולדנס כולל 100 מ"מ

|                  |           |  |                                      |      |                 |          |                 |             |       |
|------------------|-----------|--|--------------------------------------|------|-----------------|----------|-----------------|-------------|-------|
| קנה מידה<br>1:50 | מטען שרמט |  | שנה קלנדרי                           | דגם  | תוצר            | תאריך    | תחילת           | סיום        | תפקיד |
| CM1015           | מטען שרמט |  | 2015                                 | GA01 | OZGUL           | 15.11.15 | 00081861        | 054-5312180 | אישור |
| 1                | דף מת     |  | אישור WDAW מספר: e11*2007/46*3142*00 |      | מחלק יפ"ס אוס"י |          | מחלק יפ"ס אוס"י |             |       |
| 1                | מתן       |  | מנכ"ל EBS                            |      | מנכ"ל EBS       |          | מנכ"ל EBS       |             |       |

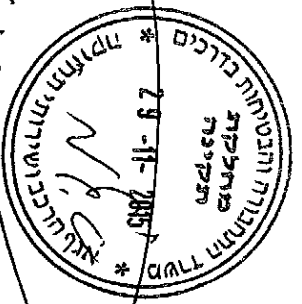

נספח להוראה מספר: 15-6164

|      |                  |                  |
|------|------------------|------------------|
| כמות | מחירים           | סוגים            |
| 6    | 385/65R22.5 160K | OZKOC TRAX TR098 |