

# מדינת ישראל

משרד התחבורה  
 לשכת סמנכ"ל בכיר לתנועה  
 אגף הרכב ושרותי תחזוקה  
 מחלקת התקינה  
 רח' המלאכה 8, ת"א, ת.ד. 57031  
 טלפון 03-5657272

תאריך : כ"ט תשרי, תשע"ו  
 12 אוקטובר, 2015  
 תיק : נתמכים מייבוא  
 מס"ד : 18644015

אל: משרדי רישוי מחוזיים י-ם, ת"א, חיפה, ב"ש

## הוראה מס' 15-6135

### הנדון: אישור רישום נתמך תוצר שמיץ (SCHMITZ) (גרמניה) דגם SCB-S3B כינוי מסחרי SKO24

כלי רכב שפרטיהם ר"מ מאושרים לרישום לשנה קלנדארית 2015.

#### א. פרטי רכב כלליים:

2015		שנה קלנדארית:		שמיץ (SCHMITZ) (גרמניה)			תוצר וארץ הרכבה:	
מידת צמיגים (קוד עומס ומהירות) דגם סרנים	מס' גלגלים	מס' סרנים	משקל כולל מותר וכושר משא של הסרנים (ק"ג)*			סיווג רכב (04)	כינוי מסחרי	דגם הרכב
			אחורי	פין גרירה	כללי			
385/65R22.5 (160J)	6	3	24000	12000	36000	נתמך קירור מבוקר (543)	SKO24	SCB*S3B
הרכב אושר לפי תעודת WTA מס' 0152*2007/46* e4 (יש לוודא שמספר זה מופיע בטבלת זיהוי של הרכב) הערה: * משקלים מותרים יצינו על טבלת הזיהוי של היצרן.								

#### ב. פירוט מספר שלדה:

1 2 3	4 5 6 7 8 9	10	11-17
WSM	000000	0	5XXXXXX
קוד בינלאומי של יצרן הרכב	קוד תיאור הרכב	ללא משמעות	מספר רץ

ג. מידות הרכב: בהתאם לשרטוט מספר SKO24-15.1 המצ"ב והמהווה חלק בלתי נפרד מהוראה זו.

ד. ציוד הרכב: בהתאם לתקנות התעבורה והוראות האגף.

#### ה. תנאי הרישיון:

קוד	תנאים והגבלות
84	מצויד במתלה אוויר.
*	מותקנת יחידת קירור תוצרת _____ דגם _____ *
**	מותקנת דופן הידראולית תוצר Dhollandia דגם DHSMR 20 מס"ד _____.
הערה:	* יירשם תוצר ודגם יחידת קירור ספציפית המותקנת בכל נתמך. ** יירשם ברישיון הנתמך המצויד בדופן הידראולית בלבד. יירשם מס"ד ספציפי לכל דופן הידראולית.

**1. הערות:**

1. טבלת הזיהוי תוצמד לחזית הנתמך בצידו הימני.
2. מס' השלדה טבוע מקורית בצידה הימנית של השלדה בין הגלגל הראשון לבין הגלגל השני בשלישיית הסרנים.
3. הנתמך יכול להופיע עם או ללא מיכל סולר להפעלת יחידת הקירור. יש לציין זאת בתנאים והגבלות ברישיון רכב.
4. הנתמך יכול להופיע עם או בלי דופן הידראולית. יש לציין זאת בתנאים והגבלות ברישיון רכב.
5. רישום נתמך עם דופן הידראולית מותנה בהגשת אישור בודק מוסמך למתקני הרמה.
6. רישום הנתמך כנתמך קירור מבוקר מותנה בעמידה בדרישות ת"י 1291 – "רכב להובלת מזון בטמפרטורה מבוקרת". יש לקבל דו"ח מעבדה מוסמכת בהתאם.
7. דגם אב-טיפוס נבדק ע"י מכון המתכות הישראלי, דו"ח מס' ב/142138 מיום 26.08.2014.

**2. הוראות רישום משנים קודמות:**

שנה קלנדארית	מס' הוראה
2014	14-3361

רצ"ב: שרטוט מס' SKO24-15.1.

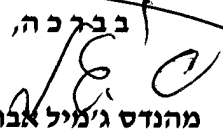
בברכה,  
  
מהנדס ג'מיל אבו חלא  
מרכז בכיר תקינה והנדסת רכב

העתקים: יבואן הרכב, תיק

הוראת שינוי			
מס' מס			

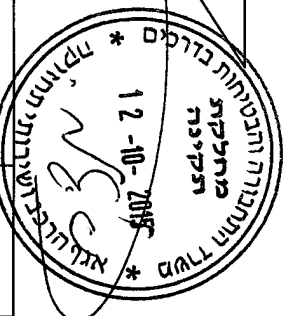
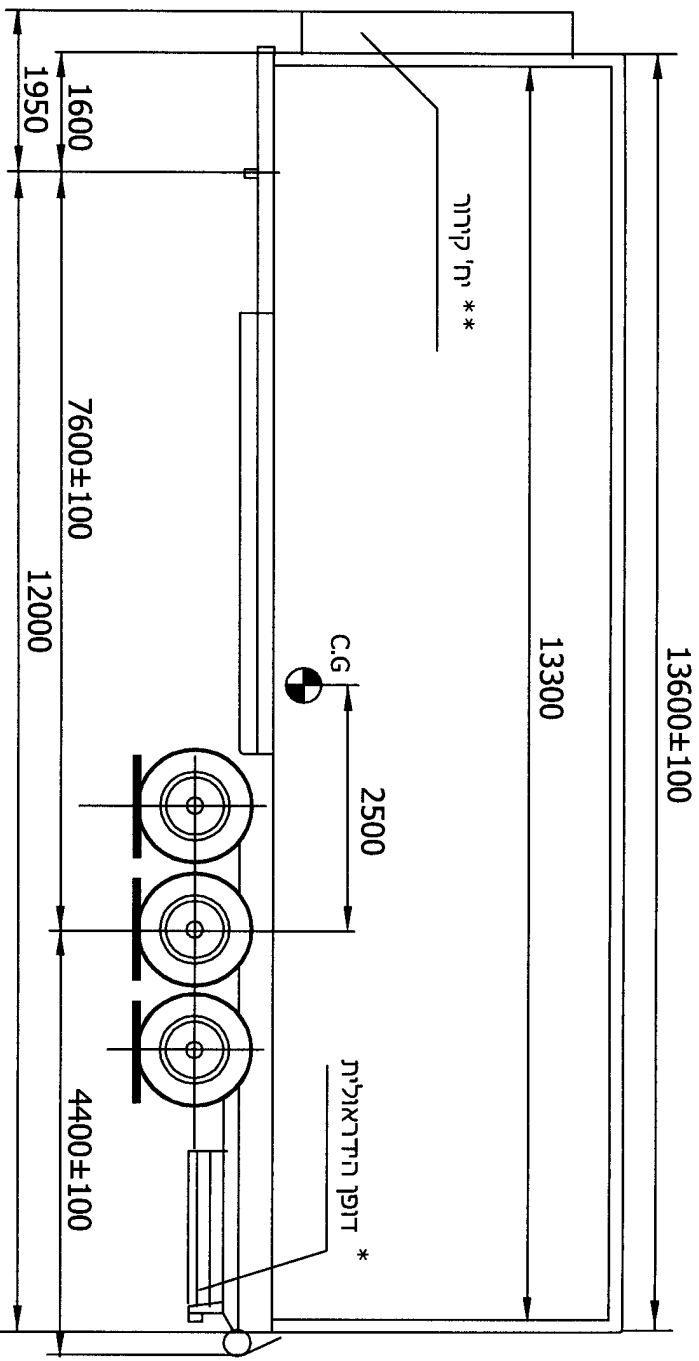

תערו: \*  
 עם/בלי דופן הידראולית \*  
 עם/בלי יחידת קירור \*\*  
 15-6135

נתמך - קירור מבוקר עם דופן הידראולית  
 SCB-S38

**י.ג.דורמן** שותפים הנדסיים בע"מ

קנה מידה	ללא	שטח מס:	SKO24-15,1
שנת יצור	2015	סוג	גרון (גרמנית)
שנת יצור	2015	תאור הרכב ו/או מתקן	תאור SCHMITZ
ד"ר מס - מתוך	1	מס' שילדה	WSM00000005XXXXX
תאריך	25.09.2015	תאריך	25.09.2015
תתימה	שם	תפקיד	מנהל טכני
מריכאל	מריכאל	אישר	מס' רישיון
מריכאל	מריכאל	שרטט	

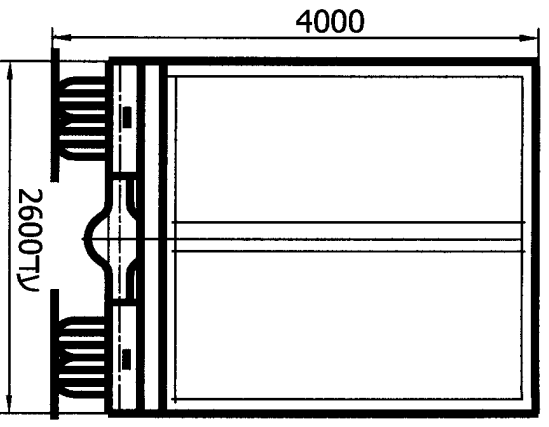

פירט	קינג-פין (ק"מ)	סרנים (ק"מ)	כללי (ק"מ)
עצמי	2740	6100	8840
מטען	8950	17900	26850
סר"כ	11690	24000	35690
מותר	12000	24000	36000

צמיגים:

385/55R22.5 (160K)  
 385/65R22.5 (160K)

סר:

SBK2243-11S : דגם SAF : תוצרת  
 SBK1937-11S : דגם : תוצרת  
 D115-1, D115 : דגם BPW : תוצרת