

מדינת ישראל

משרד התחבורה
 לשכת סמנכ"ל בכיר לתנועה
 אגף הרכב ושרותי תחזוקה
 מחלקת התקינה
 רח' המלאכה 8, ת"א, ת.ד. 57031
 טלפון 03-5657272

תאריך : ב' טבת, תשע"ה
 24 דצמבר, 2014
 תיק : נתמכים מייבוא
 מס"ד : 27904214

אל: משרדי רישוי מחוזיים י-ס, ת"א, חיפה, ב"ש

הוראה מס' 14-3361

הנדון: אישור רישום נתמך תוצר שמיץ (SCHMITZ) (גרמניה) דגם SKO24 SCB*S3B

כלי רכב שפריטיהם ר"מ מאושרים לרישום לשנה קלנדארית 2014.

א. פרטי רכב כלליים:

2014		שנה קלנדארית:		שמיץ (SCHMITZ) (גרמניה)			תוצר וארץ הרכבה:	
מידת צמיגים (קוד עומס ומהירות) דגם סרנים	מס' גלגלים	מס' סרנים	משקל כולל מותר וכושר משא של הסרנים (ק"ג)*			סיווג רכב (04)	דגם הרכב	
			אחורי	פין גרירה	כללי			
385/65R22.5 (160J)	6	3	24000	12000	36000	נתמך קירור מבוקר (543)	SKO24 SCB*S3B	
הרכב אושר לפי תעודת WTA מס' e4*2007/46*0152 (יש לוודא שמספר זה מופיע בטבלת זיהוי של הרכב) הערה: * משקלים מותרים יצוינו על טבלת הזיהוי של היצרן.								

ב. פירוט מספר שלדה:

1 2 3	4 5 6 7 8 9	10	11-17
WSM	000000	0	5133XXX
קוד בינלאומי של יצרן הרכב	קוד תיאור הרכב	ללא משמעות	מספר רץ

ג. **מידות הרכב:** בהתאם לשרטוטמספר 14-14-SKO24 המצ"ב והמהווה חלק בלתי נפרד מהוראה זו.

ד. **ציוד הרכב:** בהתאם לתקנות התעבורה והוראות האגף.

ה. תנאי הרישיון:

קוד	תנאים והגבלות
84	מצויד במתלה אוויר.
*	מותקנת יחידת קירור תוצרת _____ דגם _____ *
**	מותקנת דופן הידראולית תוצר Dhollandia דגם DHSMR 20 מס"ד _____.
הערה:	* יירשם תוצר ודגם יחידת קירור ספציפית המותקנת בכל נתמך. ** יירשם ברישיון הנתמך המצויד בדופן הידראולית בלבד. יירשם מס"ד ספציפי לכל דופן הידראולית.

ו. הערות:

1. טבלת הזיהוי תוצמד לחזית הנתמך בצידו הימני.
2. מס' השלדה טבוע מקורית בצידה הימנית של השלדה בין הגלגל הראשון לבין הגלגל השני בשלישיית הסרנים.
3. הנתמך יכול להופיע עם או ללא מיכל סולר להפעלת יחידת הקירור. יש לציין זאת בתנאים והגבלות ברישיון רכב.
4. הנתמך יכול להופיע עם או בלי דופן הידראולית. יש לציין זאת בתנאים והגבלות ברישיון רכב.
5. רישום נתמך עם דופן הידראולית מותנה בהגשת אישור בודק מוסמך למתקני הרמה.
6. רישום הנתמך כנתמך קירור מבוקר מותנה בעמידה בדרישות ת"י 1291 – "רכב להובלת מזון בטמפרטורה מבוקרת". יש לקבל דו"ח מעבדה מוסמכת בהתאם.
7. דגם אב-טיפוס נבדק ע"י מכון המתכות הישראלי, דו"ח מס' ב/142138 מיום 26.08.2014.

רצ"ב: שרטוט מס' SKO24-14.1.

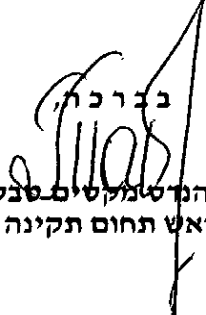
בברכה

מהנדס מכונות
ראש תחום תקינה

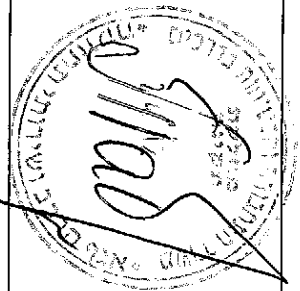
העתקים: יבואן הרכב, תיק



14-3361

13600

13300

יחיד קירור

2500
C.G.

* דופן הידראולית

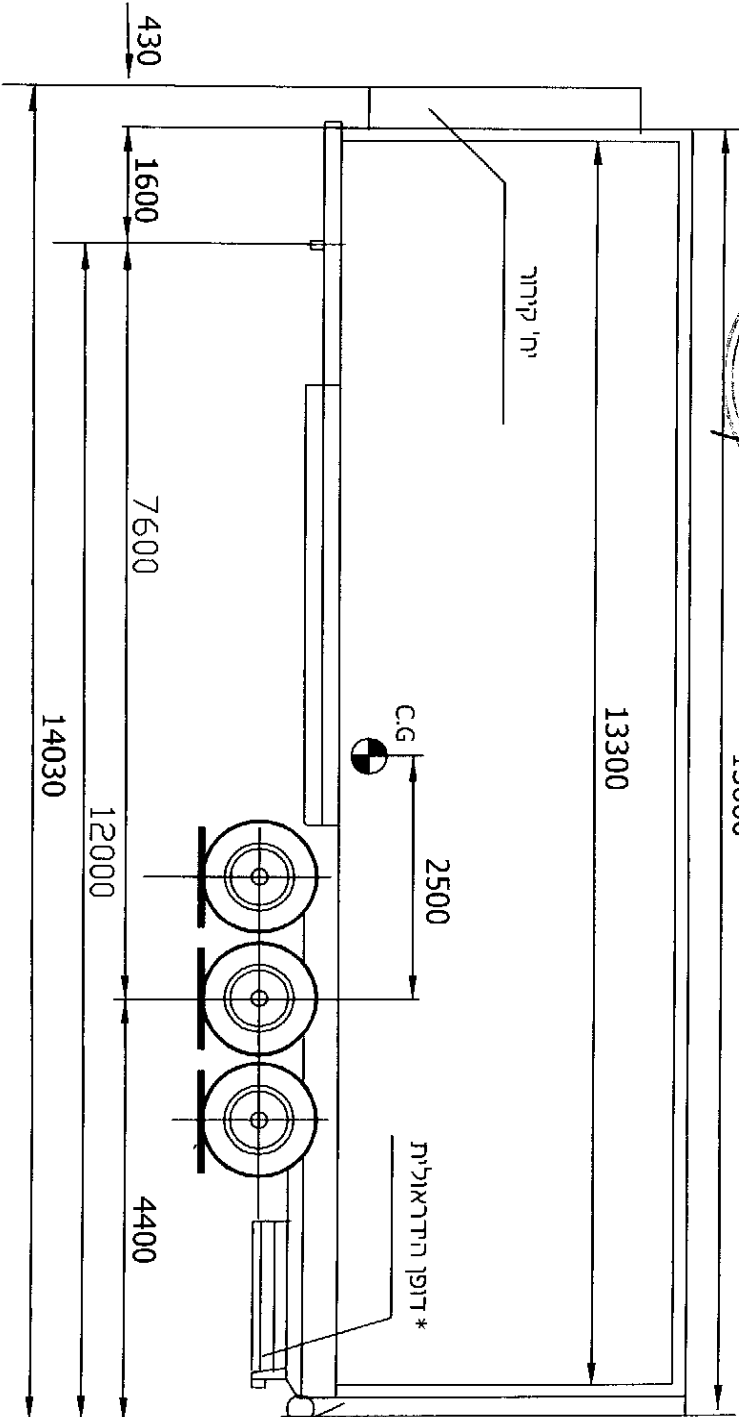

הערות:

* עם/בלי דופן הידראולית תוצ. DHOLLANDIA דגם DHSMR 20

נתמך - קירור מבוקר עם דופן הידראולית
SKO24

י.ג.דורמן שותפים הנדסיים בע"מ

קוד מידה	קוד מידה	שנת יצור	שנת יצור	תאריך	תאריך	תחילת	תחילת	שם	שם	תפקיד	תפקיד
ללא	ללא	2014	2014	05.11.2014	05.11.2014	מכאיל	מכאיל	מיכאיל	מיכאיל	מנהל טכני	מנהל טכני
שטרט מס:	שטרט מס:	גורר	גורר							אישור	אישור
SKO24-14/1	SKO24-14/1									מס' רישיון	מס' רישיון
1	1									שרטוט	שרטוט
1	1										

הוראת שינוי	מס' י		
-------------	-------	--	--

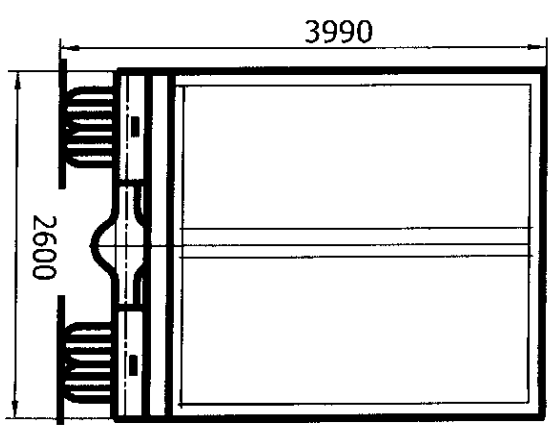

פירוט	קינג-פיין (ק"ג)	סרנים (ק"ג)	כללי (ק"ג)
עצמי	2740	6100	8840
מתען	8950	17900	26850
סה"כ	11690	24000	35690
מותר	12000	24000	36000