

# מדינת ישראל

**משרד התחבורה**  
**לשכת סמנכ"ל בכיר לתנועה**  
**אגף הרכב ושרותי תחזוקה**  
**מחלקת התקינה**  
**רח' המלאכה 8, ת"א, ת.ד. 57031**  
**טלפון 03-5657272**  
**אל: משרדי רישוי מחוזיים י-ם, ת"א, חיפה, ב"ש**

**תאריך :** כ"ב טבת, תשע"ד  
**25 דצמבר, 2013**  
**תיק :** נגררי הצפון  
**מס"ד :** 20204013

## הוראה מס' 14-3024

### הנדון: אישור רישום גרור תוצר מוסך נגררי הצפון בע"מ (ישראל) דגם NT-13

כלי רכב שפרטיהם ר"מ מאושרים לרישום לשנה קלנדארית 2014.

#### **א. פרטי רכב כלליים:**

2014		שנה קלנדארית:		מוסך נגררי הצפון בע"מ (ישראל)			תוצר וארץ הרכבה:	
מידת צמיגים (קוד עומס ומהירות) ודגם סרנים	מס' גלגלים	מס' סרנים	משקל כולל מותר וכושר משא של הסרנים (ק"ג)*			סווג רכב (04)	דגם הרכב	
			אחורי	קדמי	כללי			
בהתאם לשרטוט מס' NT-14-1301 המצ"ב	8	2	7500	7200	13000	גרור ארגו חליפי (437)	NT-13	
<b>מערכת הבלמים (עונה לדרישות התקן האירופאי)</b>								
שרות:			מערכת אוויר מלא		עזר (חנייה) בטחון:			בלם עצמאי
הערה: * עומסים מרביים על הסרנים יצוינו על טבלת היצרן.								

#### **ב. פירוט מספר שילדה:**

1	2	3	4	5	6	7	8	9	10	11	12	13	14	15	16	17
<b>KG9</b>	<b>T</b>	<b>H</b>	<b>4</b>	<b>E</b>	<b>2</b>	<b>R</b>	<b>E</b>	<b>N</b>	<b>058</b>	<b>123</b>						
תוצר הרכב ישראל	סוג הרכב	סוג מבנה	קוד משקל כולל	קוד מתלה וסרן	מס' שורות סרנים	קוד צמיגים	שנה קלנדארית 2014	אתר ייצור כפר חסידים	קוד היצרן "מוסך נגררי הצפון"	מספר רץ						

#### **ב(1). פירוט קודים במספר השלדה:**

11	9	7	6	5	4	הספרה
אתר ייצור	קוד צמיגים	קוד מתלה וסרן	קוד משקל כולל	סוג מבנה	סוג הרכב	נושא
N - כפר חסידים	11.00R20 - D	A - אוויר אחר	מ - ע	F - ארגו	S - נתמך	<b>קוד סימון</b>
	11.00R24 - E	B - מכני אחר	3 - 10000-3500	P - משטח	T - גרור	
	12.00R20 - F	C - אוויר B.P.W	4 - 20000-10000	T - מיכל	A - גרור	
	12.00R24 - G	D - מכני B.P.W	5 - 30000-20000	R - מגבה נוע	הנגרר	
	10.00R15 - H	E - אוויר R.O.R	6 - 40000-30000	H - רכינה	ע"י	
	8.25R15 - K	F - מכני R.O.R	7 - 44000-40000	S - שלדי	טרקטור	
	445/65R22.5 - B	G - אוויר S.A.F	8 - מעל 44000	L - ציוד כבד		
	425/65R22.5 - A	H - מכני S.A.F		B - מהפך ברזל		
	315/80R22.5 - C			D - דולי		
	18R22.5 - L			W - עבודה		
	11.00R22 - N			X - סוג אחר		
	215/75R17.5 - R					
	285/70R19.5 - S					

**ג. מידות הרכב:** בהתאם לשרטוט היצרן מס' NT-14-1301 המהווה חלק בלתי נפרד מהוראה זו.

**ד. ציוד הרכב:** בהתאם לתקנות התעבורה והוראות האגף.

**תקיפות הוראה זו כשהיא חתומה מקורית או נאמן למקור**

**ה. תנאי הרישיון:**

תנאים והגבלות	קוד
רשאי להוביל ארגזים מתחלפים לסוגיהם שאורכם לא יעלה על 700 ס"מ.	706
רשאי להוביל מכולות באמצעות משטח יעודי עם מנעולי הצמדה.	707
רשאי להוביל מכולות באמצעות מתאם יעודי.	708
רשאי להוביל שני ארגזים אחד ע"ג משנהו.	709

**ו. הערות:**

1. לגרור קיימת מערכת רכינה.
2. טבלת הזיהוי תוצמד לארוכת המסגרת הימנית בחלקה הקדמי של השלדה.
3. מס' השלדה טבוע סמוך לטבלת הזיהוי.
4. דגם אב-טיפוס נבדק ע"י מכון המתכות הישראלי, דו"ח ב/104320 מיום 01.06.2010.

**ז. הוראות משנים קודמות:**

שנה קלנדארית	מס' הוראה
2012	12-0122
2013	13-3021

רצ"ב: שרטוט מס' NT-14-1301.

ב ב ר כ ה,  
*Maor*  
מהנדס מקסיים טבל  
מרכז מפרטי רכב משא,  
גרורים ונתמכים

העתק: יצרן הרכב  
תיק

תוצר: נגררי הצפון בע"מ  
 דגם: נגרר רכין לארגזים מתחלפים, NT-13  
 שנת ייצור: 2013  
 צמיגים:  
 285/70/R 19.5  
 285/70/R 19.5

רוחק סרנים: 5200 מ"מ

כושר נשיאת סרנים

קדמי: 11000 ק"ג  
 אחורי: 11000 ק"ג  
 כללי: 13000 ק"ג

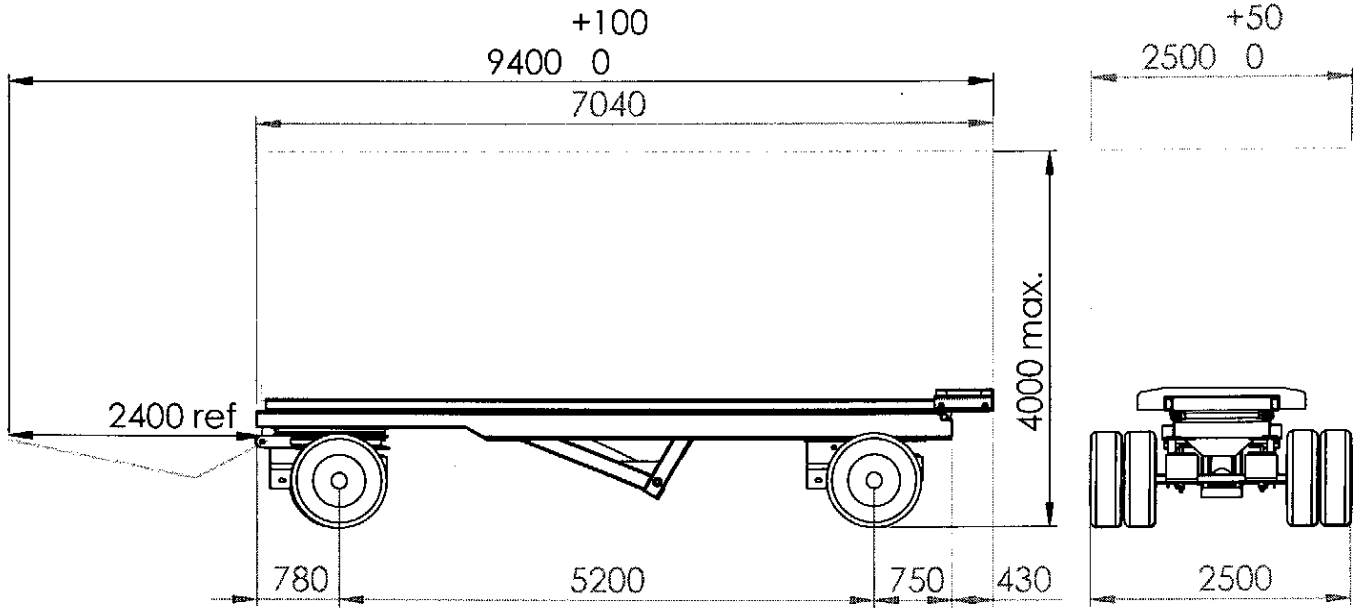

חלוקת המשקל (ק"ג)

13-3024

פירוט	קדמי	אחורי	כללי
עצמי (ריק)	2020	2390	4410
מטען מירבי	3880	4710	8590
סה"כ כולל מטען	5900	7100	13000
כושר נשיאה מורשה	7200	7500	13000

שם המפעל: מוסך נגררי הצפון בע"מ  
 מספר רישום: 2459760

שם	תפקיד	חתימה	תאור הרכב:	נגרר רכין לארגזים מתחלפים
שרטט	מהנדס		תוצר ודגם	שנת ייצור
בדק	מנכ"ל		NT-13	2014
אסף דינור			סוג	שרטוט מספר
דני האוסהלטר			מספר שלדה:	NT-14-1301

מספר שלדה: KG9TH4E2REN058400

A4

ק"מ: 1:100

דף: 1 מתוך 1