

מדינת ישראל

תאריך : 03 דצמבר 2013
 ל' כסלו תשע"ד
 תיק : גרורים ונתמכים
 מס"ד : 19010713

משרד התחבורה
 לשכת סמנכ"ל בכיר לתנועה
 אגף הרכב ושרותי תחזוקה
 מחלקת תקינה
 רח' המלאכה 8, ת"א, ת.ד. 57031
 טלפון : 03-5667122

אל: משרדי הרישוי המחוזיים י-ם, ת"א, חיפה, ב"ש.
 - יצרן " המרכז הטכנולוגי עין המפרץ בע"מ "

הוראה מס' 13-6460

הנדון: רישום ורישוי גרורים תוצר " המרכז הטכנולוגי עין המפרץ בע"מ " (ישראל).

1. פרטים כלליים:

תוצר הגרור - המרכז הטכנולוגי עין המפרץ בע"מ / ארץ ההרכבה - ישראל / שנה קלנדארית 2013						
סוג הבלמים	משקל כולל (ק"ג) (**)	מידת צמיגים	מספר סר/גל	סוג (*)	דגם	עזר
מכני	2000	בהתאם לשרטוט מס' EM 6629/D המצורף	4/2	גרור פתוח (450)	EM200	דחיפה ביצול

(*) - ארגז פתוח בדגם זה יכול להופיע עם כסוי ברזנט או מחומר דומה. השלד של הכיסוי ניתן לפרוק לפי הצורך.
 (**) - משקל העצמי של הגרור - עד 666 ק"ג.

2. מידות הגרור (מ"מ):

מידות הגרור בהתאם לשרטוט מס' EM 6629/D המצורף המהווה חלק בלתי נפרד מהוראה זאת.

3. פרטים נוספים:

3.1 ציוד הרכב-בהתאם לתקנות התעבורה ודרישות החובה.
 דגם אב-טיפוס נבדק ע"י מכון המתכות הישראלי בתעודת בדיקה מס' ב/130341 מיום 28.10.2013
 3.3 שאר פרטי הגרור - בהתאם לשרטוט מס' EM6629/D (מצ"ב).
 3.4 מקום המצאם של סימני ההיכר:
טבלת הזיהוי - צמודה לשלדה/ ארגז, חלק קדמי ימני.
מס' שלדה - טבוע מקורית, על היצול, חלק קדמי עליון ו/או על קורת אורך צד ימין של השלדה.

4. זיהוי רכב לפי מספר השלדה (דוגמה):

1-3	4	5	6-7	8	9	10	11	12-14	15-17
KG9	2	P	20	D	E	D	E	107	001
תוצר (ישראל)	משקל כללי מעל 750 ק"ג	סוג המרכב	קוד לדגם: EM200	סוג סרנים ובלמים	ללא משמעות	שנת 2013	ללא משמעות	קוד יצרן	מספר רץ

5. מידע ודרישות נוספות לרישום הגרור:

חובת קיום/התקנת פריטים הבאים:

- 5.1 אורות ומחזירי אור, אמצעי רתום וחיבורי חשמל (13 פנים) - בהתאם לתקנות התעבורה ודרישות משרדנו.
- 5.2 מראות עזר נוספות ברכב הגורר עד לפחות למידת רוחב הגרור (לפי הצורך).

6. תנאי הרישוי:

- 6.1 (602) הגרור ייגרר ע"י רכב המורשה לגרירה שמשקלו הכולל המותר **3840** ק"ג לפחות או בהתאם לנרשם ברישוי הרכב הגורר.
- 6.2 (604) רוחב הגרור לא יעלה על רוחב הרכב הגורר מעבר ל- 20 ס"מ מכל צד.

בכ"ח ה',
 מהנדס טעוד עמרי
 מרכז בכיר תקינה

לוטה: שרטוט מס' EM 6629/D

עם/כלי
שלד לכיסוי
ברונט

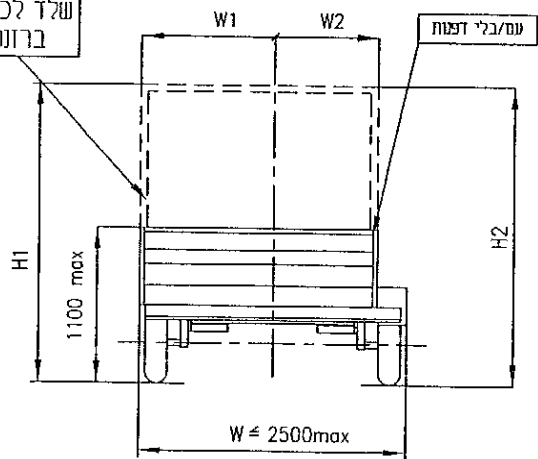

עם/כלי דפוח

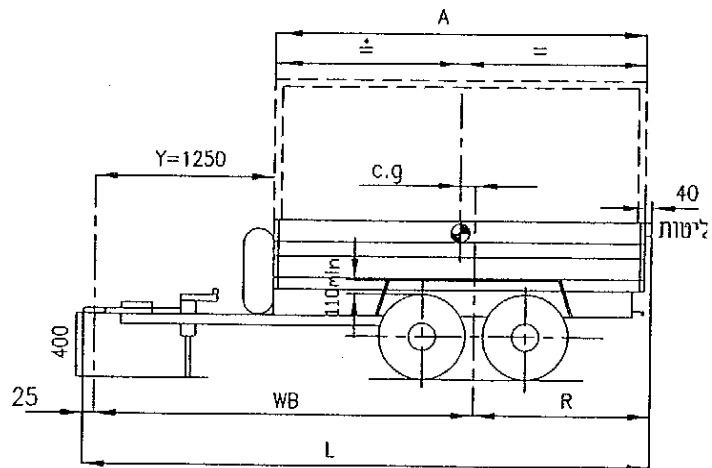

מפרט

TYPE	L.i	S.s
165R14	86	N*
185R14	91	N*
155/80R13C	85	N*
175/80R14	81	N*
155R12C 8Pr	86	N*

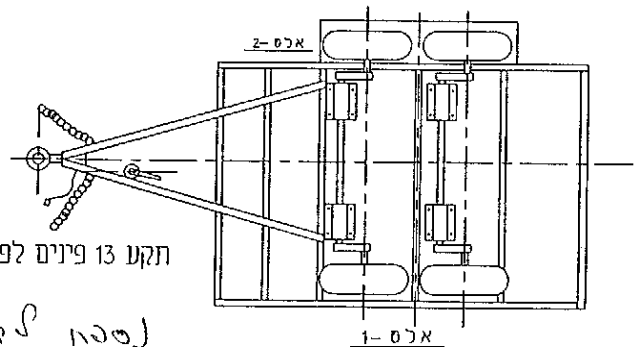

תקן 13 פינים לפי ISO 11446

AL-KO 2X B850-10: 1000Kg
AL-KO 2X B1200-5: 1200Kg
KNOTT 2X VG10-M : 1050Kg
BPW S2005-7, CB1005: 1050Kg

סרנים:

לפניהם לקוח
13034

בלמים אינרציאליים: BRADLEY TYP. HU12
AL-KO: TYP. 3000, 161S : 1600-3000Kg
BPW Typ: ZAF 2.0-1, 2.0-2

רוחב מינימום באלט' 1 - 1500 מ"מ
שטח הכולל של הגרור עד 8.8
גובה בין גלגל לכנף 110 מ"מ
סולרנס כללי ± 50 מ"מ

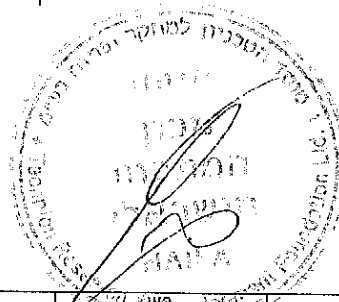

H1	H2	W1		c.g	W2		A	R	WB	L	זידה
		-נד-	-מ-		-מ-	-מ-					
2500	2500	2500	1700	100	2000	1250	2500	1190	2600	3815	גופ' 1
2500	2500	2500	1700	100	2000	1250	2750	1315	2725	4065	גופ' 2
2500	2500	2500	1700	100	2000	1250	3000	1440	2850	4315	גופ' 3
2500	2500	2500	1700	100	2000	1250	3250	1565	2975	4565	גופ' 4
2400	2500	2400	1700	100	2000	1250	3500	1690	3100	4815	גופ' 5
2200	2500	2200	1700	100	2000	1250	3750	1815	3225	5065	גופ' 6
2100	2500	2100	1700	100	2000	1250	4000	1940	3350	5315	גופ' 7



עין המפרץ		יערי הנדסה		טבלת שומסים			
עכו		טל' 03-6445210					
2000Kg	גרור משא פתוח	1:25	ק"מ	כף	כללי	סרן	פירוט
EM200	דגם	1.7.13	תאריך	30	500	470	עצמי
KG92P20DEDE107XXX	חסי' שלדה		עדכון:	50	1500	1450	מטען
2013	ש"י			80	2000	1920	סה"כ
EM-6629/D	חסי' שרשוט: D-1		זיו יערי מהנדס מכונות טל' 03-6445210	150	2000	2000	מותר