

**מדינת ישראל**

משרד התחבורה  
 לשכת סמנכ"ל בכיר לתנועה  
 אגף הרכב ושרותי תחזוקה  
 מחלקת תקינה  
 רח' המלאכה 8, ת"א, ת.ד. 57031  
 טלפון: 035657122

תאריך : 03 דצמבר 2013  
 ל' כסלו תשע"ד  
 תיק : גרורים ונתמכים  
 מס"ד : 19014613

אל: משרדי הרישוי המחוזיים י-ם, ת"א, חיפה, ב"ש.  
 - יצרן " המרכז הטכנולוגי עין המפרץ בע"מ "

**הוראה מס' 13-6458**

**הנדון: רישום ורישוי גרורים תוצר " המרכז הטכנולוגי עין המפרץ בע"מ " (ישראל).**

**1. פרטים כלליים:**

תוצר הגרור - המרכז הטכנולוגי עין המפרץ בע"מ / ארץ ההרכבה - ישראל / שנה קלנדארית 2013									
סוג הבלמים		משקל כולל (ק"ג) (**)	מידת צמיגים	מספר סר/גל	סוג OI (*)	דגם	שנות		עזר
עזר	שנות								
אין	אין	600	בהתאם לשרטוט מס' EM 6750/D המצורף	2/1	גרור פתוח (450)	EM60	אין	אין	אין
(**) - ארגז פתוח בדגם זה יכול להופיע עם כסוי ברזנט או מחומר דומה. השלד של הכיסוי ניתן לפחוק לפי הצורך. (***) - משקל העצמי של הגרור - עד 250 ק"ג.									

**2. מידות הגרור (מ"מ):**

מידות הגרור בהתאם לשרטוט מס' EM 6636/D המצורף המהווה חלק בלתי נפרד מהוראה זאת.

**3. פרטים נוספים:**

3.1 ציוד הרכב-בהתאם לתקנות התעבורה ודרישות החובה.  
 דגם אב-טיפוס נבדק ע"י מכון המתכות הישראלי בתעודת בדיקה מס' ב/130342 מיום 28.10.2013.  
 3.3 שאר פרטי הגרור - בהתאם לשרטוט מס' EM6750/D (מצ"ב).  
 3.4 מקום המצאם של סימני ההיכר:  
**טבלת הזיהוי** - צמודה לשלדה/ ארגז, חלק קדמי ימני.  
**מס' שלדה** - טבוע מקורית, על היצול, חלק קדמי עליון ו/או על קורת אורך צד ימין של השלדה.

**4. זיהוי רכב לפי מספר השלדה (דוגמה):**

1-3	4	5	6-7	8	9	10	11	12-14	15-17
KG9	1	P	60	A	E	D	E	107	002
תוצר (ישראל)	משקל כללי עד 750 ק"ג	סוג המרכב	קוד לדגם: EM60	סוג סרנים ובלמים	ללא משמעות	שנת 2013	ללא משמעות	קוד יצרן	מספר רץ

**5. מידע ודרישות נוספות לרישום הגרור:**

**חובת קיום/התקנת פריטים הבאים:**  
 5.1 אורות ומחזירי אור, אמצעי רתום וחיבורי השמל (13 פנינים) - בהתאם לתקנות התעבורה ודרישות משרדנו.  
 5.2 מראות עזר נוספות ברכב הגורר עד לפחות למידת רוחב הגרור ( לפי הצורך ).

**6. תנאי הרישיון:**

6.1 (602) הגרור ייגרר ע"י רכב המורשה לגרירה שמשקלו הכולל המותר 1842 ק"ג לפחות או בהתאם לנרשם ברישיון הרכב הגורר.  
 6.2 (604) רוחב הגרור לא יעלה על רוחב הרכב הגורר מעבר ל- 20 ס"מ מכל צד.

במלכה,  
 מהנדס סניטציה ומרי  
 מרכז בכיר תקינה

לטה: שרטוט מס' EM 6750/D

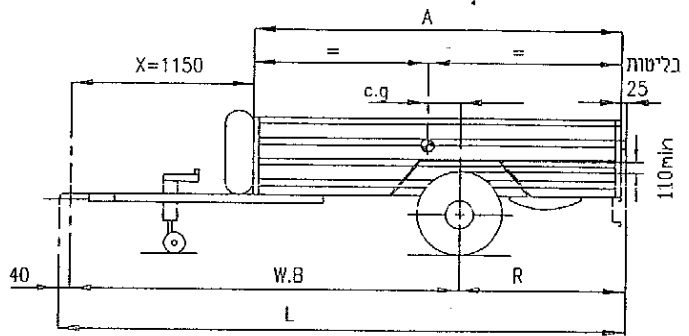
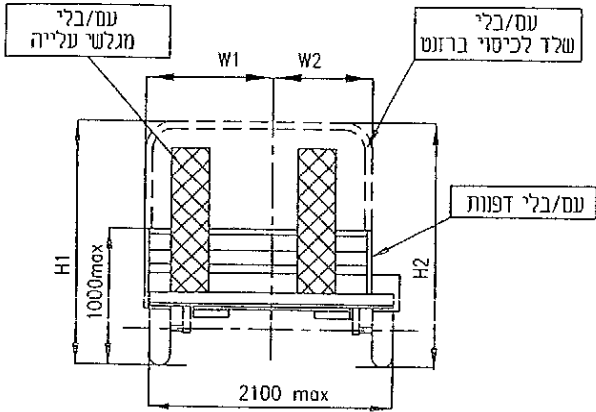

מפרט

כף גרירה 50 לפי תקן ISO

צמיגים

TYPE	Li	S.s
165/80R13	83	N*
155/80R13	79	N*
155/70R13	75	N*
145R12C 8Pr	78	N*

מבט מלמטה

אלט-2 כנפים מצדי המרכב

תקע 13 פינים לפי ISO 11446

מרכב ברוחב מלא אלט-1

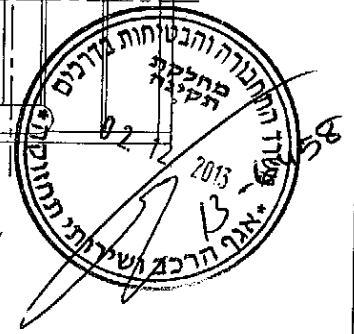

KNOTT VG-7: 750Kg

סרן

AL-KO 700-5: 750Kg

BPW CB755: 750Kg

BRADLEY 090203: 750Kg

ללא בלמים אינרציאליים



נסנה וקוא  
130342/ק

שטח מירבי 4.1 מ"ר

\* מינימום נדרש, ניתן להשיג עד קוד: ז

\*\* מידה זו עבור ארגז עם גלגלים בצדדים בלבד

גובה בין גלגל לצמיג 110 מ"מ מיני

H1	H2	W1		c.g	W2		A	R	W.B	L	
		ע-ד	מ-		ע-ד	מ-					
2100	2100	1850	1600	150	1600	1250	2100	925	2350	3315	אופ' 1
2100	2100	1650	1600	150	1600	1250	2350	1050	2475	3565	אופ' 2
1900	2100	1490	1450	150	1490	1250	2600	1175	2600	3815	אופ' 3
--	2100	--	--	150	1380	1250	2850	1300	2725	4065	אופ' 4**

עין המפרץ עכו	יערי הנדסה טל' 03-6445210	טבלת עומסים			
		פירוט	סרן	כנלי	כף
600Kg	גרור משא רגיל פתוח	עצמי	140	160	20
EM60	דגם	מסען	415	440	25
KG91P60AEDE107XXX	מס' שלדה	סה"כ	555	600	45
2013	ש"י	מותר	600	600	100
EM-6750/D	מס' שרטוט: 0-2	טורנדס כנלי 50 ±			