

# מדינת ישראל

משרד התחבורה  
לשכת סמנכ"ל בכיר לתנועה  
אגף הרכב ושרותי תחזוקה  
מחלקת תקינה  
רח' המלאכה 8, ת"א, ת.ד. 57031  
טלפון: 03-5657272

תאריך: י"ט טבת, תשע"ג  
23 דצמבר, 2012  
תיק: דלה נביה  
מס"ד: 23006712

אל: משרדי הרישוי המחוזיים י-ם, ת"א, חיפה, ב"ש.

## הוראה מס' 13-3013

### הנדון: רישום ורישוי גרורים תוצר "מסגריית דלה נביה" (ישראל)

כלי רכב שפרטיהם רשומים מטה מאושרים לרישום לשנה קלנדארית 2013.

#### 1. פרטים כלליים:

תוצר הגרור - "מסגריית דלה נביה" / ארץ ההרכבה - ישראל / שנה קלנדארית 2013								
דגם	סוג	מספר סר'גל'	משקל כולל וכושר משא סרנים (ק"ג)			מידות צמיגים	מערכת הבלמים	
			כולל	קדמי (*)	אחורי		שרות ובטחון	חנייה
DB31	גרור רכין לטרקטור (403)	211	3000	764	2236	9.00-16(10)	נגטיבי עם הפעלה הידראולית	נגטיבי

(\*) - עומס על טבעת גרירה.

#### 3. פרטים נוספים:

3.1 ציוד הגרור - בהתאם לתקנות התעבורה והוראות האגף.  
3.2 דגם אב-טיפוס של הגרור נבדק ע"י מוסד הטכניון, דו"ח מס' ב/117208 מתאריך 16/02/2012.  
3.3 שאר פרטי הגרור - בהתאם לשרטוט מס' ד.ב. 199/12 (מצ"ב).  
3.4 מקום המצאם של סימני ההיכר:  
**טבלת הזיהוי** - צמודה לשלדה, קורת אורך ימנית מהצד, חלק קדמי.  
**מס' שלדה** - טבוע סמוך לטבלת הזיהוי.

#### 2. מידות הגרור (מ"מ):

מידה בסיסית	פירוט
3630	רוחק סרנים
550	שלוחה אחורית
3000	אורך משטח
4180	אורך כולל
1860	רוחב כולל
1850	גובה כולל
900	גובה משטח
1170	אורך יצול

#### 4. זיהוי רכב לפי מספר השלדה (דוגמה):

1-3	4	5	6-7	8	9	10	11	12-14	15-17
KG9	2	A	31	B	D	D	D	038	000
תוצר (ישראל)	סוג הרכב	סוג המבנה	קוד דגם	מס' שורות סרנים	ללא משמעות	שנה קלנדארית 2013	ללא משמעות	קוד יצרן	מספר רץ

#### 5. תנאי הרישוי:

5.1 הגבלת מהירות - 25 קמ"ש והתקנת שלטים מתאימים.  
5.2 גרור זה יסווג לקבוצת גרורים מס' 2 וייגרר ע"י טרקטור המסווג לקבוצה מס' 2 לפחות.

#### 6. הוראות משנים קודמות:

שנה קלנדארית	מס' הוראה
2012	12-1597

גבר כח  
  
מהנדס מקסיים טבל  
מרכז מפרטי רכב משא,  
גרורים ונתמכים

העתק: יצרן הגרור

לוטה: שרטוט מס' ד.ב. 199/12

מתי שרטוט ד.ב. 12\199

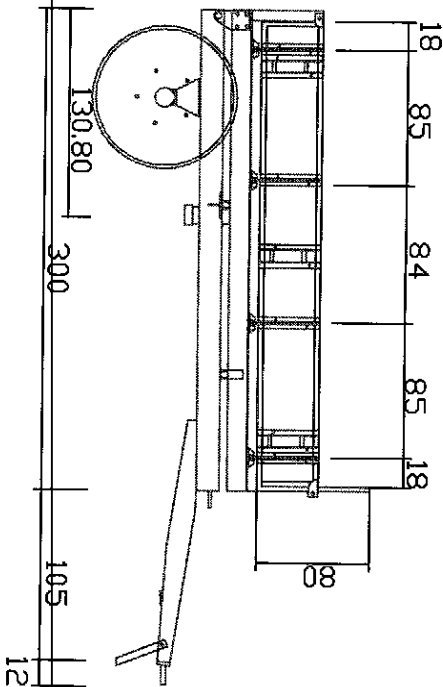
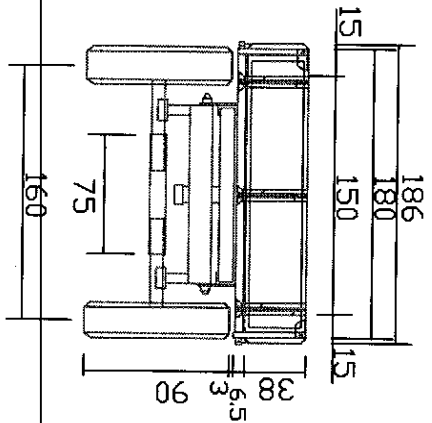

עומס על ראשו	עומס על טבעת גרירה	משקל	סוג התעמסה
823.0 קג	227.0 קג	1050.0 קג	משקל עצמי
1413.0 קג	537.0	1950.0 קג	משקל מוחזר
2236.0 קג	764.0 קג	3000.0 קג	משקל כלי

טבלת חלוקת עומסים

תוכנית כללית לעגלה מדגם DB 31  
מסמקית דלה נבירה י נפר יסוף  
ללא קנה מידה

B-3013

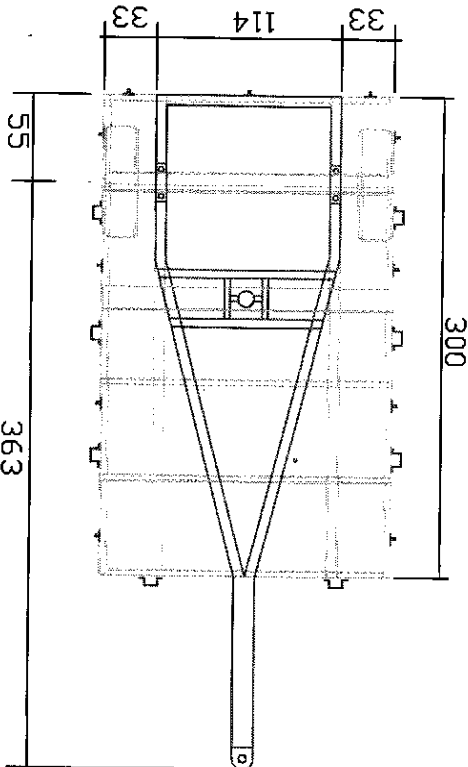

נתוני העגלה

מידות 300\180\38 דופן קדמית בגובה 80 ס"מ  
מערכת בלמים נמסירית מכניית  
ציר אחורי קומאנדוקאן אנגלי דגם 2X B 32  
מידות צמיגים (163E) 900-16  
עומס מכסימלי על כל צד 1400 קג.

בדגמה טלסקופית  
פלטת לרצפה פח עובי 4 מ"מ  
צבע אפור סינטטי קונסטרוקציה נמד תלודה  
ציפוי לדפנות עץ לבן עובי 2.7 ס"מ  
מצופה אבץ שמן זמן או פח מכופף 1.5 מ"מ.  
החומר המשומש בבניית השלד הינו מסוג ST - 37  
עומס מכסימלי חוזר על תבעת המגירה 950 קג

זיהוי רכב לפי מספר השלדה (דוגמא):

1-3	4	5	6-7	8	9	10	11	12-14	15-17
KG9	2	A	31	B	D	D	D	038	000
תוצר	סוג	מחבת	קוד דגם	מסי שורות	ללא	שנת יצור	ללא	קוד	מספר
ישראל	סוג	מחבת	קוד דגם	מסי שורות	ללא	שנת יצור	ללא	קוד	מספר
	סוג	מחבת	קוד דגם	מסי שורות	ללא	שנת יצור	ללא	קוד	מספר
	סוג	מחבת	קוד דגם	מסי שורות	ללא	שנת יצור	ללא	קוד	מספר

CONSULTING ENGINEER  
DALLY BASSAM  
מנהל יועץ  
ד"ר באסאם

תאריך 01.01.2013

הערה: כל המידות שאינן בלי יחידות הם ביחידות ס"מ.