

מדינת ישראל

משרד התחבורה
 לשכת סמנכ"ל בכיר לתנועה
 אגף הרכב ושרותי תחזוקה
 מחלקת תקינה
 רח' המלאכה 8, ת"א, ת.ד. 57031
 טלפון: 035657122

תאריך: 22 נובמבר 2012
 ח' כסלו תשע"ג
 תיק: גרורים ונתמכים
 מס"ד: 24502456

אל: משרדי הרישוי המחוזיים י-ם, ת"א, חיפה, ב"ש.
 - יצרן " אוטו-טק פז וויס ונגררים בע"מ "

הוראה מס' 12-2456 (הוראה מס' 12-4606 המבוטלת בזאת)

הנדון: רישום ורישוי גרורים תוצר " אוטו-טק פז וויס ונגררים בע"מ " (ישראל).

1. פרטים כלליים:

תוצר הגרור - אוטו-טק פז וויס ונגררים בע"מ / ארץ ההרכבה - ישראל / שנה קלנדארית 2012									
סוג הבלמים		משקל כולל (ק"ג) (**)	מידת צמיגים	מספר סר/גל	סוג (*)	דגם	עזר		אין
עזר	שרות						אין	אין	
		500	ראה שרטוט מצורף מס' 500/001-12	2/1	גרור פתוח (450)	MD-500			
(**) - ארגז פתוח בדגם זה יכול להופיע עם כסוי ברזנט או מחומר דומה. השלד של הכיסוי ניתן לפרוק לפי הצורך. (***) - משקל העצמי של הגרור - עד 180 ק"ג.									

2. מידות הגרור (מ"מ):

מידות הגרור בהתאם לשרטוט מס' 500/001-12 המצורף המהווה חלק בלתי נפרד מהוראה זאת.

3. פרטים נוספים:

3.1 ציוד הרכב-בהתאם לתקנות התעבורה ודרישות החובה.
 דגם אב-טיפוס נבדק ע"י מכון התקנים הישראלי בתעודת בדיקה מס' 9213217235 מיום 19.09.2012.
 3.3 שאר פרטי הגרור - בהתאם לשרטוט מס' 500/001-12 (מצ"ב).
 3.4 מקום המצאם של סימני ההיכר:
טבלת הזיהוי - צמודה לשלדה/ ארגז, חלק קדמי ימני.
מס' שלדה - טבוע מקורית, על היצול, חלק קדמי עליון ו/או על קורת אורך צד ימין של השלדה.

4. זיהוי רכב לפי מספר השלדה (דוגמה):

1-3	4	5	6-7	8	9	10	11	12-14	15-17
KG9	1	P	10	A	M	C	D	106	001
תוצר (ישראל)	משקל כללי עד 750 ק"ג	סוג המרכב	קוד לדגם: MD500	סוג סרנים ובלמים	ללא משמעות	שנת 2012	ללא משמעות	קוד יצרן	מספר רץ

5. מידע ודרישות נוספות לרישום הגרור:

חובת קיום/התקנת פריטים הבאים:
 5.1 אורות ומחזירי אור, אמצעי רתום וחיבורי חשמל (13 פנים) - בהתאם לתקנות התעבורה ודרישות משרדנו.
 5.2 מראות עזר נוספות ברכב הגורר עד לפחות למידת רוחב הגרור (לפי הצורך).

6. תנאי הרישוי:

6.1 (602) הגרור יגרר ע"י רכב המורשה לגרירה שמשקלו העצמי לצורכי גרירה **1000** ק"ג לפחות או בהתאם לנרשם ברישוי הרכב הגורר.
 6.2 (604) רוחב הגרור לא יעלה על רוחב הרכב הגורר מעבר ל- 20 ס"מ מכל צד.

בברכה,
 מהנדס סעד עומרי
 מרכז בכיר תקינה

לוח: שרטוט מס' 500/001-12

9213217235

נספח לתעודת

מכון התקנים הישראלי
המעבדה למניקה והזרזולקה

תאריך	אשר	תאור השינוי	הוראת שינוי מס	מהדורה
-------	-----	-------------	----------------	--------

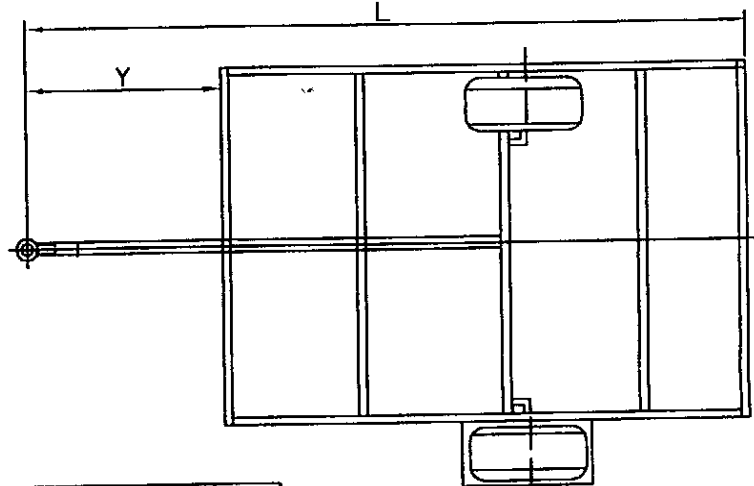
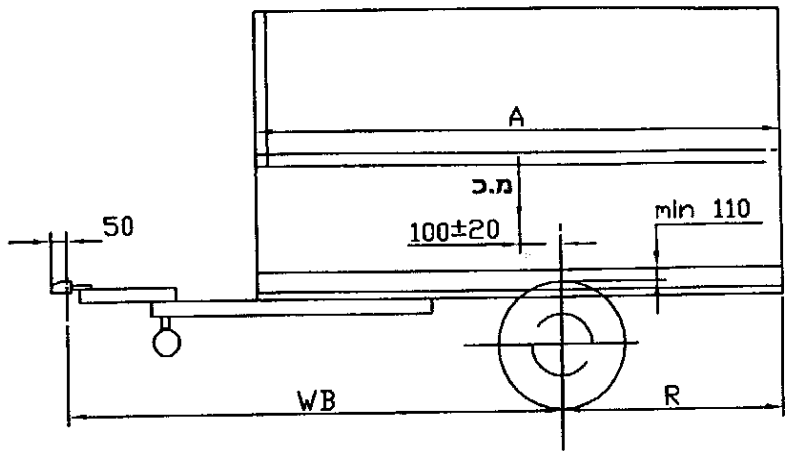
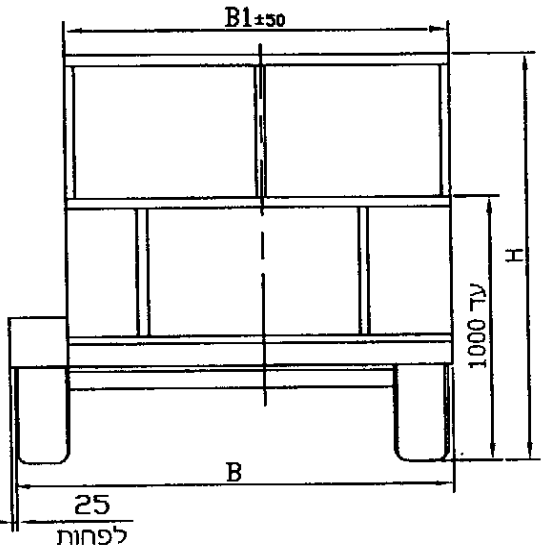

הערות:

מישטח עם/בלי דפנות/דלתות,
מעל ובין הגלגלים, עם/בלי מיגלש אחורי,
עם/בלי סולמות, עם/בלי כיסוי ברונט/או כדומה.
צמיגים מתחת לארגז או בצדדים עם כנפים
גובה בין גלגל לכנף 110 מ"מ לפחות
משקל כולל 500 ק"ג
סיבולת כללית למידות ±50

טבלת מידות

שטח מירבי למרכב- 4.1 מ"ר

ארגז מעל הגלגלים			ארגז בין הגלגלים			אורך כללי	אורך יצול	רוחק סרנים	שלוחה אחורית	אורך ארגז
גובה ארגז עד, H	רוחב ארגז עד- (max)	רוחב ארגז מ- (min)	גובה ארגז עד, H	רוחב ארגז עד- (max)	רוחב ארגז מ- (min)	L	Y	WB	R	A
2300	1900	1400	2300	1900	1250	2650	900	1880	770	1750
2300	1900	1400	2300	1900	1250	2900	900	2000	900	2000
2300	1820	1400	2300	1820	1250	3150	900	2130	1020	2250
2300	1640	1400	2300	1640	1250	3400	900	2250	1150	2500
2000	1490	1400	2300	1490	1250	3650	900	2380	1270	2750
1800	1350	1350	2300	1360	1250	3900	900	2500	1400	3000
-	-	-	2300	1250	1250	4150	900	2630	1520	3250

מפרט:
צמיגים:

145R10 145R12 145R13 155R13
155/80R13
קוד מהירות עבור הצמיגים N לפחות
קוד עומס עבור הצמיגים 60-79

סרן אחורי:

תוצרת: KNOTT ; דגם: VG5
תוצרת: ALKO ; דגם: UBR400
כשר העמסה(לפחות) 500 kg

בלמים: ללא בלמים
כף ריתום לכדור 50 מ"מ

מכון התקנים הישראלי
מס' 12-2456
2012

טבלת עומסים (WB=2200)

פירוט	טבעת	סרן	כללי
עצמי	10	170	180
מטען	8	332	320
סה"כ	38	462	500
מותר	50	500	500

הנייד: גרוור פתוח 500 kg דגם: MD-500			י.ג.דורמן שרותים הנדסיים בע"מ				
קוד מידה ללא	תאור הרכב ו/או מתקן			תאריך	חתימה	שם	תפקיד
שרטוט מס: 500/001-12	שנת יצור	סוג	תוצר	19.09.2012		מיכאל	מנהל טכני
1	2012	גרוור	אוטו-טק פז ווייס ונגררים				אשר
1			מס' שלדה: KG91P10AMCD106xxx	19.09.2012		מיכאל	מס' רישון שרטט