

# מדינת ישראל

משרד התחבורה  
 לשכת סמנכ"ל בכיר לתנועה  
 אגף הרכב ושרותי תחזוקה  
 מחלקת תקינה  
 רח' המלאכה 8, ת"א, ת.ד. 57031  
 טלפון: 035657122

תאריך: 06 דצמבר 2012  
 כ"ב כסלו תשע"ג  
 תיק: גרורים ונתמכים  
 מס"ד: 24502534

אל: משרדי הרישוי המחוזיים י-ם, ת"א, חיפה, ב"ש.  
 - יצרן מורשה " אפרתי עודד-עולם הרכב בע"מ "

## הוראה מס' 12-2534 (הוראה מס' 12-2026 המבוטלת בזאת)

הנדון: רישום ורישוי גרורים תוצר " אפרתי עודד-עולם הרכב בע"מ " (ישראל).

### 1. פרטים כלליים:

| תוצר הגרור - אפרתי עודד-עולם הרכב בע"מ / ארץ ההרכבה - ישראל / שנה קלנדארית 2012 |   |           |                                  |                      |             |      |
|---|---|-----------|----------------------------------|----------------------|-------------|------|
| דגם   | סוג פתוח (450)<br>קטגוריה 01<br>גרור סגור (460) | מס' סר/גל | מידת צמיגים                      | משקל כולל (ק"ג) (**) | סוג הבלמים  |      |
|   |   |           |                                  |                      | שרות        | עזר  |
| OE750   | גרור פתוח (450)<br>גרור סגור (460)              | 2/1       | ראה שרטוט מצורף מס' 750-001/1-12 | 750                  | אין         | אין  |
|   |   |           |                                  |                      | דחיפה ביצול | מכני |

(\*) ארגז פתוח בדגם זה יכול להופיע עם כסוי ברזנט או מחומר דומה. השלד של הכסוי ניתן לפרוק לפי הצורך.  
 (\*\*) משקל העצמי של גרור פתוח - עד 250 ק"ג, משקל עצמי של גרור סגור עד 375 ק"ג.

### 2. מידות הגרור (מ"מ):

מידות הגרור בהתאם לשרטוט מס' 750-001/1-12 המצורף המהווה חלק בלתי נפרד מהוראה זו.

### 3. פרטים נוספים:

- ציוד הרכב - בהתאם לתקנות התעבורה ודרישות החובה.
- דגם אב-טיפוס נבדק ע"י מכון התקנים הישראלי, תעודת בדיקה מס' 9113240686 מיום 19.12.2011 ועידכון בתעודה מס' 9213212348 מיום 08.07.2012 הוספת מערכת בלמים נבדק בתעודה 9213220146 מיום 11.11.2012.
- שאר פרטי הגרור - בהתאם לשרטוט מס' 750-001/1-12 (מצ"ב).
- מקום המצאם של סימני ההיכר: **טבלת זיהוי** - צמודה על הארגז/שלדה, חלק קדמי ימני.  
**מס' שלדה** - מוטבע, על היצול, חלק קדמי עליון ואו על קורת אורך צד ימין של השלדה.

### 4. זיהוי רכב לפי מספר השלדה (דוגמה):

| 1-3        | 4                    | 5        | 6-7             | 8  | 9   | 10       | 11         | 12-14    | 15-17   |
|------------|----------------------|----------|-----------------|--|---|----------|------------|----------|---------|
| KG9        | 1                    | P        | 21              | A  | E   | C        | 2          | 099      | 001     |
| תוצר ישראל | משקל כולל עד 750 ק"ג | סוג מרכב | קוד לדגם: OE750 | א או B סוג סרנים ובלמים ללא בלמים=A עם בלמים=B | א או S פתוח=E סגור=S ללא משמעות לצרכי רישוי | שנת 2012 | ללא משמעות | קוד יצרן | מספר רץ |

### 5. מידע ודרישות נוספות לרישום הגרור:

חובת קיום/התקנת פריטים הבאים:

- אורות ומחזירי אור, אמצעי רתום וחיבורי חשמל (13 פנים) - בהתאם לתקנות התעבורה ודרישות משרדנו.
- מראות עזר נוספות ברכב הגורר עד לפחות למידת רוחב הגרור (לפי הצורך).

### 6. תנאי הרישוי:

- 6.1 (602) הגרור ייגרר ע"י רכב המורשה לגרירה שמשקלו הכללי המותר: עם בלמים: 1440 ק"ג לפחות או בהתאם לרשום ברישוי הרכב הגורר. ללא בלמים: 2302 ק"ג לפחות או בהתאם לרשום ברישוי הרכב הגורר.
- 6.2 (604) רוחב הגרור לא יעלה על רוחב הרכב הגורר מעבר ל- 20 ס"מ מכל צד.

בברכה,  
 מהנדס סניף עומרי  
 מרכז בכיר תקינה

לוטה: שרטוט מס' 750-001/1-12

9213220146

נספח לתעודת

**ארגון תעשיית**  
העמסה לפענוקה ומחזוריות  
מדינת רכב וחלפים  
מכון המחקר והשכלה (ממ)

|       |      |           |                |        |
|-------|------|-----------|----------------|--------|
| תאריך | אישר | תאור השני | הוראת שינוי מס | מהדורה |
|-------|------|-----------|----------------|--------|

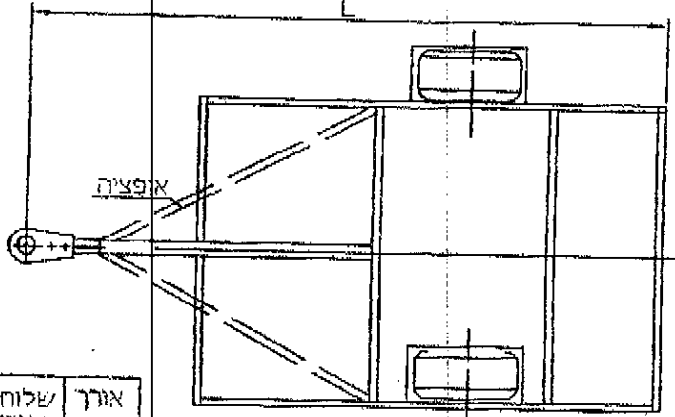
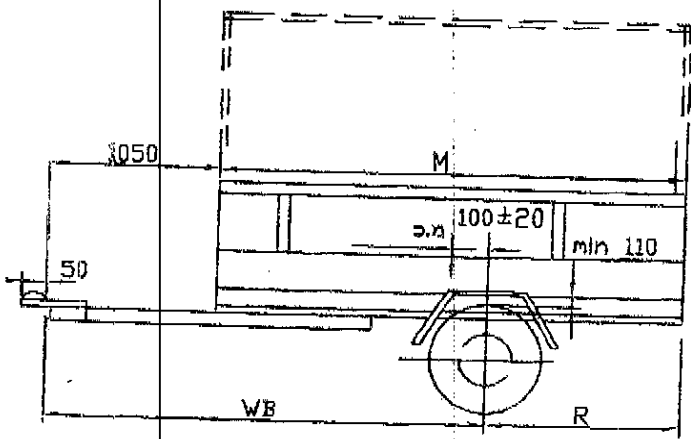
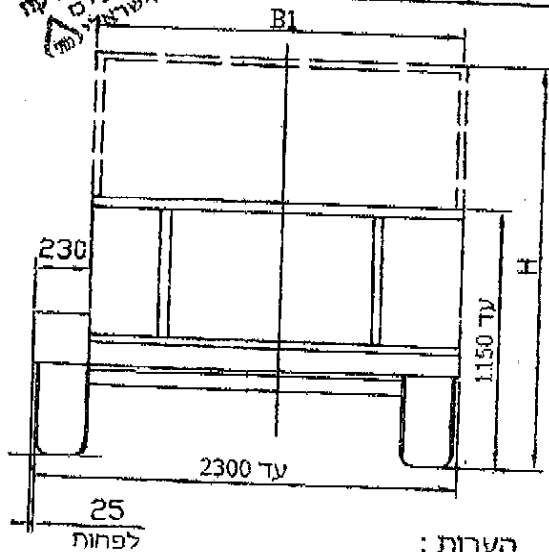

**הערות:**  
ארגז פתוח עם דפנות או משטח או ארגז סגור  
משקל אצמי של ארגז סגור 90±20 ק"ג  
עם/בלי שלד לכיסוי עם/בלי כיסוי ברונט וכד  
צמיגים מתחת לארגז או בצדדים עם כנפים  
גובה בין גלגל לכנף 110 מ"מ לפחות  
משקל כולל 750 ק"ג  
סיבולת כללית למיחות ±50  
מידות חיצון ללא סיבולת חיונית

**טבלת מידות**

שטח מירבי למרכב - 4.1 מ"ר

| ארגז מעל הגלגלים  |                     | ארגז בין הגלגלים  |                     | אורך כללי | רוחב סרנים | שלוחה אחורית | אורך ארגז |
|-------------------|---------------------|-------------------|---------------------|-----------|------------|--------------|-----------|
| גובה ארגז מירבי H | רוחב מירבי לארגז עד | גובה ארגז מירבי H | רוחב מירבי לארגז עד | L         | WB         | R            | M         |
| 2500              | 1900                | 2500              | 1900                | 2550      | 1900       | 650          | 1500      |
| 2500              | 1900                | 2500              | 1900                | 2800      | 2030       | 770          | 1750      |
| 2500              | 1900                | 2500              | 1900                | 3050      | 2150       | 900          | 2000      |
| 2500              | 1820                | 2500              | 1820                | 3300      | 2280       | 1020         | 2250      |
| 2500              | 1640                | 2500              | 1640                | 3550      | 2400       | 1150         | 2500      |
| 2200              | 1490                | 2500              | 1490                | 3800      | 2530       | 1270         | 2750      |
| 2200              | 1360                | 2500              | 1360                | 4050      | 2650       | 1400         | 3000      |
| 1500              | 1260                | 2500              | 1260                | 4300      | 2780       | 1520         | 3250      |
| -                 | -                   | 2500              | 1170                | 4550      | 2900       | 1650         | 3500      |

**טבלת עומסים (WB=2280)**

| פיחט | טבעת | סרן | כללי |
|------|------|-----|------|
| עצמי | 20   | 320 | 340  |
| מטען | 18   | 392 | 410  |
| סה"כ | 38   | 712 | 750  |
| מותר | 75   | 750 | 750  |

12-2534

**מפרט:**  
**צמיגים:**

145R10C 145/80R13 155/80R13  
165R13 175/70R14 185R14

קוד מהירות עבור הצמיגים N לפחות  
קוד עומס עבור הצמיגים 74-90

**סרנאות:**

תוצרת: KNOTT ; דגם: VG87 VG7L VGB9  
תוצרת: ALKO ; דגם: UBR700  
כומר העמסה (לפחות) 750 kg

**בלמים:**

עם/בלי בלמים  
תוצרת: AL-KO ; דגם: 90S  
תוצרת: KNOTT ; דגם: KFL14

**מס' שלדה:**

גדור פתוח- בלי בלמים  
גדור סגור- בלי בלמים  
גדור פתוח- עם בלמים  
גדור סגור- עם בלמים

KG91P21AECE099xxx  
KG91P21ASCS099xxx  
KG91P21BECB099xxx  
KG91P21BSCB099xxx

גדור פתוח/סגור 750 kg  
דגם: OE-750 P/S

**י.ג.דורמן** שרותים הגדסיים בע"מ

| תפקיד     | שם    | חתימה | תאריך      |
|-----------|-------|-------|------------|
| מנהל טכני | עודד  |       | 10.11.2012 |
| אישר      | מיכאל |       | 10.11.2012 |
| מס' רישון |       |       |            |
| שרטט      | מיכאל |       | 10.11.2012 |