

מדינת ישראל

תאריך : 06 דצמבר 2012
 כ"ב כסלו תשע"ג
 תיק : גחורים ונתמכים
 מס"ד : 24602528

משרד התחבורה
 לשכת סמנכ"ל בכיר לתנועה
 אגף הרכב ושרותי תחזוקה
 מחלקת תקינה
 רח' המלאכה 8, ת"א, ת.ד. 57031
 טלפון : 035657122

אל: משרדי הרישוי המחוזיים י-ם, ת"א, חיפה, ב"ש.
 - יצרן מורשה " אפרתי עודד-עולם הרכב בע"מ "

הוראה מס' 12-2528

הנדון: רישום ורישוי גרורים תוצר " אפרתי עודד-עולם הרכב בע"מ " (ישראל).

1. פרטים כלליים:

תוצר הגרור - אפרתי עודד-עולם הרכב בע"מ / ארץ ההרכבה - ישראל / שנה קלנדארית 2012						
סוג הבלמים	מס' דגם	סוג (*)	מס' סר/ג"	מידת צמיגים	משקל כולל (ק"ג) (**)	עזר שרות
מכני	OE1300	גרור פתוח (450) גרור סגור (460)	4/2	ראה שרטוט מצורף מס' 1300/001-12	1300	דחיפה ביצול
(*) ארגז פתוח בדגם זה יכול להופיע עם כסוי ברזנט או מחומר דומה. השלד של הכיסוי ניתן לפרוק לפי הצורך. (**) - משקל העצמי של גרור פתוח - עד 433 ק"ג, משקל עצמי של גרור סגור עד 650 ק"ג						

2. מידות הגרור (מ"מ):

מידות הגרור בהתאם לשרטוט מס' 1300/001-12 המצורף המהווה חלק בלתי נפרד מהוראה זו.

3. פרטים נוספים:

3.1 ציוד הרכב - בהתאם לתקנות התעבורה ודרישות החובה.
3.2 דגם אב-טיפוס נבדק ע"י מכון התקנים הישראלי, תעודת בדיקה מס' 9213220145 מיום 11.11.2012
3.3 שאר פרטי הגרור - בהתאם לשרטוט מס' 1300/001-12 (מצ"ב).
3.4 מקום המצאם של סימני ההיכר: טבלת הזיהוי - צמודה על הארגז/שלדה, חלק קדמי ימני. מס' שלדה - מוטבע, על היצול, חלק קדמי עליון ו/או על קורת אורך צד ימין של השלדה.

4. זיהוי רכב לפי מספר השלדה (דוגמה):

1-3	4	5	6-7	8	9	10	11	12-14	15-17
KG9	2	P	33	D	S	C	B	099	001
תוצר ישראל	משקל כולל מעל 750 ק"ג	סוג מרכב	קוד לדגם: OE1300	סוג סרנים ובלמים	E או E=פתוח S=סגור ללא משמעות לצורכי רישוי	שנת 2012	ללא משמעות	קוד יצרן	מספר רץ

5. מידע ודרישות נוספות לרישום הגרור:

חובת קיום/התקנת פריטים הבאים:
5.1 אורות ומחזירי אור, אמצעי רתום וחיבורי חשמל (13 פינים) - בהתאם לתקנות התעבורה ודרישות משרדנו.
5.2 מראות עזר נוספות ברכב הגורר עד לפחות למידת רוחב הגרור (לפי הצורך).

6. תנאי הרישוי:

6.1 (602) הגרור ייגרר ע"י רכב המורשה לגרירה שמשקלו הכולל המותר 2496 ק"ג לפחות או בהתאם לרישום ברישוי הרכב הגורר.
6.2 (604) רוחב הגרור לא יעלה על רוחב הרכב הגורר מעבר ל- 20 ס"מ מכל צד.

בברכה,

מהנדס סעד עומרי
 מרכז בכיר תקינה

לוטה: שרטוט מס' 1300/001-12

9213220145

אגף תעשייה
 המעבדה למכונות הידחולקות
 מדור לכבד חלפים
 מכון המחקר והיישורים
 B1±50

תאריך	אישר	תאור השינוי	הוראת שינוי 'מס	מהדורה
-------	------	-------------	--------------------	--------

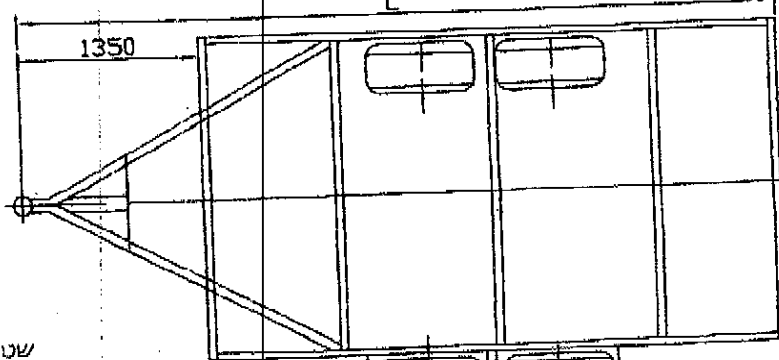
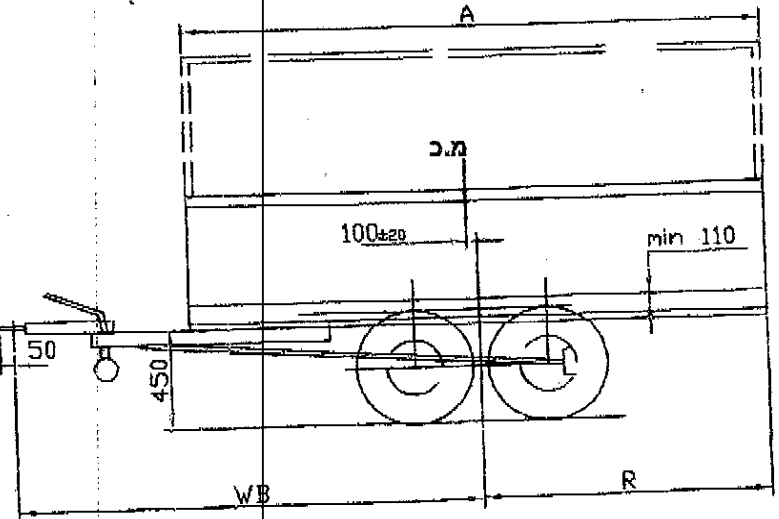
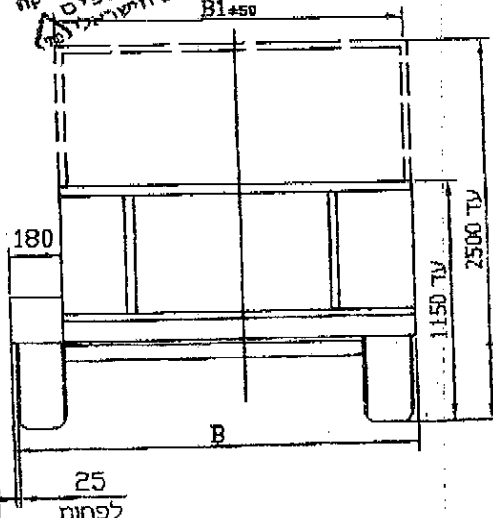

הערות:

ארגז פתוח עם דפנות או משטח או ארגז סגור
 עם/בלי שלד לכיסוי
 עם/בלי כיסוי ברזנט וכד
 צמיגים מתחת לארגז או בצדדים עם כנפים
 גובה בין גלגל לכנף 110 מ"מ לפחות
 משקל כולל 1300 ק"ג
 טולרנס כללי למידות ±50
 מידות היצון ללא סיבולת חיובית

טבלת מידות

שטח מירבי למרכב - 5.6 מ"ר

ארגז מעל הגלגלים			ארגז בין הגלגלים			אורך כללי	רוחב סדרנים	שלושה אחרות	אורך ארגז
גובה ארגז עד	רוחב ארגז (max)	רוחב ארגז (min)	גובה ארגז עד	רוחב ארגז (max)	רוחב ארגז (min)	L	WB	R	A
2500	2100	1450	2500	1900	1200	3850	2700	1150	2500
2500	2000	1450	2500	1900	1200	4100	2830	1270	2750
2500	1860	1450	2500	1860	1200	4350	2950	1400	3000
2500	1720	1450	2500	1720	1200	4600	3080	1520	3250
2500	1600	1450	2500	1600	1200	4850	3200	1650	3500
2500	1490	1450	2500	1490	1200	5100	3330	1770	3750
2200	1470	1400	2500	1400	1200	5350	3450	1900	4000
2000	1240	1240	2500	1310	1200	5600	3580	2020	4250
-	-	-	2500	1240	1200	5850	3700	2150	4500

מפרט צמיגים:

145R10 145/70R13 155R13
 175/70R13 165/70R14
 קוד מהירות עבור הצמיגים N לפחות
 קוד עומס עבור הצמיגים 69-88

סרן אחורי:

תוצרת: KNOTT; דגם: VGB7, VGB9
 תוצרת: ALKO; דגם: B700-5
 כושר העמסה 750x2 kg

בלמים:

בלם דחיפה באנרציה
 תוצרת: KNOTT; דגם: KFL14

טבלת עומסים (WB=2830)

פירוט	טבעת	סרן	כללי
עצמי	30	500	530
מטען	27	743	770
סה"כ	57	1243	1300
מותר	100	1300	1300

גרוור פתוח/סגור 1300 kg
 דגם: OE-1300 P/S

י.ג.דורמן שרותים הנדסיים בע"מ

תפקיד	שם	חתימה	תאריך
מנהל טכני	עודד		18.11.2012
אישר	מיכאל		18.11.2012
מס' רישון			
שרטט	מיכאל		18.11.2012

קט"מ ע"מ	ללא	תאור הרכב ו/או מתקן	תוצרת:	עודד אפרתי	סוג:	גרוור	שנת יצור:	2012
שרטוט מס:	1300/001-12	עולם הרכב בע"מ	מס' יצירה:	גרוור פתוח	גרוור סגור	KG92P33DECB099xxx KG92P33DSCEB099xxx		
דף מס -	1							
מתוך -	1							

מ"מ יו"ב ק עבור ארגז עם גלגלים בצדדים

Handwritten signature and number: R-2528