

מדינת ישראל

משרד התחבורה
 לשכת סמנכ"ל בכיר לתנועה
 אגף הרכב ושרותי תחזוקה
 מחלקת תקינה
 רח' המלאכה 8, ת"א, ת.ד. 57031
 טלפון: 035657122

תאריך: 15 נובמבר 2012
 א' כסלו תשע"ג
 תיק: גרורים ונתמכים
 מס"ד: 24502403

אל: משרדי הרישוי המחוזיים י-ם, ת"א, חיפה, ב"ש.
 - יצרן מורשה " בסאמכו בע"מ"

הוראה מס' 12-2403

הנדון: רישום ורישוי גרורים תוצר "בסאמכו בע"מ" (ישראל).

1. פרטים כלליים:

תוצר הגרור - בסאמכו בע"מ / ארץ ההרכבה - ישראל / שנה קלנדארית 2012						
סוג הבלמים	משקל כולל (ק"ג) (**)	מידת צמיגים	מספר סר/גל	סוג (*)	דגם	קטגוריה 02
עזר	שרות					
מכני	1500	בהתאם לשרטוט מס' OS-6001/C המצורף	4/2	גרור פתוח (450)	BS150Z	

(*) - ארגז פתוח בדגם זה יכול להופיע עם כסוי ברזנט או מחומר דומה. השלד של הכיסוי ניתן לפרוק לפי הצורך.
 (**) - משקל העצמי של גרור פתוח - ע"ד 500 ק"ג

2. מידות הגרור (מ"מ):

מידות הגרור בהתאם לשרטוט מס' OS-6001/C המצורף המהווה חלק בלתי נפרד מהוראה זו

3. פרטים נוספים:

3.1 ציוד הרכב-בהתאם לתקנות התעבורה ודרישות החובה.
 דגם אב-טיפוס נבדק ע"י מכון המתכות הישראלי בתעודת בדיקה מס' ב/ 120482 מיום 24.07.2012.
 3.3 שאר פרטי הגרור - בהתאם לשרטוט מס' OS-6001/C (מצ"ב).
 3.4 מקום המצאם של סימני ההיכר:
טבלת הזיהוי - צמודה לשלדה/ ארגז, חלק קדמי ימני.
מס' שלדה - טבוע מקורית, על היצול, חלק קדמי עליון או ליד הטבלה, ועל קוראת אורך צד ימין.

4. זיהוי רכב לפי מספר השלדה (דוגמה):

1-3	4	5	6-7	8	9	10	11	12-14	15-17
KG9	2	P	15	D	A	C	M	101	001
תוצר (ישראל)	משקל כללי מעל 750 ק"ג	סוג המרכב	קוד לדגם: BS150Z	סוג סרנים ובלמים	ללא משמעות	שנת 2012	ללא משמעות	קוד יצרן	מספר רץ

5. מידע ודרישות נוספות לרישום הגרור:

חובת קיום/התקנת פריטים הבאים:
 5.1 אורות ומחזירי אור, אמצעי רתום וחיבורי חשמל (13 פנים) - בהתאם לתקנות התעבורה ודרישות משרדנו.
 5.2 מראות עזר נוספות ברכב הגורר עד לפחות למידת רוחב הגרור (לפי הצורך).

6. תנאי הרישוי:

6.1 (602) הגרור ייגרר ע"י רכב המורשה לגרירה שמשקלו הכולל המותר **2880** ק"ג לפחות או בהתאם לרישום ברישוי הרכב הגורר.
 6.2 (604) רוחב הגרור לא יעלה על רוחב הרכב הגורר מעבר ל- 20 ס"מ מכל צד.

בברכה,
 מהנדס סעד עומרי
 מרכז במיר תקינה

לוטה: שרטוט מס' OS-6001/C

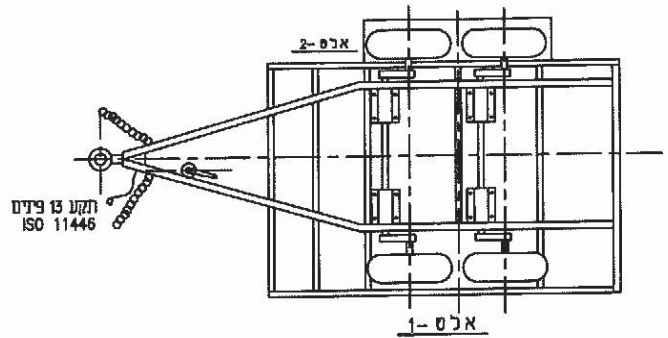
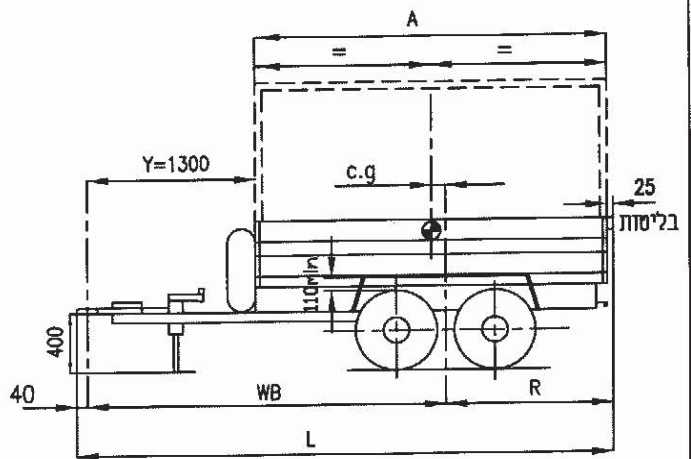
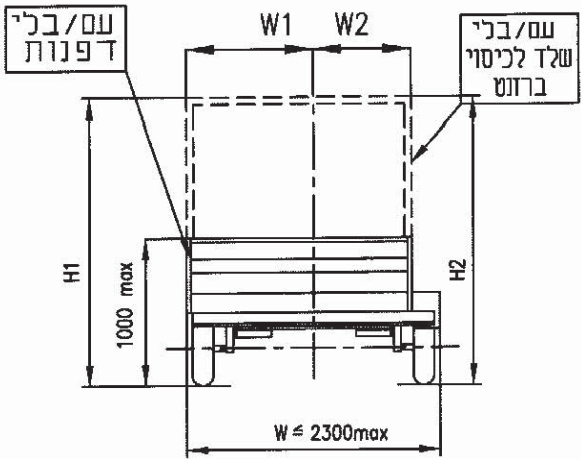

מפרט

סבעת גרירה \emptyset 50 לפי תקן ISO
 כף גרירה \emptyset 50 לפי תקן ISO

TYPE	Li	S.s
155/80R13	79	N*

- KNOTT VGB-7 : 750Kg סרנים
- BPW CB855: 850Kg
- BPW CB1005: 1000Kg
- AL-KO B850-10: 1000Kg

- BRADLEY Typ. HUBH בלמים אינרציאליים:
- AL-KO Typ. 161S
- BPW Typ: ZAF 2.0-2

משרד התעשייה והמסחר
 תאריך: 10.11.2012
 מס' תע"מ: 22-2403

הערות:

שטח הכולל של הגרור עד 5.6 גובה בין גלגל לכנף 100 מ"מ מיני* מינימום נדרש, ניתן להשיג עד קודד: **מידה זו לארגו עם גלגלים בצדדים בלבד סולרנס ככלי \emptyset 50 מ"מ

H1	H2	W1		c.g	W2		A	R	WB	L	מידה
		-עד-	-ת-		-עד-	-ת-					
2100	2500	2300	1450	60	1840	1250	2000	965	2360	3365	אופ' 1
2100	2500	2300	1450	60	1840	1250	2250	1090	2425	3555	אופ' 2
2100	2500	2140	1450	60	1840	1250	2500	1215	2610	3865	אופ' 3
2100	2500	1950	1450	60	1840	1250	2750	1340	2735	4115	אופ' 4
2100	2500	1780	1450	60	1840	1250	3000	1465	2860	4365	אופ' 5
2100	2500	1640	1450	60	1840	1250	3250	1590	2985	4615	אופ' 6
--	2500	--	--	60	1520	1250	3500	1715	3110	4865	אופ' 7**
--	2500	--	--	60	1420	1250	3750	1840	3235	5115	אופ' 8**

בסאמכו בע"מ מישור אדומים		יערי הנדסה סל' 03-6445210		טבלת עומסים			
		ק"מ	תאריך	כף	כללי	סרן	פירוט
1500Kg	גרור משא רגיל פתוח	1:25	1.4.12	20	490	470	עצמי
BS150Z	דגם			22	1010	988	מטען
KG92P15DACM101001	מס' שלדה			42	1500	1458	סה"כ
2012	ש"י			100	1500	1500	מותר
OS-6001/C	מס' שרמוט: D-2	זיו יערי מהנדס מכונות סל' 03-6445210					