

# מדינת ישראל

משרד התחבורה

לשכת סמנכ"ל בכיר לתנועה

אגף הרכב ושרותי תחזוקה

מחלקת תקינה

רח' המלאכה 8, ת"א, ת.ד. 57031

טלפון: 035657122

תאריך: 15 נובמבר 2012

א' כסלו תשע"ג

תיק: גוררים ונתמכים

מס"ד: 24502401

אל: משרדי הרישוי המחוזיים י-ם, ת"א, חיפה, ב"ש.

- יצרן מורשה " בסאמכו בע"מ"

## הוראה מס' 12-2401

הנדון: רישום ורישוי גוררים תוצר "בסאמכו בע"מ" (ישראל).

### 1. פרטים כלליים:

תוצר הגרור - בסאמכו בע"מ / ארץ ההרכבה - ישראל / שנה קלנדארית 2012						
סוג הבלמים	משקל כולל (ק"ג) (**)	מידת צמיגים	מספר סר/גל	סוג (*)	דגם	עזר
						שרות
				קטגוריה 01		
אין	500	בהתאם לשרטוט מס' OS-5985/C המצורף	2/1	גרור פתוח (450)	BS50Z	אין

(\*) - ארגז פתוח בדגם זה יכול להופיע עם כסוי ברזנט או מחומר דומה. השלד של הכיסוי ניתן לפרוק לפי הצורך.  
(\*\*) - משקל העצמי של גרור פתוח - עד 166 ק"ג.

### 2. מידות הגרור (מ"מ):

מידות הגרור בהתאם לשרטוט מס' OS-5985/C המצורף המהווה חלק בלתי נפרד מהוראה זו

### 3. פרטים נוספים:

3.1	ציוד הרכב-בהתאם לתקנות התעבורה ודרישות החובה.
דגם אב-טיפוס נבדק ע"י מכון המתכות הישראלי בתעודת בדיקה מס' 119928/ב מיום 04.07.2012	
3.3	שאר פרטי הגרור - בהתאם לשרטוט מס' OS-5985/C (מצ"ב).
3.4	מקום המצאם של סימני ההיכר:
	<b>טבלת הזיהוי</b> - צמודה לשלדה/ ארגז, חלק קדמי ימני.
	<b>מס' שלדה</b> - טבוע מקורית, על היצול, חלק קדמי עליון או ליד הטבלה, ועל קוראת אורך צד ימין.

### 4. זיהוי רכב לפי מספר השלדה (דוגמה):

1-3	4	5	6-7	8	9	10	11	12-14	15-17
KG9	1	P	50	A	A	C	M	101	001
תוצר (ישראל)	משקל כללי עד 750 ק"ג	סוג המרכב	קוד לדגם: BS50Z	סוג סרנים ובלמים	ללא משמעות	שנת 2012	ללא משמעות	קוד יצרן	מספר רץ

### 5. מידע ודרישות נוספות לרישום הגרור:

חובת קיום/התקנת פריטים הבאים:	
5.1	אורות ומחזירי אור, אמצעי רתום וחיבורי חשמל (13 פינים) - בהתאם לתקנות התעבורה ודרישות משרדנו.
5.2	מראות עזר נוספות ברכב הגורר עד לפחות למידת רוחב הגרור (לפי הצורך).

### 6. תנאי הרישוי:

6.1	(602) הגרור ייגרר ע"י רכב המורשה לגרירה שמשקלו העצמח לצורכי גרירה 1000 ק"ג לפחות או בהתאם לרשום ברישוי הרכב הגורר.
6.2	(604) רוחב הגרור לא יעלה על רוחב הרכב הגורר מעבר ל- 20 ס"מ מכל צד.

בכירה,  
מהנדס/סגן עומרי  
מרכז בכיר תקינה

לוטה: שרטוט מס' OS-5985/C

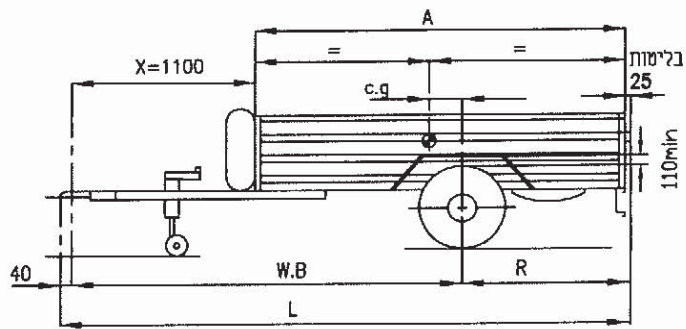
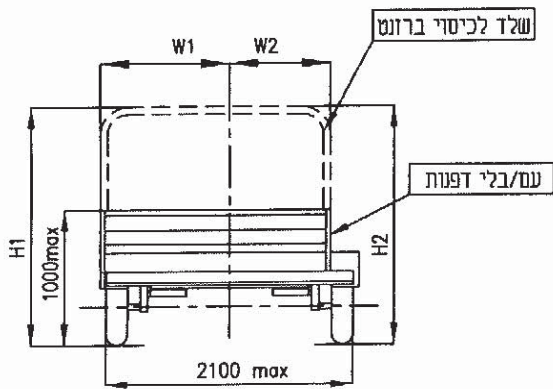

**מפרט**

כף גרירה 50 לפי תקן ISO צמיגים

TYPE	Li	S.s
145R10	68	N*
155/70R13	75	N*
155/80R13	79	N*

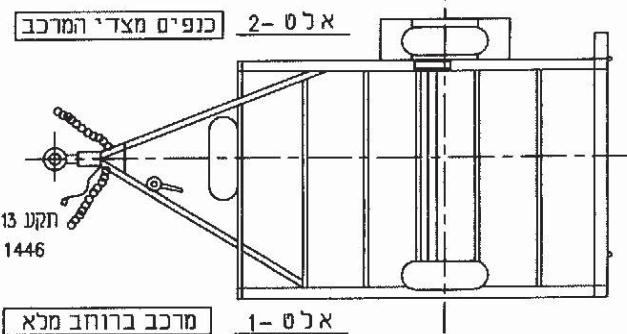

**חבט מלמטה**

KNOTT VG6-L: 650Kg  
AL-KO 400-5: 500Kg  
BPW CB554: 550Kg

ללא בלמים אינרציאליים

משרד התחבורה  
אגף תחבורה יבשתית ותחבורה  
15.11.2012  
12-2401

שטח מירבי 4.1 מ"ר  
\* מינימום נדרש, ניתן להשיג עד קוד: ז  
\*\* מידה זו עבור ארגז עם גלגלים בצדדים בלבד  
גובה בין גלגל לצמיג 110 מ"מ מיני

H1	H2	W1		c.g	W2		A	R	W.B	L	
		-עד-	-מ-		-עד-	-מ-					
2100	2500	1900	1500	70	1600	1250	2000	955	2170	3150	אופ' 1
2100	2500	1730	1500	70	1600	1250	2250	1080	2295	3400	אופ' 2
2000	2500	1550	1500	70	1550	1250	2500	1205	2420	3650	אופ' 3
--	2500	--	--	70	1400	1250	2750	1330	2545	3900	אופ' 4**
--	2500	--	--	70	1280	1250	3000	1455	2670	4150	אופ' 5**

בסאמכו בע"מ מישור אדומים	יערי הנדסה טל' 03-6445210	טבלת עומסים			
		פירוט	סרן	כללי	כף
500Kg גרור משא רגיל פתוח	מס' מהדס 118608	עצמי	120	140	20
BS50Z דגם	ק"מ 1:25	מטען	348	360	12
KG91P50AACM101001 מס' שלדה	תאריך 1.3.12	סה"כ	468	500	32
2012 ש"י	עדכון זיו יערי	מותר	500	500	100
OS-5985/C מס' שרטוט: D-1	מהנדס מכונות טל' 03-6445210	טורנס כללי 50 ±			