

מדינת ישראל

משרד התחבורה
 לשכת סמנכ"ל בכיר לתנועה
 אגף הרכב ושרותי תחזוקה
 מחלקת תקינה
 רח' המלאכה 8, ת"א, ת.ד. 57031
 טלפון: 035657122

תאריך: 15 נובמבר 2012
 א' כסלו תשע"ג
 תיק: גרורים ונתמכים
 מס"ד: 24502400

אל: משרדי הרישוי המחוזיים י-ם, ת"א, חיפה, ב"ש.
 - יצרן מורשה " בסאמכו בע"מ"

הוראה מס' 12-2400

הנדון: רישום ורישוי גרורים תוצר "בסאמכו בע"מ" (ישראל).

1. פרטים כלליים:

תוצר הגרור - בסאמכו בע"מ / ארץ ההרכבה - ישראל / שנה קלנדארית 2012						
סוג הבלמים	משקל כולל (ק"ג) (**)	מידת צמיגים	מספר סר/גל	סוג (*)	דגם	קטגוריה 01
עזר	שרות					
אין	אין	750	2/1	גרור פתוח (450)	BS75Z	
(*) - ארגז פתוח בדגם זה יכול להופיע עם כסוי ברזנט או מחומר דומה. השלד של הכיסוי ניתן לפרוק לפי הצורך. (**) - משקל העצמי של גרור פתוח - עד 250 ק"ג.						

2. מידות הגרור (מ"מ):

מידות הגרור בהתאם לשרטוט מס' OS-5970/C המצורף המהווה חלק בלתי נפרד מהוראה זו

3. פרטים נוספים:

- 3.1 ציוד הרכב-בהתאם לתקנות התעבורה ודרישות החובה.
 דגם אב-טיפוס נבדק ע"י מכון המתכות הישראלי בתעודת בדיקה מס' ב/ 120480 מיום 23.07.2012.
 3.3 שאר פרטי הגרור - בהתאם לשרטוט מס' OS-5970/C (מצ"ב).
 3.4 מקום המצאם של סימני ההיכר:
טבלת הזיהוי - צמודה לשלדה/ ארגז, חלק קדמי ימני.
מס' שלדה - טבוע מקורית, על היצול, חלק קדמי עליון או ליד הטבלה, ועל קוראת אורך צד ימין.

4. זיהוי רכב לפי מספר השלדה (דוגמה):

1-3	4	5	6-7	8	9	10	11	12-14	15-17
KG9	1	P	75	A	A	C	M	101	001
תוצר (ישראל)	משקל כללי עד 750 ק"ג	סוג המרכב	קוד לדגם: BS75Z	סוג סרנים ובלמים	ללא משמעות	שנת 2012	ללא משמעות	קוד יצרן	מספר רץ

5. מידע ודרישות נוספות לרישום הגרור:

- חובת קיום/התקנת פריטים הבאים:
 5.1 אורות ומחזירי אור, אמצעי רתום וחיבורי חשמל (13 פינים) - בהתאם לתקנות התעבורה ודרישות משרדנו.
 5.2 מראות עזר נוספות ברכב הגורר עד לפחות למידת רוחב הגרור (לפי הצורך).

6. תנאי הרישון:

- 6.1 (602) הגרור ייגרר ע"י רכב המורשה לגרירה שמשקלו הכולל המותר 2302 ק"ג לפחות או בהתאם לרשום ברישון הרכב הגורר.
 6.2 (604) רוחב הגרור לא יעלה על רוחב הרכב הגורר מעבר ל- 20 ס"מ מכל צד.

בברכה,
 מהנדס סעד עזמרי
 מרכז בכיר תקינה

לוטה: שרטוט מס' OS-5970/C

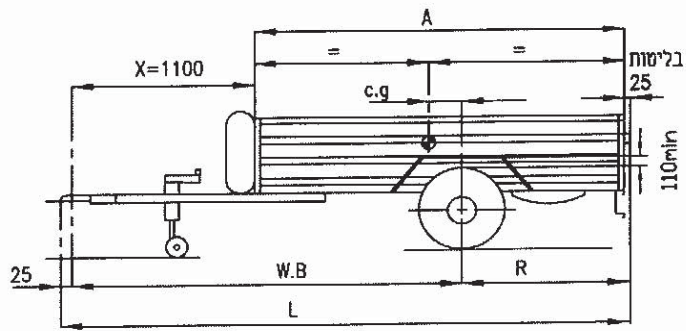
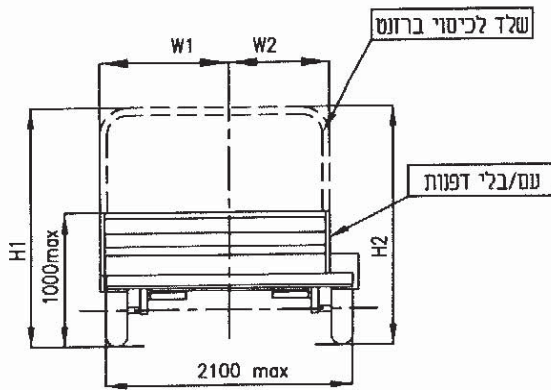

מפרט

כף גרירה 50 לפי תקן ISO

צמיגים

TYPE	L.i	S.s
155/80R13	79	N*
155/70R13	75	N*

כנפים מצדי המרכב 2- אלט

תקע 13 פינים לפי ISO 11446

מרכב ברוחב מלא 1- אלט

מבט מלמטה

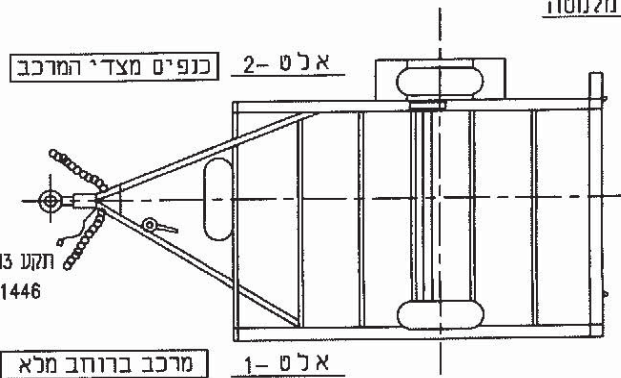

- KNOTT VG-7: 750Kg
- AL-KO 700-5: 750Kg
- BPW CB755: 750Kg

סרן

ללא בלמים אינרציאליים

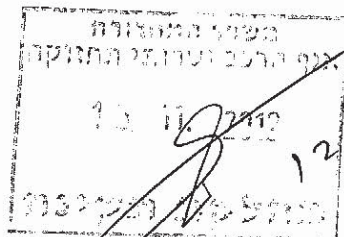

שטח מירבי 4.1 מ"ר

* מינימום נדרש, ניתן להשיג עד קוד: ז

** מידה זו עבור ארגז עם גלגלים בצדדים בלבד

גובה בין גלגל לצמיג 110 מ"מ מיני

H1	H2	W1		c.g	W2		A	R	W.B	L	
		-עד	-מ		-עד	-מ					
2100	2500	1900	1500	120	1600	1250	2000	905	2220	3150	אופ' 1
2100	2500	1690	1500	120	1600	1250	2250	1030	2345	3400	אופ' 2
2000	2500	1520	1500	120	1520	1250	2500	1155	2470	3650	אופ' 3
--	2500	--	--	120	1380	1250	2750	1280	2595	3900	אופ' 4**
--	2500	--	--	120	1270	1250	3000	1405	2720	4150	אופ' 5**

בסאמכו בע"מ מישור אדומים		יערי הנדסה		טבלת עומסים			
		סל' 03-6445210	מס' מרנדס 118608	כף	כללי	סרן	פירוט
750Kg	גרור משא רגיל פתוח	ק"מ	1:25	30	230	200	עצמי
BS75Z	דגם	תאריך	1.3.12	26	520	494	מטען
KG91P75AACM101001	מס' שלדה	עודן		56	750	694	סה"כ
2012	ש"י	זיו יערי		100	750	750	מותר
OS-5970/C	מס' שרסוט: D-1	מהנדס מכונות	טל' 03-6445210	טולרנס ככלי 50 ±			