

מדינת ישראל

משרד התחבורה
לשכת סמנכ"ל בכיר לתנועה
אגף הרכב ושרותי תחזוקה
מחלקת תקינה
רח' המלאכה 8, ת"א, ד.ד. 57031
טלפון: 03-5657272

תאריך: 13 נובמבר 2012
כ"ח חשון תשע"ג
תיק: גרורים ונתמכים
מס"ד: 24642340

אל: משרדי הרישוי המחוזיים י-ם, ת"א, חיפה, ב"ש.
יבואן מורשה חב' "לאופק תיירות טבע בע"מ".

הוראה מס' 12-2340

הנדון: רישום ורישוי גרור מתוצר "אדריה" (ADRIA), סלובניה.

1. פרטים כלליים:

| תוצר הגרור - אדריה (ADRIA) / ארץ ההרכבה - סלובניה / שנה קלנדארית - 2012 | | | | | | |
|---|--------------------------|-----------|----------------------------------|----------------------|------|------------|
| דגם הגרור | סוג הרכב 02 (סיווג ראשי) | מס סר/גל" | מידות צמיגים | משקלות המותרים (ק"ג) | | סוג הבלמים |
| | | | | כולל | עצמי | |
| EA4JL | גרור סגור מגורים (464) | 2/1 | בהתאם לשרטוט מס' 472LU-12 המצורף | 1133 | 1300 | מכני |
| (*) כינוי מסחרי לגרור ADORA 472LU | | | | | | |

3. פרטים נוספים:

3.1 ציוד הרכב - בהתאם לתקנות התעבורה ודרישות חובה.
3.2 לנגרר זה יש תעודת בדיקה אירופית e4*2007/46*0103*07
3.3 דגם אב-טיפוס נבדק ע"י מכון התקנים הישראלי, תעודת בדיקה מס' 9213219047 מיום 28.10.2012
3.4 שאר פרטי הגרור בהתאם לשרטוט מס' 472LU-12 (מצ"ב).
3.5 מיקום המצאם של סימני ההיכר:
טבלת הזיהוי - צמודה לארגז, דופן ימנית, חלק קדמי תחתון.
מס' שלדה - טבוע מקורית על שלדה מימין, חלק תחתון.

2. מידות הגרור (מ"מ):

| מידה | פירוט |
|-----------|--------------|
| 3980 | רוחק סרנים |
| 2600 (*) | שלוחה אחורית |
| 6730 | אורך כולל |
| 5338 | אורך ארגז |
| 2300 | רוחב כולל עד |
| 2500 (**) | גובה עד |
| 1241 | אורך יצול |

(*) בהתאם להחלטת אגף הרכב - בהוראת נוהל 10.05 במס"ד 59010 מיום 21.05.2005 וסיכום דיון במס"ד 11997 מיום 19.07.2005 ומכתב ראש תחום תקינה בסימוכין 199718512 מיום 28.10.2012 ניתן לאשר אורך שלוחה אחורית בגור מגורים אשר עומד בתקינה אירופית לפי דירקטיבה 2007/46/EC עד 65% מהרוחק סרנים
הערה: מכלול פנסיים אחוריים שבלוט מהדופן האחורית של המרכב לא יחשב מאורך השלוחה האחורית.
(**) גובה כולל יחשב עד לקצה הדופן העליונה של המרכב ובליטות כגון מכסה ארובה או חלון בגג לא יחשב מהגובה הכללי בתנאי שבליטה זו לא תחרוג מ-10 ס"מ וגם כן סעיף זה בהתאם להחלטת אגף הרכב.

4. זיהוי רכב לפי מספר השלדה (דוגמה):

| 1-3 | 4-9 | 9 | 10 | 11-17 |
|-----------------|--------------|------------|------------|---------|
| ZY1 | EA4JL | 0 | P | 0000001 |
| תוצר וארץ הרכבה | קוד דגם הרכב | ללא משמעות | ללא משמעות | מספר רץ |

5. מידע ודרישות נוספות לרישום הגרור:

חובת קיום/התקנת פריטים הבאים:
5.1 אורות ומחזירי אור, אמצעי רתום וחיבורי חשמל (13 פינים) - בהתאם לתקנות התעבורה ודרישות משרדנו.
5.2 מראות עזר נוספות ברכב הגורר עד לפחות למידת רוחב הגרור (לפי הצורך).

6. תנאי הרישוי:

6.1 (602) הגרור ייגרר ע"י רכב המורשה לגרירה שמשקלו הכולל המותר - 2496 ק"ג לפחות או בהתאם לרישוי הרכב הגורר.
6.2 (604) רוחב הגרור לא יעלה על רוחב הרכב הגורר מעבר ל-20 ס"מ מכל צד.
6.3 - אין להסיע נוסעים בגרור או להוביל מטען.

בברכה

מהנדס טעד עומרי
מרכז בכיר תקינה

לוטה: שרטוט מס' 472LU-12

שרטוט (ממ)

9213219047

נספח לתעודה

| | | | | |
|-------|------|-------------|----------------|--------|
| תאריך | אישר | תאור השינוי | הוראת שינוי מס | מהדורה |
|-------|------|-------------|----------------|--------|

אגף תעשיות
 תמכזה למכניקה ומידולקס
 מדור רכב וחלפים
 מכון התקנים הישראלי (ממ)

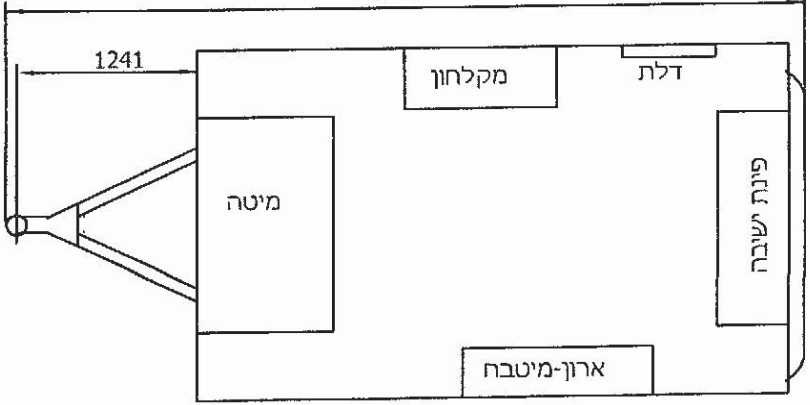
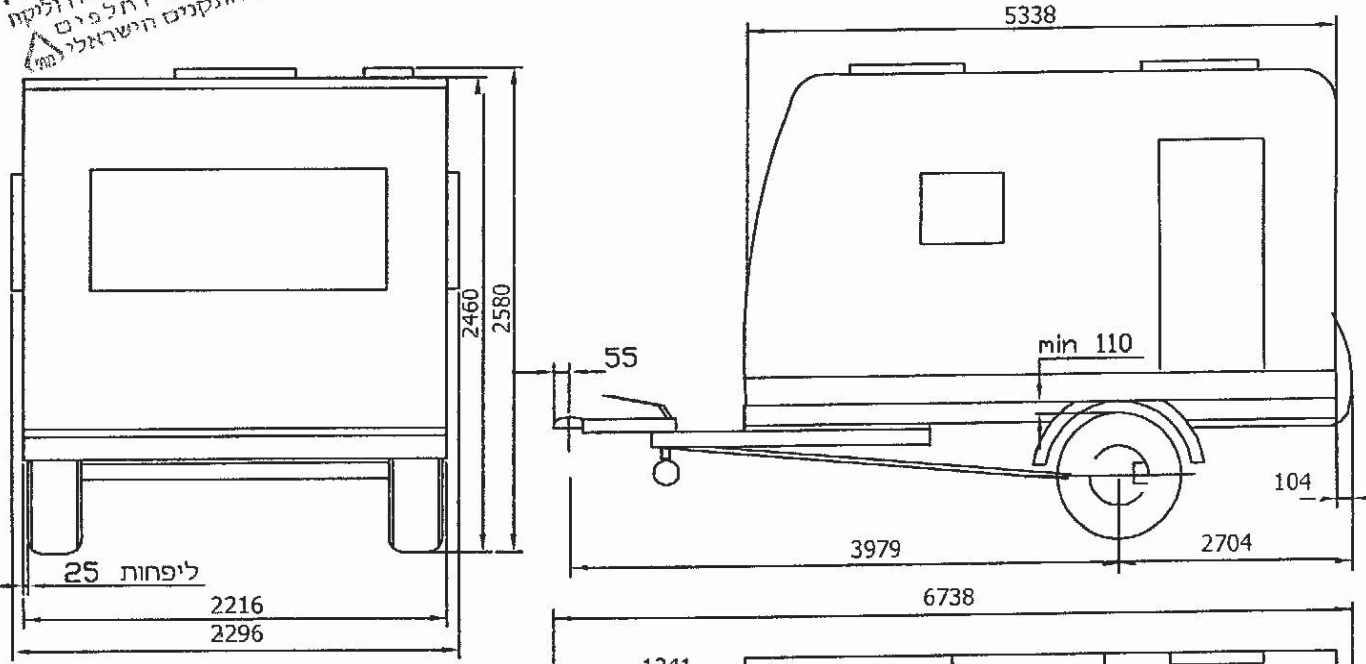

הערות:
 גובה בין גלגל לכנף 110 מ"מ לפחות
 משקל כולל 1300 ק"ג
 טולרנס כללי למידות ±5

משרד התעבורה
 אגף הרכב וטרנספורטציה
 12.10.2012
 2340

| טבלת עומסים | | | |
|-------------|------|------|------|
| פירוט | טבעת | סרן | כללי |
| עצמי | 48 | 1085 | 1133 |
| סה"כ | 48 | 1085 | 1133 |
| מותר | 100 | 1300 | 1300 |

מפרט:
צמיגים:
 185R14C(102N) 195R14(93N) 205/65R15(93N)
סרן אחורי:
 ALKO - דגם: SI-N 12
 כושר העמסה(לפחות) 1300 kg
בלמים:
 עם בלם דחיפה מכני

| | | | | | |
|--|-------|--------------------------------------|------------|------------------------|----------|
| גורר לינה 1300 kg ADORA 472LU : דגם | | י.ג.דורמן שרותים הנדסיים בע"מ | | | |
| תפקיד | שם | חתימה | תאריך | תאור הרכב ו/או מתקן | |
| מנהל טכני | מיכאל | | 01.10.2012 | תוצר | שנת יצור |
| אישר | | | | גורר | 2012 |
| מס' רישון | | | | Adria Mobil (Slovenia) | |

קנה מידה ללא שרטוט מס: 472LU - 12