

מדינת ישראל

משרד התחבורה
 לשכת סמנכ"ל בכיר לתנועה
 אגף הרכב ושרותי תחזוקה
 מחלקת תקינה
 רח' המלאכה 8, ת"א, ת.ד. 57031
 טלפון: 035657122

תאריך : 11 ינואר 2012
 ט"ז טבת תשע"ב
 תיק : גרורים ונתמכים
 מס"ד : 24501016

אל: משרדי הרישוי המחוזיים י-ם, ת"א, חיפה, ב"ש.
 - יצרן מורשה "מרכבי נוע בע"מ"

הוראה מס' 12-1016

הנדון: רישום ורישוי גרורים תוצר "מרכבי נוע בע"מ" (ישראל).

1. פרטים כלליים:

תוצר הגרור - מרכבי נוע בע"מ / ארץ ההרכבה - ישראל / שנה קלנדארית 2011					
סוג הבלמים	משקל כולל (ק"ג) (**)	מידת צמיגים	מספר סר/גל	סוג (*) קטגוריה 02	דגם
עזר	שרות	165R13, 195R14C, 185R14, 175R14C, 205/75R14, 155R13C	4/2	גרור פתוח (450) גרור סגור (460)	MN 2002
מכני	דחיפה ביצול	2000			

(*) - ארגז פתוח בדגם זה יכול להופיע עם כסוי ברזנט או מחומר דומה. השלד של הכיסוי ניתן לפרוק לפי הצורך.
 (**) - משקל העצמי של גרור פתוח - עד 666 ק"ג, גרור סגור - עד 1000 ק"ג.

2. מידות הגרור (מ"מ):

מידות הגרור בהתאם לשרטוט מס' MN2002/C1 המצורף המהווה חלק בלתי נפרד מהוראה זו.

3. פרטים נוספים:

- 3.1 ציוד הרכב-בהתאם לתקנות התעבורה ודרישות החובה.
 - 3.2 דגם אב-טיפוס נבדק ע"י מכון המתכות הישראלי (תעודת בדיקה מס' ב/ 77484 מיום 15.02.06).
 - 3.3 שאר פרטי הגרור - בהתאם לשרטוט מס' MN2002/C1 (מצ"ב).
 - 3.4 מקום המצאם של סימני ההיכר:
- טבלת הזיהוי** - צמודה לשלדה/ ארגז, חלק קדמי ימני.
מס' שלדה - טבוע מקורית, על היצול, חלק ימני עליון.

4. זיהוי רכב לפי מספר השלדה (דוגמה):

1-3	4	5	6-7	8	9	10	11	12-14	15-17
KG9	2	P	U2	D	R	C	B	009	001
תוצר (ישראל)	משקל כללי מעל 750 ק"ג	סוג המרכב	קוד לדגם: MN2002	סוג סרנים ובלמים	ללא משמעות	שנת 2012	אתר ההרכבה	קוד יצרן	מספר רץ

5. מידע ודרישות נוספות לרישום הגרור:

- חובת קיום/התקנת פריטים הבאים:
- 5.1 אורות ומחזירי אור, אמצעי רתום וחיבורי חשמל (13 פיינים) - בהתאם לתקנות התעבורה ודרישות משרדנו.
 - 5.2 מראות עזר נוספות ברכב הגורר עד לפחות למידת רוחב הגרור (לפי הצורך).

6. תנאי הרישוי:

- 6.1 (602) הגרור יגרר ע"י רכב המורשה לגרירה שמשקלו הכולל המותר - 3840 ק"ג לפחות.
- 6.2 (604) רוחב הגרור לא יעלה על רוחב הרכב הגורר מעבר ל- 20 ס"מ מכל צד.

בברכה,

מהנדס טעדת עומרי
 מרכז בכיר תקינה

לטה: שרטוט מס' MN2002/C1

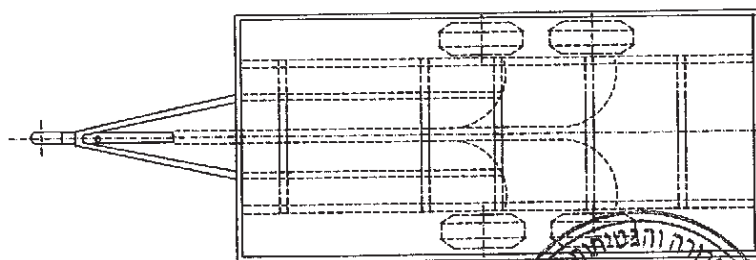
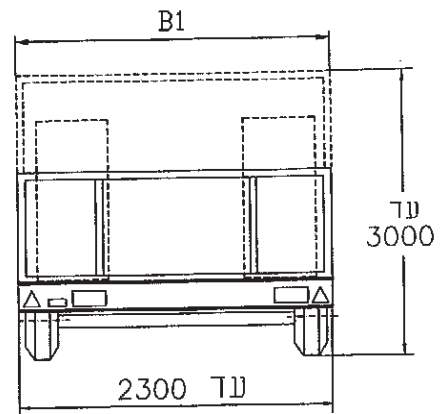
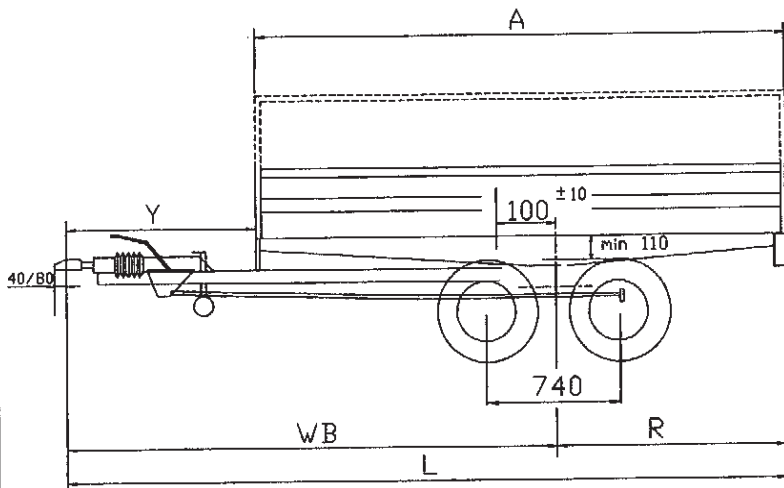

טבלת חלוקת עומסים (דוגמא)			
סה"כ	אחורי	קדמי	משקל עצמי
660	620	40	1340
2000	1920	80	2000
2000	2000	100	כתובי יצרן

צמיגים			
צמדדים עם כנפיים	מתחח כ"ארגו	מ"מ	מ"מ
V	V	155R13C	85/83 N
V	V	165R13	83 N
V	V	175R14C	96/94 N
V	V	185R14	91 N
V	V	195R14C	102/100N
V	V	205/75R14	95 N

הערה: קוד המסחר והמס' הים והמילומטר הודים
הצפיני יכול להיות עם קוד כמפורט מודעה יתור

12-1016

טבלת מידות

אורך יצרן	שלוחה אחורית	חזק סרנים	אורך כללי	חזק אחז גלגלים מתחת לגחור		חזק אחז גלגלים בצדדים עם כנפיים		אורך יצרן
				מ-ע	מ-ג	מ-ע	מ-ג	
				B1		B1		
			L	WB	R	A	Y	

צמד אחורי
 KNOTT 2X VGB1300
 FAD 2X A1300
 AL KO 2X B-1200-5
 BPW 2X 1350

בכמים
 כלם דחיפה מכני

ככני
 1. ארגו פתוח או מספח או ארגו סגור
 2. ארגו פתוח עם/בלי כיסוי ברזום וכד'
 3. עם/בלי מגלשי עליה מאחור
 4. צמיגים מתחת לארגו או בצדדים עם כנפיים

נשטח מרכב - עד 8.8 מ"ר
 מולרנס כללי למידות ± 50

טבלת עיבודים	
5	
4	
3	
2	
1	8.12.11
חתימה	חתימה

הנ"מ:		המרכז מרכבי נוע בע"מ		שם היצרן	
גרור רגיל - קבוצה 02		משקל כללי 2000 ק"ג		רשיון ייצור מס' 5521	
קנה מידה	1:50	תאור הרכב (ו/או המתקן)	תאריך	חתימה	שם
מס' שרשום	MN2002/C1	סוג	4.11.11	ח	גד בן-נן
שנה קבנו ארית	2012	דגם	6.11.11		שמעון חיים
דף מס' חתוך	1/1	מס' שולדה (דוגמא)			
		KG92PU2DRCB009001			