

מדינת ישראל

תאריך : 07 דצמבר 2011
 י"א כסלו תשע"ב
 תיק : גרורים ונתמכים
 מס"ד : 14582046

משרד התחבורה
 לשכת סמנכ"ל בכיר לתנועה
 אגף הרכב ושרותי תחזוקה
 מחלקת תקינה
 רח' המלאכה 8, ת"א, ת.ד. 57031
 טלפון : 035657122

אל: משרדי הרישוי המחוזיים י-ם, ת"א, חיפה, ב"ש.

הוראה מס' 11-2046

הנדון: רישום ורישוי גרור תוצר " שי נגררים " (ישראל).

1. פרטים כלליים:

תוצר הגרור - " שי נגררים " / ארץ ההרכבה - ישראל / שנה קלנדארית 2011						
דגם	סוג (*)	מספר סר/גל	מידת צמיגים	משקל כולל (ק"ג) (*)	שרות	סוג הבלמים
SK1450H	קטגוריה 02 גרור לסוסים (458)	4/2	155/80R13,155/70R13,165/80R13, 175R14,175/70R13,185R14C	1450	דחיפה ביצול	מכני

(*) משקלו העצמי של הנגרר הוא 600 ק"ג.

3. פרטים נוספים:

2. מידות הגרור (מ"מ):

פירוט	מידה בסיסית
רוחק סרנים	3220
שלוחה אחורית	1290
אורך מרכב	3160
אורך כולל	4535
רוחב כולל עד	2200
גובה כולל עד	2500
אורך יצול	1350

3.1 ציוד הרכב - בהתאם לתקנות התעבורה ודרישות חובה.
 3.2 דגם אב-טיפוס נבדק ע"י מכון המתכות הישראלי -
 תעודת בדיקה מס' ב/115288 מיום 22.11.2011.
 3.3 שאר פרטי הגרור בהתאם לשרטוט מס' SK-5759/B (מצ"ב).
 3.4 מקום המצאם של סימני ההיכר:
טבלת הזיהוי - צמודה לקורת יצול ימנית, חלק ימני.
מס' שלדה - טבוע מקורית, על מרכב, חלק ימני קדמי תחתון.

4. זיהוי רכב לפי מספר השלדה (דוגמה):

1-3	4	5	6-7	8	9	10	11	12-14	15-17
KG9	2	H	51	D	S	B	T	062	001
תוצר ישראל	משקל כולל מעל 750 ק"ג	סוג המרכב	קוד לדגם: SK-1450H	סוג סרנים ובלמים	ללא משמעות	שנת 2011	ללא משמעות	קוד יצרן	מספר רץ

5. מידע ודרישות נוספות לרישום הגרור:

א. רשאי להוביל סוסים בהתאם למשקלם ולא מעבר למשקל הכולל המותר של הגרור.
חובת קיום/התקנת פריטים הבאים:
 5.1 אורות ומחזירי אור, אמצעי רתום וחבורי חשמל (13 פנים) - בהתאם לתקנות התעבורה ודרישות משרדנו.
 5.2 מראות עזר נוספות ברכב הגורר עד לפחות למידת רוכב הגרור (לפי הצורך).

6. תנאי הרישוי:

6.1 (602) הגרור ייגרר ע"י רכב המורשה לגרירה שמשקלו הכולל המותר - 2784 ק"ג לפחות.
 6.2 (604) רוחב הגרור לא יעלה על רוחב הרכב הגורר מעבר ל- 20 ס"מ מכל צד.
 6.3 רשאי להוביל סוסים בהתאם למשקלם ולא מעבר למשקל הכולל המותר של הגרור.

ב ב ר כ ה

מהנדס סגן עומרי
 מרכז בכיר תקינה

העתק: יצרן הגרור,

לוטה: שרטוט מס' SK-5759/B

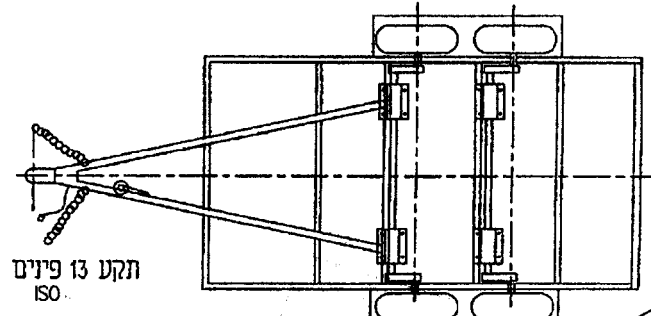
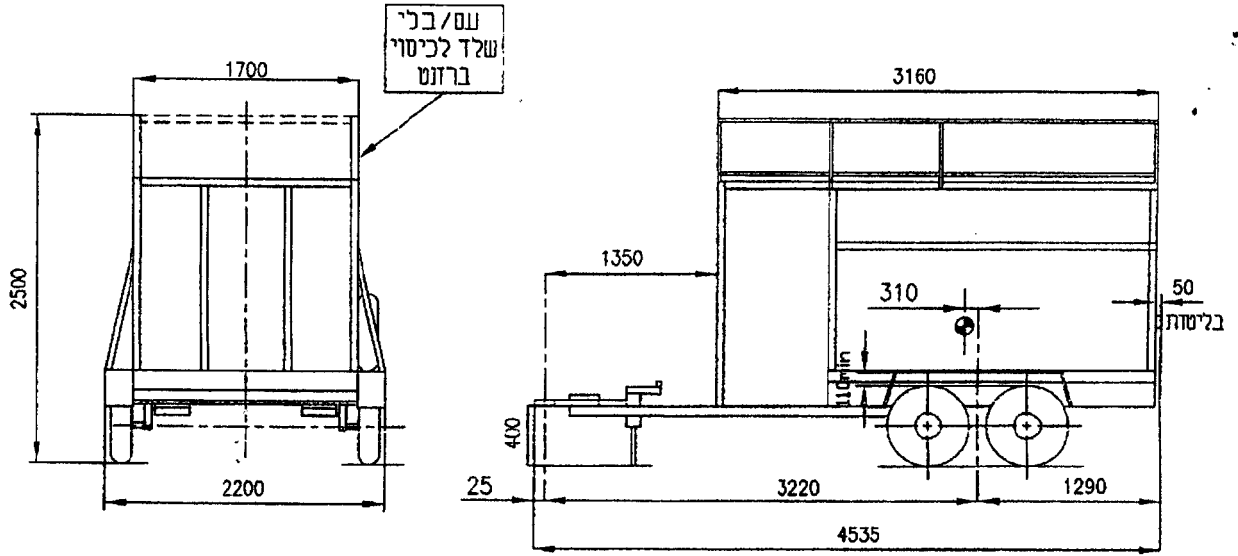

Handwritten notes and stamps:

155288/7
 ח"פ
 מכון המחקר הישראלי
 HAIFA
 FAD
 KVA
 Research & Development
 * מכון המחקר הישראלי *
 * Technion *
 * מכון המחקר הישראלי *
 * Technion *

הכולל של הגרור עד 5.6

- SY369: 900KG
- VGB-7 : 750Kg
- S1704-7: 850Kg
- AL-KO B850-10: 1000Kg

בלמים אינרציאליים: BRADLEY TYP. HUBH
 AL-KO Typ. 161S

- 155/80R13
- 155/70R13
- 165/80R13
- 175R14
- 175/70R13
- 185R14

טוכרנס כלכלי 50 ± מ"מ

ש"י נגדרים סבריה	יערי הנדסה ט"ל 03-6445210	טבלת שומסים			פירוט
		ק"מ	כפ	סרן	
גרור שומסים	1:25	10	600	590	עצמי
SK 1450H דגם KG92H51DSBT062001 מתי שלדה	תאריך 10.10.11 עדכון:	83	850	767	מטען
2011 מועד עלייה לכביש	מס' יצרן 5685	93	1450	1357	סה"כ
SK-5759/B מתי שרמוט: D-1	ז"ו יערי מהנדס מכונות ט"ל 03-6445210	100	1450	1450	מותר